



Zebra[®] GX420t / GX430t
Impresora térmica de escritorio

Guía del usuario



© 2010 ZIH Corp. G-Series, GX420t, GX430t, ZBI, ZBI 2.0, ZBI-Developer, ZebraDesigner, Uni-Ribbon, ZebraNet, EPL, EPL2, ZPL, ZPL II, OpenACCESS y todos los nombres y números de productos son marcas comerciales de Zebra, y Zebra, el gráfico de cabecera de Zebra, y ZebraNet son marcas comerciales registradas de ZIH Corp. Todos los derechos reservados. Todas las otras marcas comerciales son de sus respectivos propietarios.

Este producto puede contener programas ZPL®, ZPL II® y ZebraLink™; Element Energy Equalizer™ Circuit; E³® y fuentes Monotype Imaging. Software © ZIH corp. Todos los derechos reservados en todo el mundo.

ZebraLink y todos los nombres y números de productos son marcas comerciales, y Zebra, el logotipo de Zebra, ZPL, ZPL II, Element Energy Equalizer Circuit y E3 Circuit son marcas comerciales registradas de ZIH Corp. Todos los derechos reservados en todo el mundo. Monotype®, Intellifont® y UFST® son marcas comerciales de Monotype Imaging, Inc. registradas en la United States Patent and Trademark Office (Oficina de Patentes y Marcas de los EE. UU.) y pueden estar registradas en algunas jurisdicciones.

CG Triumvirate es una marca comercial de Monotype Imaging, Inc. y puede estar registrada en algunas jurisdicciones.

TrueType® es una marca comercial de Apple Computer, Inc. registrada en la United States Patent and Trademark Office (Oficina de Patentes y Marcas de los EE. UU.) y puede estar registrada en determinadas jurisdicciones.

Declaración sobre patentes

Este manual contiene información sobre las patentes de Zebra Technologies Corporation y sus compañías subsidiarias (“Zebra Technologies”). Su único objetivo es el de información y uso de las partes que operan y mantienen el equipo aquí descrito. Dicha información sobre patentes no se puede utilizar, reproducir ni revelar a terceros con ningún otro objetivo sin el permiso expreso por escrito de Zebra Technologies.

Mejoras de los productos

Una de las políticas de Zebra Technologies es la mejora continua de sus productos. Todas las especificaciones y los diseños están sujetos a cambios sin previo aviso.

Declinación de responsabilidad

Zebra Technologies se esfuerza para asegurar que sus especificaciones y manuales de ingeniería publicados sean correctos; sin embargo, pueden contener errores. Zebra Technologies se reserva el derecho de corregir dichos errores y declina la responsabilidad resultante de los mismos.

Limitación de la responsabilidad

En ninguna circunstancia, Zebra Technologies o cualquier otra parte involucrada en la creación, producción o entrega de este producto (incluidos el hardware y el software) serán responsables en absoluto de cualquier daño (incluyendo, pero sin limitarse a daños resultantes de la pérdida de beneficios comerciales, de la interrupción de negocios o de la pérdida de información comercial) que surja del uso o de los resultados del uso de dicho producto o de la incapacidad para utilizar el mismo, aun cuando se haya informado a Zebra Technologies de la posibilidad de dichos daños. Algunas jurisdicciones no permiten la exclusión o limitación de daños casuales o resultantes; por lo tanto, es posible que la limitación arriba mencionada no se aplique a su caso.

Declaración sobre la conformidad canadiense

This Class B digital apparatus complies with Canadian ICES-003 (Este aparato digital Clase B cumple con la norma canadiense ICES-003).

Cet appareil numérique de la classe B est conforme à la norme NMB-003 du Canada.

Declaración de cumplimiento con FCC

Este dispositivo cumple con las reglas de la Parte 15. La operación está sujeta a las siguientes dos condiciones:

1. Este dispositivo no debería causar interferencia perjudicial.
2. Este dispositivo debe aceptar cualquier interferencia recibida, incluida la interferencia que puede causar una operación no deseada.

Este equipo ha sido probado y se ha encontrado que cumple con los límites establecidos para dispositivos digitales Clase B, de conformidad con la Parte 15 de las Reglas de la FCC de EE. UU. Estos límites están diseñados para proporcionar protección razonable contra interferencia perjudicial cuando el equipo se opera en un entorno residencial. Este equipo genera, utiliza y puede irradiar energía de radiofrecuencia y, si no se instala y utiliza de acuerdo con los manuales del producto, puede causar interferencia perjudicial en las comunicaciones por radio. Sin embargo, no hay garantía de que no se produzca interferencia en una determinada instalación. Si este equipo causa interferencia perjudicial en la recepción de radio o televisión, le sugerimos al usuario que tome una o más de las siguientes medidas:

- Vuelva a orientar o a ubicar la antena receptora.
- Aumente la separación entre el equipo y el receptor.
- Conecte el equipo a un tomacorriente que pertenezca a un circuito diferente de aquel en el cual se conectó el receptor.
- Consulte al distribuidor o a un técnico de servicio de RF con experiencia para obtener ayuda.

Se advierte al usuario que cualquier cambio o modificación que no esté expresamente aprobado por Zebra Technologies podría invalidar su autorización para operar este equipo. Para garantizar el cumplimiento de las reglas, esta impresora se debe utilizar con cables de comunicaciones blindados.



Precaución • El conjunto RTC opcional tiene una batería de litio de 3 V. El reemplazo de la batería lo debe realizar un técnico de servicio calificado. Solo utilice una batería de reemplazo aprobada por Zebra.



Importante • Recicle las baterías de acuerdo a las pautas y regulaciones locales. Envuelva la batería al eliminarla (o guardarla) para evitar un cortocircuito.

NO provoque un cortocircuito en la batería. Un cortocircuito en la batería puede tener como resultado generación de calor, fuego o explosión.

NO caliente ni desarme una batería, ni tampoco la tire al fuego

Administración de las condiciones ambientales



No tire este producto con el resto de los residuos. Este producto es reciclable, y debería ser reciclado de acuerdo con las normas locales.

Para obtener más información, visite nuestro sitio en la Web en:

Dirección en la Web: www.zebra.com/environment

Acerca de este documento



Esta sección le brinda información de contactos, estructura y organización de documentos y documentos para referencias adicionales.

Contenido

Quién debe utilizar este documento	vi
Cómo está organizado este documento	vi
Convenciones de los documentos	viii

Quién debe utilizar este documento

Esta Guía del usuario está destinada a cualquier persona que deba operar o solucionar problemas con la printer.

Cómo está organizado este documento

La Guía del usuario está organizada de la siguiente manera:

Sección	Descripción
<i>Introducción en la página 1</i>	Esta sección describe lo que usted recibe en su caja de envío y brinda una descripción general de las características de la impresora. Esta sección también tiene los procedimientos que describen cómo abrir y cerrar la impresora e informar sobre cualquier problema.
<i>Comienzo en la página 13</i>	Esta sección describe cómo configurar su impresora la primera vez y cómo utilizar los procedimientos de operación más comunes para cargar el papel.
<i>Operaciones de impresión en la página 35</i>	Esta sección proporciona información sobre el manejo del papel y de las impresiones, la compatibilidad con fuentes e idiomas y las configuraciones de impresoras que se utilizan con menos frecuencia.
<i>Opciones de la impresora en la página 51</i>	Esta sección incluye accesorios y opciones comunes de la impresora con descripciones breves y sobre cómo iniciarlo en el uso y la configuración de accesorios u opciones de su impresora.
<i>Funcionamiento del panel de control en la página 75</i>	Esta sección describe el funcionamiento, la navegación y los parámetros presentados en las impresoras equipadas con la opción de panel de control LCD.
<i>Mantenimiento en la página 81</i>	En esta sección se proporcionan procedimientos de mantenimiento y limpieza de rutina.
<i>Solución de problemas en la página 95</i>	En esta sección se brinda información sobre los informes de errores que puede necesitar para solucionar problemas de la impresora. Se incluyen varias pruebas de diagnóstico.
<i>Apéndice: Cableado de la interfaz en la página 109</i>	Esta sección proporciona información adicional sobre la interfaz y diagramas de cableado para ayudarlo a integrar la impresora con el sistema del servidor (generalmente una PC).
<i>Apéndice: Dimensiones en la página 115</i>	Esta sección proporciona las dimensiones externas de la impresora estándar y de la impresora con opciones.
<i>Apéndice: Configuración de ZPL en la página 119</i>	Esta sección brevemente cubre la configuración de la impresora e incluye una referencia cruzada de los comandos ZPL de configuración de la impresora.

Contactos

La Asistencia técnica por Internet está disponible las 24 horas del día, los 365 días del año.

Sitio Web: www.zebra.com

Biblioteca técnica de respaldo por correo electrónico:

- **Dirección de correo electrónico:** emb@zebra.com
- **Línea de asunto:** Emaillist

Base de conocimientos tipo autoservicio: www.zebra.com/knowledgebase

Registro de casos en línea: www.zebra.com/techrequest

¿Cuál departamento necesita?	América	Europa, África, Medio Oriente, India	Asia Pacífico
Oficina central regional	Zebra Technologies International, LLC 333 Corporate Woods Parkway Vernon Hills, IL 60061-3109 EE. UU. T: +1 847 793 2600 Número de teléfono gratuito +1 800 423 0422 F: +1 847 913 8766	Zebra Technologies Europe Limited Dukes Meadow Millboard Road Bourne End Buckinghamshire, SL8 5XF Reino Unido T: +44 (0) 1628 556000 F: +44 (0) 1628 556001	Zebra Technologies Asia Pacific Pte. Ltd. 120 Robinson Road #06-01 Parakou Building Singapur 068913 T: +65 6858 0722 F: +65 6885 0838
Asistencia técnica Para preguntas sobre el funcionamiento de su equipo y software Zebra, llame a su distribuidor. Para asistencia adicional, comuníquese con nosotros. <i>Tenga a mano sus números de modelo y de serie.</i>	T: +1 877 ASK ZEBRA (275 9327) F: +1 847 913 2578 Hardware: ts1@zebra.com Software: ts3@zebra.com	T: +44 (0) 1628 556039 F: +44 (0) 1628 556003 E: Tseurope@zebra.com	T: +65 6858 0722 F: +65 6885 0838 E: China: tschina@zebra.com Todas las demás áreas: tsasiapacific@zebra.com
Departamento de servicio de reparaciones Para servicios y reparaciones en un centro de servicios.	T: +1 877 ASK ZEBRA (275 9327) F: +1 847 821 1797 E: repair@zebra.com Para solicitar reparaciones en EE. UU., go to www.zebra.com/repair .	T: +44 (0) 1772 693069 F: +44 (0) 1772 693046 Nuevas solicitudes: ukrma@zebra.com Actualizaciones de estado: repairupdate@zebra.com	T: +65 6858 0722 F: +65 6885 0838 E: China: tschina@zebra.com Todas las demás áreas: tsasiapacific@zebra.com
Departamento de capacitación técnica Para cursos de capacitación en productos Zebra.	T: +1 847 793 6868 T: +1 847 793 6864 F: +1 847 913 2578 E: ttamerica@zebra.com	T: +44 (0) 1628 556000 F: +44 (0) 1628 556001 E: Eurtraining@zebra.com	T: +65 6858 0722 F: +65 6885 0838 E: China: tschina@zebra.com Todas las demás áreas: tsasiapacific@zebra.com
Departamento de consultas Para obtener información de productos e información sobre distribuidores y comerciantes.	T: +1 877 ASK ZEBRA (275 9327) E: inquiry4@zebra.com	T: +44 (0) 1628 556037 F: +44 (0) 1628 556005 E: mseurope@zebra.com	E: China: GCmarketing@zebra.com Todas las demás áreas: APACChannelmarketing@zebra.com
Departamento de asistencia al cliente (EE. UU.) Departamento de ventas internas (RU) Para impresoras, piezas, papel y cinta, llame a su distribuidor o póngase en contacto con nosotros.	T: +1 877 ASK ZEBRA (275 9327) E: clientcare@zebra.com	T: +44 (0) 1628 556032 F: +44 (0) 1628 556001 E: cseurope@zebra.com	T: +65 6858 0722 F: +65 6885 0836 E: China: order-csr@zebra.com Todas las demás áreas: csasiapacific@zebra.com

Clave: T: Teléfono
F: Fax
E: Correo electrónico

Convenciones de los documentos

Las siguientes convenciones se utilizan a lo largo de este documento para dar a conocer determinada información.

Color alternado (Sólo en línea). Las referencias cruzadas contienen vínculos de acceso rápido con otras secciones de esta guía. Si utiliza esta guía en línea en formato **.pdf**, puede hacer clic en la referencia cruzada (**texto en azul**) para ir directamente a ese lugar.

Ejemplos de líneas de comandos Todos los ejemplos de líneas de comandos aparecen con la fuente `Courier New`. Por ejemplo, escriba `ZTools` para obtener la secuencia de comandos postinstalación en el directorio `bin`.

Archivos y directorios Los nombres de archivos y directorios aparecen con la fuente `Courier New`. Por ejemplo, el archivo `Zebra<version number>.tar` y el directorio `/root`.

Iconos que se utilizan



Precaución • Le advierte sobre el potencial de descarga electrostática.



Precaución • Le advierte sobre una situación potencial de sacudida eléctrica.



Precaución • Le advierte sobre una situación donde el calor excesivo podría causar una quemadura.



Precaución • Le aconseja que dejar de realizar o evitar una acción específica podría ocasionarle lesiones personales.

Precaución • (Ningún icono). Le aconseja que dejar de realizar o evitar una acción específica podría ocasionarle daños físicos al hardware.



Importante • Le aconseja sobre información que es esencial para completar una tarea.



Nota • Señala información neutra o positiva que enfatiza o complementa puntos importantes del texto principal.



Ejemplo • Le proporciona un ejemplo, a menudo una situación hipotética, para aclarar mejor una sección del texto.

Contenido



Acerca de este documento	v
Quién debe utilizar este documento	vi
Cómo está organizado este documento	vi
Contactos	vii
Convenciones de los documentos	viii
1 • Introducción	1
Impresoras térmicas seriesGXGK	2
¿Qué hay en la caja?	4
Desembale e inspeccione la impresora	4
Su impresora	5
Características de la impresora	6
Controles del operador	9
2 • Comienzo	13
Conexión de la alimentación eléctrica	14
Carga del papel de rollo	15
Preparación del papel	15
Colocación del rollo en el compartimiento del papel	16
Carga de la cinta de transferencia	19
Impresión de una etiqueta de prueba (configuración de la impresora)	23
Preinstalar los controladores Windows® de la impresora	24
Conectar la impresora a la computadora	26
Requisitos para los cables de interfaz	26
Después de que se conecta su impresora	33
3 • Operaciones de impresión	35
Determinación de la configuración de la impresora	36
Localización de la etiqueta de configuración de estado de la impresora	36

Sin actividad o almacenamiento a largo plazo de la impresora	36
Impresión térmica	36
Modos de impresión	37
Tipos de papel de impresión	37
Determinación de los tipos de papel térmico	39
Reemplazo de suministros	39
Agregado de una nueva cinta de transferencia	39
Reemplazo de una cinta usada parcialmente	40
Ajuste del ancho de impresión	40
Ajuste de la calidad de impresión	40
Detección del papel	41
Descripción general de la cinta	42
Cuándo se utiliza cinta	42
Lado revestido de la cinta	42
Impresión en papel plegado continuo	44
Impresión con papel de rollo montado externamente	46
Las fuentes y la impresora	47
Identificación de fuentes en la impresora	47
Localización de la impresora con páginas de códigos	48
Fuentes asiáticas y otros conjuntos de fuentes grandes	48
Obtención de fuentes asiáticas	48
Impresión independiente	49
Envío de archivos a la impresora	50
Medidor de impresiones	50
4 • Opciones de la impresora	51
Opción de distribuidor de etiquetas	52
Opción de sensor de líneas negras móvil	55
Ajuste del sensor de líneas negras móvil para marcas negras o muescas	56
Ajuste del sensor móvil para detección de banda (espacios intermedios)	58
Opción de cortador	59
Carga del papel con la opción de cortador	60
Opción ZebraNet® 10/100 Internal (Wired) Print Server	63
Etiqueta de estado de configuración de red de la impresora	64
Opción ZebraNet® Internal Wireless Print Server	65
Etiqueta de estado de configuración de red de la impresora	66
Opción Bluetooth	67
Etiqueta de estado de configuración de red de la impresora	67
Opción de Reloj de tiempo real (RTC) y Memoria Flash completa (Full Flash Memory)	70
Fuentes asiáticas: Accesorio de impresora	71
KDU de Zebra®: Accesorio de impresora	72
KDU Plus™: Accesorio de impresora	73
ZBI 2.0™: Intérprete BASIC de Zebra	74

5 • Funcionamiento del panel de control	75
Descripción general de la pantalla LCD	76
Personalización del menú y WML	76
Pantalla de operación normal	77
Configuración de la pantalla	77
Configuración de la impresora	78
Configuración de WLAN 802.11	79
Configuración de Bluetooth	79
6 • Mantenimiento	81
Limpieza	82
Limpieza del cabezal de impresión	83
Consideraciones de la trayectoria del papel	84
Limpieza y reemplazo del rodillo portapapeles	86
Mantenimiento adicional de la impresora	88
Reemplazo del cabezal de impresión	89
7 • Solución de problemas	95
Descripciones de luz de estado	96
Resoluciones de error de luz de estado	97
Problemas de calidad de impresión	99
Calibración manual	102
Pruebas de solución de problemas	103
Impresión de una etiqueta de configuración	103
Recalibración	103
Restablecimiento de los valores predeterminados de fábrica	104
Diagnóstico de comunicaciones	104
Modos del botón Alimentación (Feed)	106
A • Apéndice: Cableado de la interfaz	109
Interfaz bus serie universal (Universal Serial Bus, USB)	110
Interfaz paralelo	111
Interfaz Ethernet	112
Interfaz de puerto serie	113
B • Apéndice: Dimensiones	115
Dimensiones externas de la impresora GX	116
C • Apéndice: Configuración de ZPL	119
Administración de la configuración de la impresora ZPL	120
Estado de configuración de ZPL para la referencia cruzada de los comandos	121
Administración de la memoria de la impresora e informes de estado relacionados	124
Programación ZPL para administración de la memoria	124



Introducción

Esta sección describe lo que usted recibe en su caja de envío y brinda una descripción general de las características de la impresora. Esta sección incluye los procedimientos que describen cómo abrir y cerrar la impresora e informar sobre cualquier problema.

Contenido

Impresoras térmicas seriesGXGK	2
¿Qué hay en la caja?	4
Desembale e inspeccione la impresora	4
Su impresora	5
Características de la impresora	6
Controles del operador.	9

Impresoras térmicas serie GXGK

Los modelos de las impresoras Zebra® GX son las Best in Class™ con la más amplia gama de características para un impresora térmica de escritorio. La impresora GX420t™ permite la transferencia térmica y la impresión térmica directa a velocidades de hasta 6 ips (pulgadas por segundo) a una densidad de impresión de 203 dpi (puntos por pulgada). Las impresoras GX430t™ permiten la transferencia térmica y la impresión térmica directa a velocidades de hasta 4 ips (pulgadas por segundo) a una densidad de impresión de 300 dpi (puntos por pulgada). Las impresoras GX420t y GX430t admiten los lenguajes de programación de las impresoras Zebra ZPL™ y EPL™ y una amplia variedad de opciones en cuanto a características e interfaces.

Las características de la impresora serie GT™ son:

- Detección automática del lenguaje de la impresora y cambio automático entre los lenguajes de programación ZPL y EPL y los formatos de etiqueta.
- Diseño OpenAccess™ para simplificar la carga del papel.
- El diseño de carga de la cinta más fácil de la industria.
- Guías del papel y controles del operador codificados por color.
- Global Printing Solution de Zebra™ – admite la codificación por teclado de Microsoft Windows (y ANSI), Unicode UTF-8 and UTF 16 (Formatos de transformación Unicode), XML, ASCII (7 y 8 bits utilizados por programas y sistemas heredados), codificación básica de fuentes de byte único y de doble byte, JIS y Shift-JIS (Normas internacionales japonesas, codificación hexadecimal, y asignación personalizada de caracteres (creación de tablas DAT, vinculación de fuentes, y reasignación de caracteres).
- Escala e importación de fuentes On–The –Fly OpenType y TrueType, Unicode, fuente precargada Swiss 721 Latin 1, una fuente escalable residente, y una selección de fuentes de mapas de bits residentes.
- Rendimiento mejorado de la impresora: velocidades de impresión más rápidas y procesador de 32 bits.
- Detección y configuración adaptativa automática del cable de puerto serie para la integración plug-and-play.
- Juego completo de aplicaciones de software y controladores gratuitos para configurar los ajustes de la impresora, diseñar e imprimir etiquetas y recibos, obtener el estado de la impresora, importar gráficos y fuentes, enviar comandos de programación, actualizar el firmware y descargar archivos. Clonar la configuración de una impresora y enviar gráficos, archivos, fuentes y firmware (actualizaciones) a una o más impresoras Zebra® conectadas por Ethernet y localmente con ZebraNet™ Bridge.
- Elaborar informes de prueba y mantenimiento del cabezal de impresión activado y personalizado por el usuario.

Las impresoras GX ofrecen una amplia gama de opciones de impresión:

- Distribución de etiquetas (Despegar)
- Servidor de impresión 10/100 interno e interfaz Ethernet
- Wi-Fi (802.11b/g) con pantalla para usuarios
- Bluetooth con pantalla para usuarios

- Sensor de líneas negras móvil: Sensor de marca negra móvil de ancho completo y sensor transmisor (espacio intermedio entre etiquetas) multiposición.
- Cortador de papel universal.
- Memoria Flash completa (Full Flash Memory) de 68 MB y RTC (reloj de tiempo real) a bordo
[Memoria Flash completa (Full Flash Memory) de 12MB antes del 24 de julio de 2009].
- Compatibilidad con idiomas asiáticos con opciones de configuración de la impresora para conjuntos de caracteres de chino simplificado y tradicional, japonés o coreano.
- Lenguaje de programación ZBI 2.0™ (Intérprete BASIC de Zebra) de Zebra®. El lenguaje ZBI le permite crear operaciones de la impresora personalizadas que pueden automatizar procesos, utilizar periféricos (vale decir, escáneres, escalas, teclados, accesorios KDU o KDU Plus™ de Zebra®, etc.) todo sin estar conectado a una PC o red.

Esta guía del usuario brinda toda la información que necesitará para operar su impresora todos los días. Para crear formatos de etiqueta, remítase a las guías de programación o a las aplicaciones de diseño de etiquetas como Zebra Designer™.

Su impresora, cuando está conectada a una computadora host, funciona como un sistema completo para imprimir etiquetas y rótulos.

Nota • Muchas de las configuraciones de la impresora también se pueden controlar con el controlador de la impresora o con software de diseño de etiquetas. Remítase a la documentación del controlador o software para obtener más información.

¿Qué hay en la caja?

Guarde la caja de cartón y todos los materiales de embalaje para el caso que necesite enviar o almacenar la impresora después. Luego de desembalar, asegúrese de tener todas las piezas. Siga los procedimientos de inspección de la impresora para familiarizarse con las piezas de la impresora de modo que pueda entender las instrucciones de este libro.

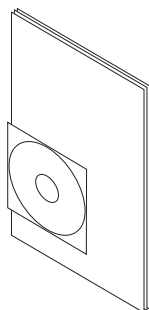

Documentación y software

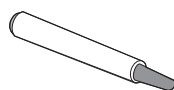

Lapicera de limpieza

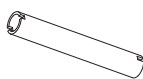

Tubo de la cinta

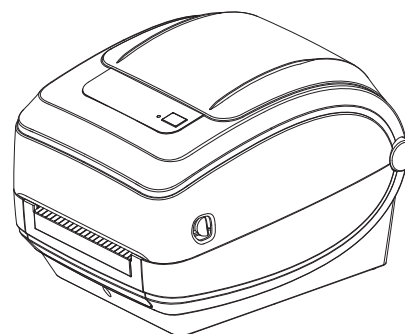

Impresora

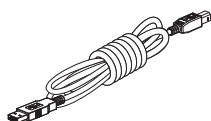

Cable USB

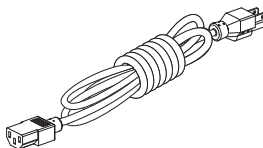

Cable de alimentación eléctrica varía de acuerdo al lugar o a la región

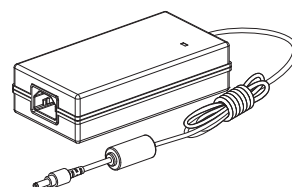

Fuente de alimentación eléctrica

Desembale e inspeccione la impresora

Al recibir la impresora, proceda a desembalarla e inspeccionarla inmediatamente para detectar cualquier daño de envío.

- Guarde todos los materiales de embalaje.
- Revise si hay daños en las superficies exteriores.
- Abra la impresora e inspeccione el compartimiento del papel para detectar daños en los componentes.

Si detecta daños de envío al realizar la inspección:

- Notifique de inmediato a la empresa de envío y presente un informe de los daños. Zebra Technologies Corporation no se responsabiliza por daños provocados durante el envío de la impresora y no cubrirá la reparación de este daño bajo su póliza de garantía.
- Conserve todo el material de embalaje para la inspección de la empresa de envío.
- Notifique al revendedor autorizado de Zebra®.

Su impresora

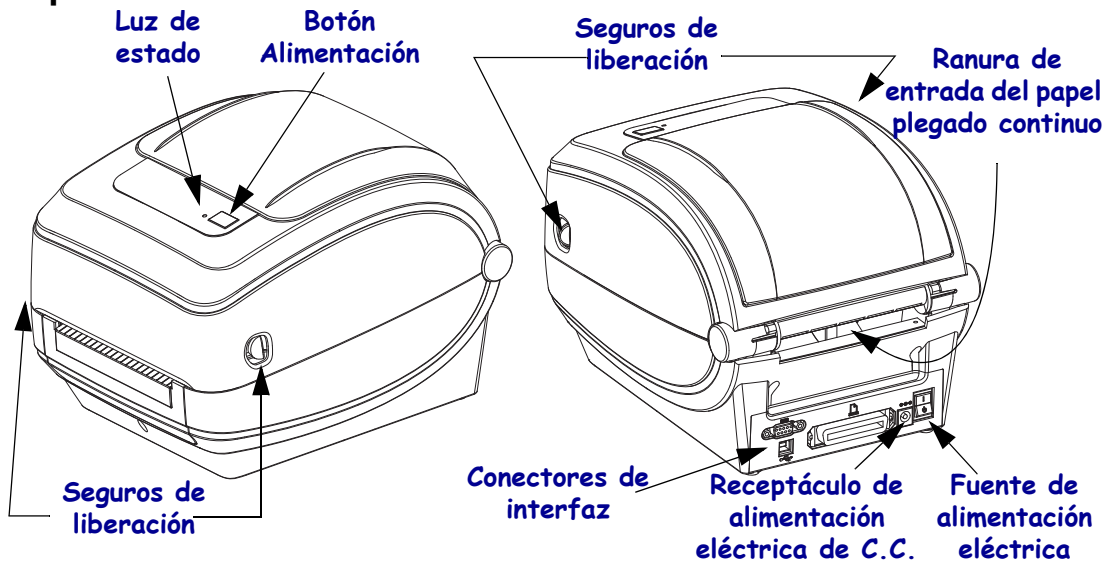

Apertura de la impresora

Para obtener acceso al compartimiento del papel, debe abrir la impresora. Tire de los seguros de liberación hacia usted y levante la cubierta. Revise el compartimiento del papel para detectar componentes sueltos o dañados.

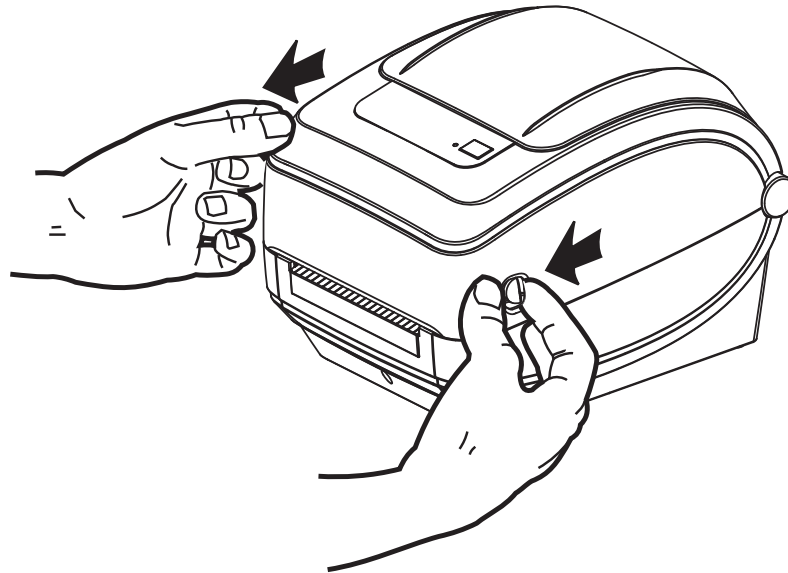

Precaución • La descarga de energía electrostática que se acumula en la superficie del cuerpo humano u otras superficies puede dañar o destruir el cabezal de impresión o componentes electrónicos utilizados en este dispositivo. Debe observar los procedimientos a resguardo de la descarga electrostática cuando trabaje con el cabezal de impresión o los componentes electrónicos debajo de la cubierta superior.

Características de la impresora

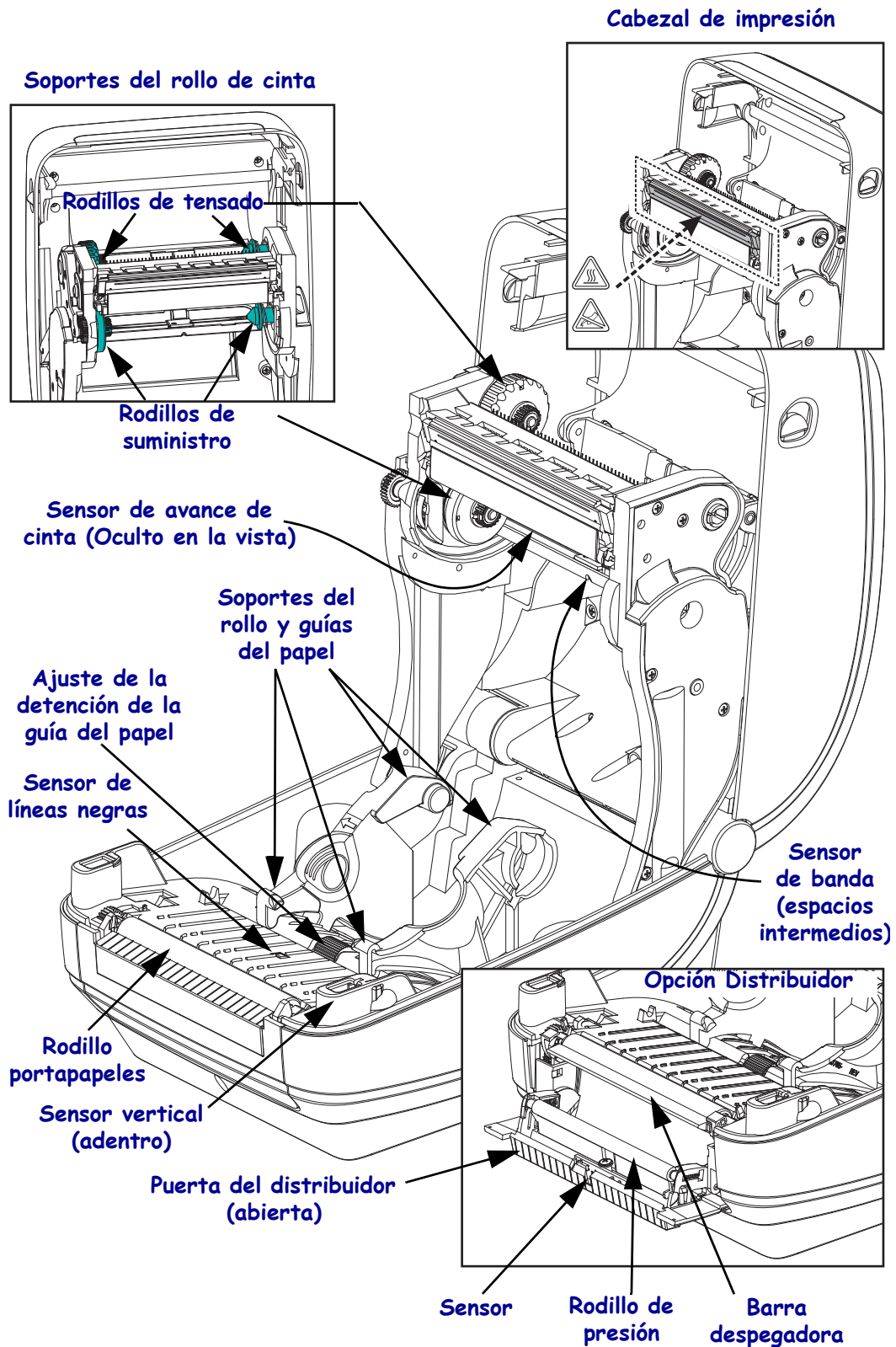

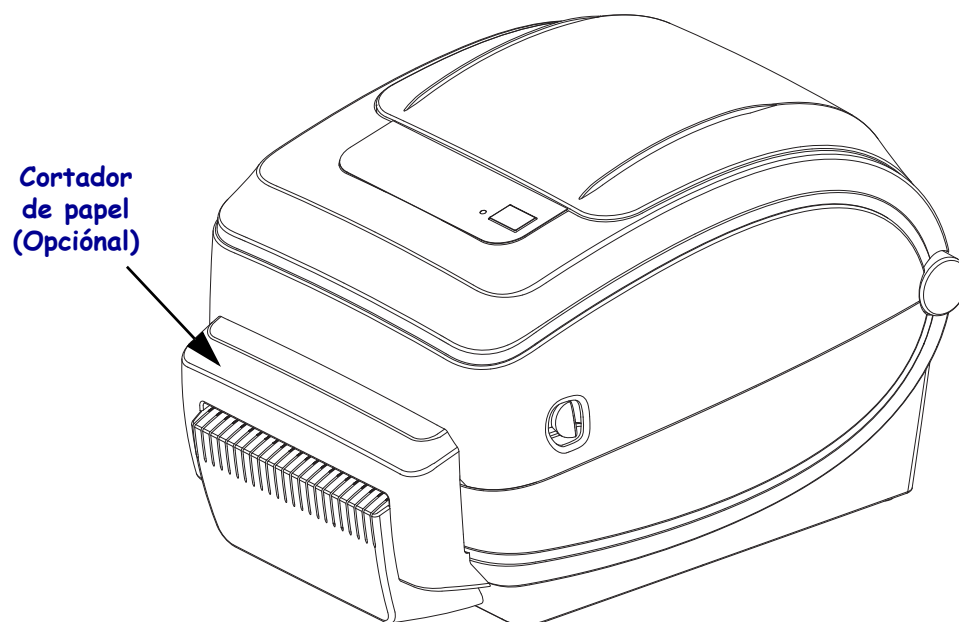
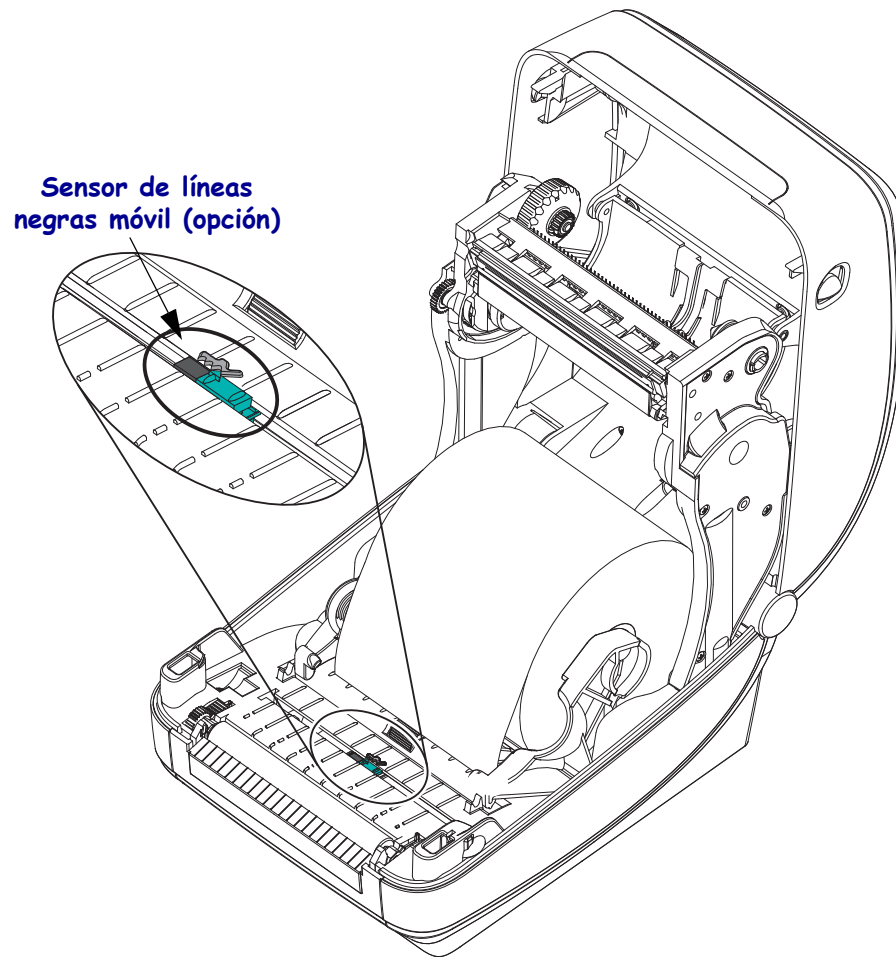

**Pantalla y controles de la impresora
inalámbrica (Opciones Wi-Fi y Bluetooth)**

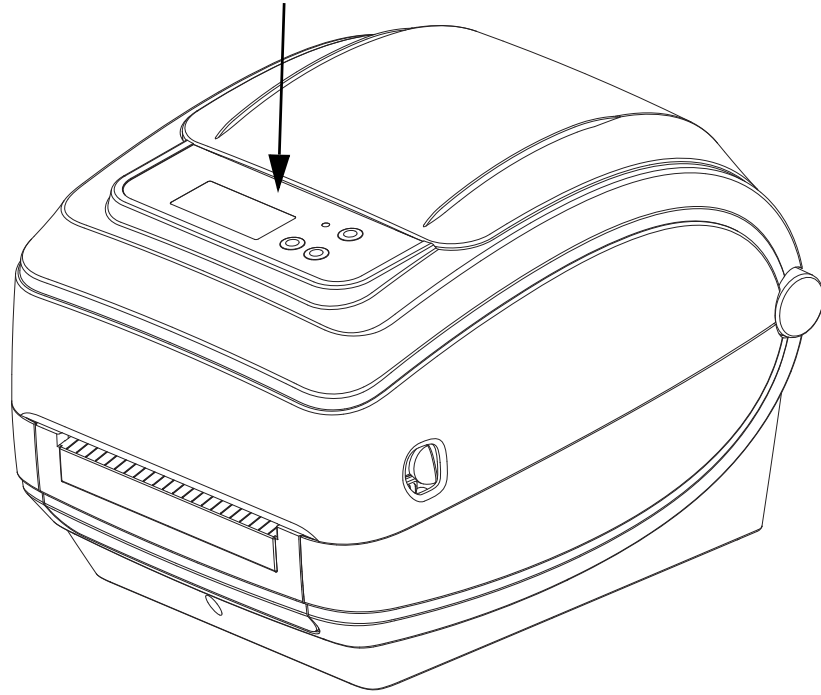

Controles del operador

Interruptor de alimentación eléctrica

Presione *hacia arriba* para **ENCENDER** o *hacia abajo* para **APAGAR** la impresora.



Precaución • Se debe cortar la alimentación eléctrica de la impresora antes de conectar o desconectar los cables de comunicaciones y de alimentación eléctrica.

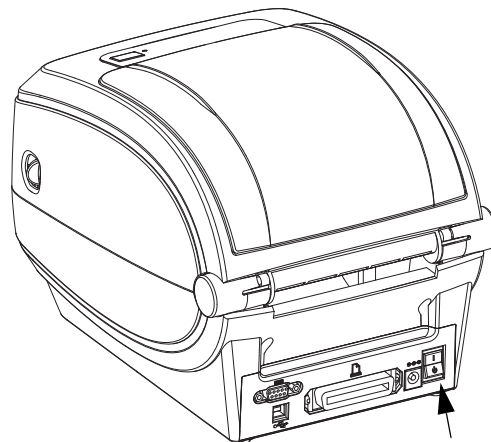

Interruptor de alimentación eléctrica

Interruptor de alimentación eléctrica

Alimentación eléctrica en OFF (Apagada)

Alimentación eléctrica en ON (Encendida)

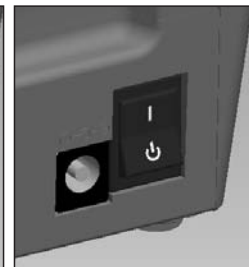

Botón Alimentación (Feed)

- Si se toca el botón Alimentación (Feed), se fuerza la impresora para que alimente una etiqueta en blanco.
- Si se presiona el botón Alimentación (Feed), se saca a la impresora de la condición de “pausa”. La impresora se lleva a “pausa” por un comando de programación o por una condición de error. Consulte [Lo que le indica la luz de estado en la página 96](#) en el capítulo Solución de problemas.
- Utilice el botón Alimentación (Feed) para configuración y estado de la impresora (consulte [Modos del botón Alimentación \(Feed\) en la página 106](#) en el capítulo Solución de problemas).

Botón Desplazamiento (Scroll) (Solo impresoras inalámbricas)

Presione el botón Desplazamiento (Scroll) para desplazarse por el menú, por los parámetros de la impresora mostrados o por la configuración.

Botón Seleccionar (Select) (Solo impresoras inalámbricas)

Presione el botón Seleccionar (Select) para elegir una rama de menús o para seleccionar una configuración de la impresora.

Luz de estado

Ubicada en la carcasa superior, al lado del botón Alimentación (Feed), la luz de estado funciona como un indicador de operación de la impresora (consulte [Descripciones de luz de estado en la página 96](#)).

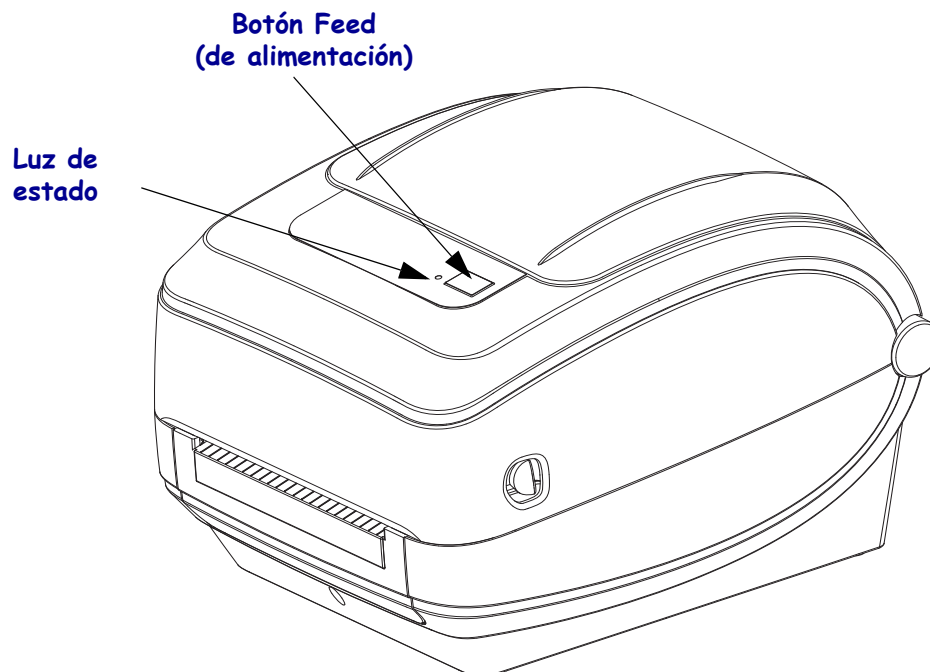

Controles y pantalla de la impresora inalámbrica (Opciones Wi-Fi y Bluetooth)

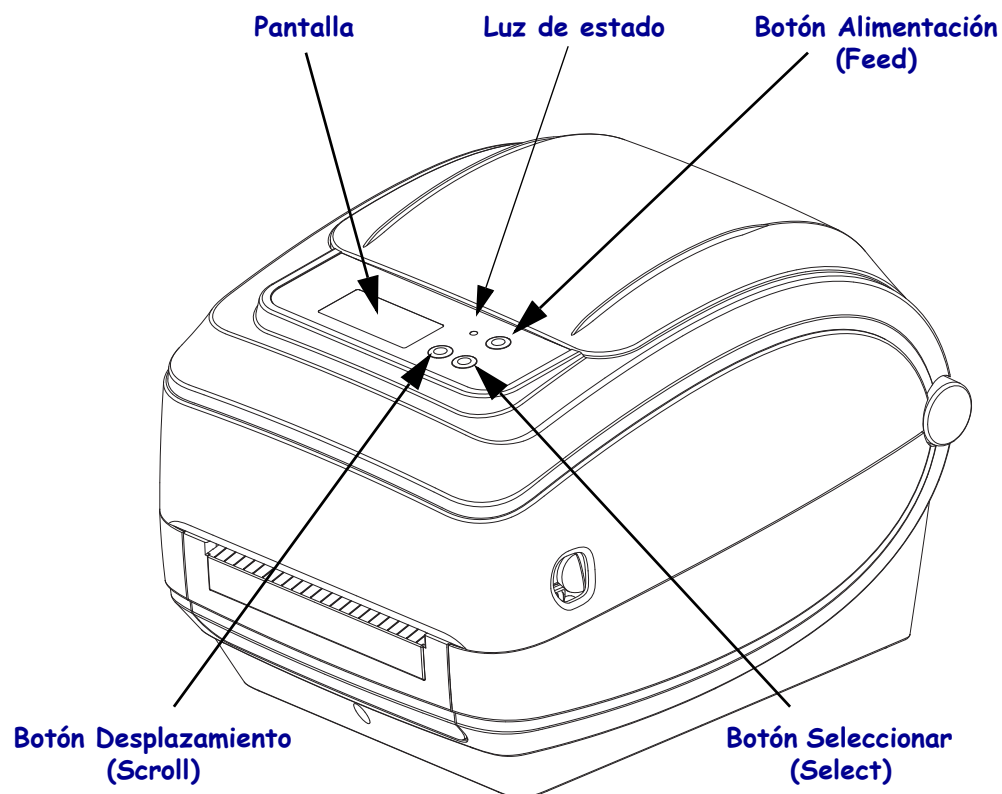

Cierre de la impresora

1. Baje la cubierta superior.

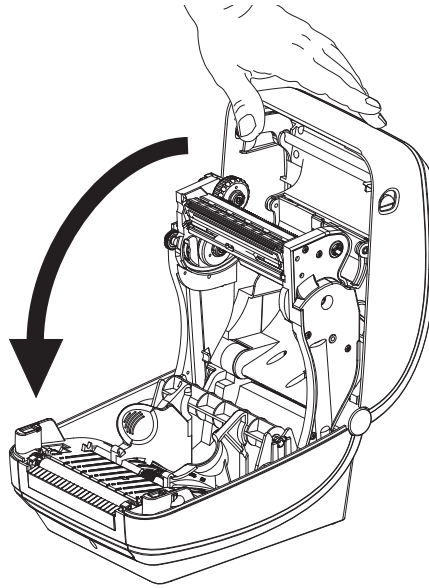

2. Presione hacia abajo hasta que la cubierta calce en posición.

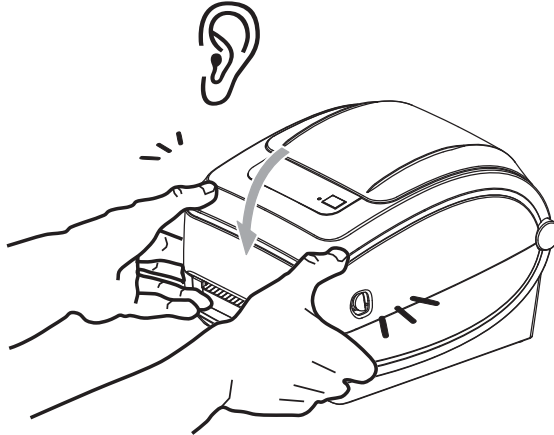



Notas • _____



Comienzo

Esta sección describe cómo configurar su impresora la primera vez y cómo utilizar los procedimientos de operación más comunes para cargar el papel.

Contenido

Conexión de la alimentación eléctrica	14
Carga del papel de rollo	15
Carga de la cinta de transferencia	19
Impresión de una etiqueta de prueba (configuración de la impresora)	23
Preinstalar los controladores Windows® de la impresora	24
Conectar la impresora a la computadora	26
Después de que se conecta su impresora	33

Conexión de la alimentación eléctrica



Importante • Configure su impresora de manera que pueda manejar el cable de alimentación eléctrica fácilmente si es necesario. Para asegurarse de que la impresora no dé corriente eléctrica, debe separar el cable de alimentación eléctrica del receptáculo de la fuente de alimentación eléctrica o del tomacorriente de c.a.



Precaución • Nunca opere la impresora y la fuente de alimentación eléctrica en un área que se pueda mojar. Pueden producirse serias lesiones personales.

1. Asegúrese de que el interruptor de alimentación eléctrica de la impresora esté en la posición apagada (hacia abajo).
2. Inserte el cable de alimentación eléctrica de c.a. en la fuente de alimentación eléctrica.
3. Enchufe el otro extremo del cable en un tomacorriente de c.a. apropiado. Nota: La luz de encendido seguirá activa si la alimentación eléctrica está encendida en el tomacorriente de c.a.
4. Inserte el conector de alimentación eléctrica en el receptáculo de alimentación eléctrica de la impresora.

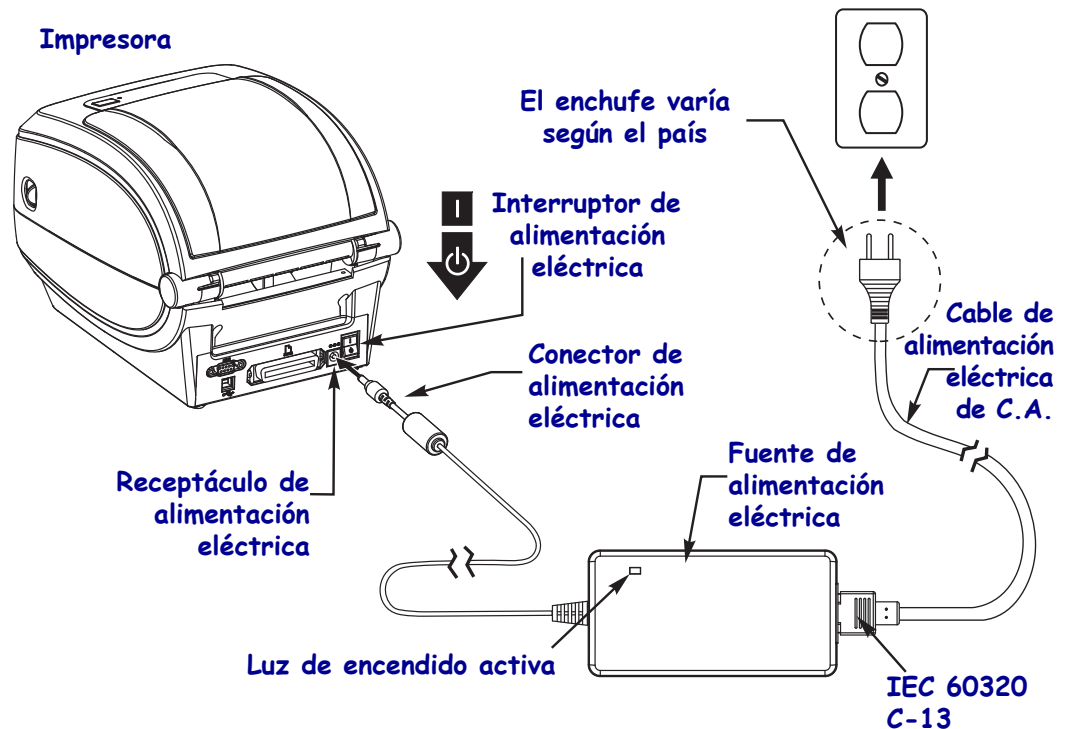

Nota • Asegúrese de usar siempre el cable de alimentación eléctrica adecuado con un conector de tres (3) patas y un conector IEC 60320-C13. Estos cables de alimentación eléctrica deben tener la marca de certificación relevante del país en el cual se utiliza el producto.

Carga del papel de rollo

Al cargar el papel, debe colocar el rollo en los soportes del papel.

Debe utilizar el papel correcto para el tipo de impresión que usted requiere.

Preparación del papel

Si su rollo de papel está bobinado hacia adentro o hacia afuera, debe cargarlo en la impresora de la misma manera.

- Quite el largo de afuera del papel. Durante el envío, el manejo o el almacenamiento, el rollo puede ensuciarse o llenarse de polvo. Al extraer el largo de afuera del papel, se evita arrastrar papel adhesivo o sucio entre el cabezal de impresión y el rodillo portapapeles.

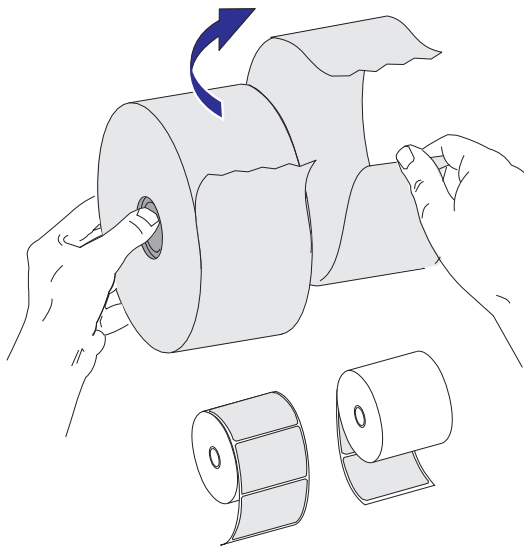

Colocación del rollo en el compartimiento del papel

1. Abra la impresora. Recuerde que necesita tirar de las palancas de liberación del seguro hacia el frente de la impresora.
2. Abra los soportes del rollo de papel. Abra las guías del papel con la mano libre, coloque el rollo de papel en los soportes del rollo y libere las guías. Oriente el rollo de papel de modo que su superficie de impresión esté hacia arriba y pase por encima del rodillo portapapeles (de arrastre).

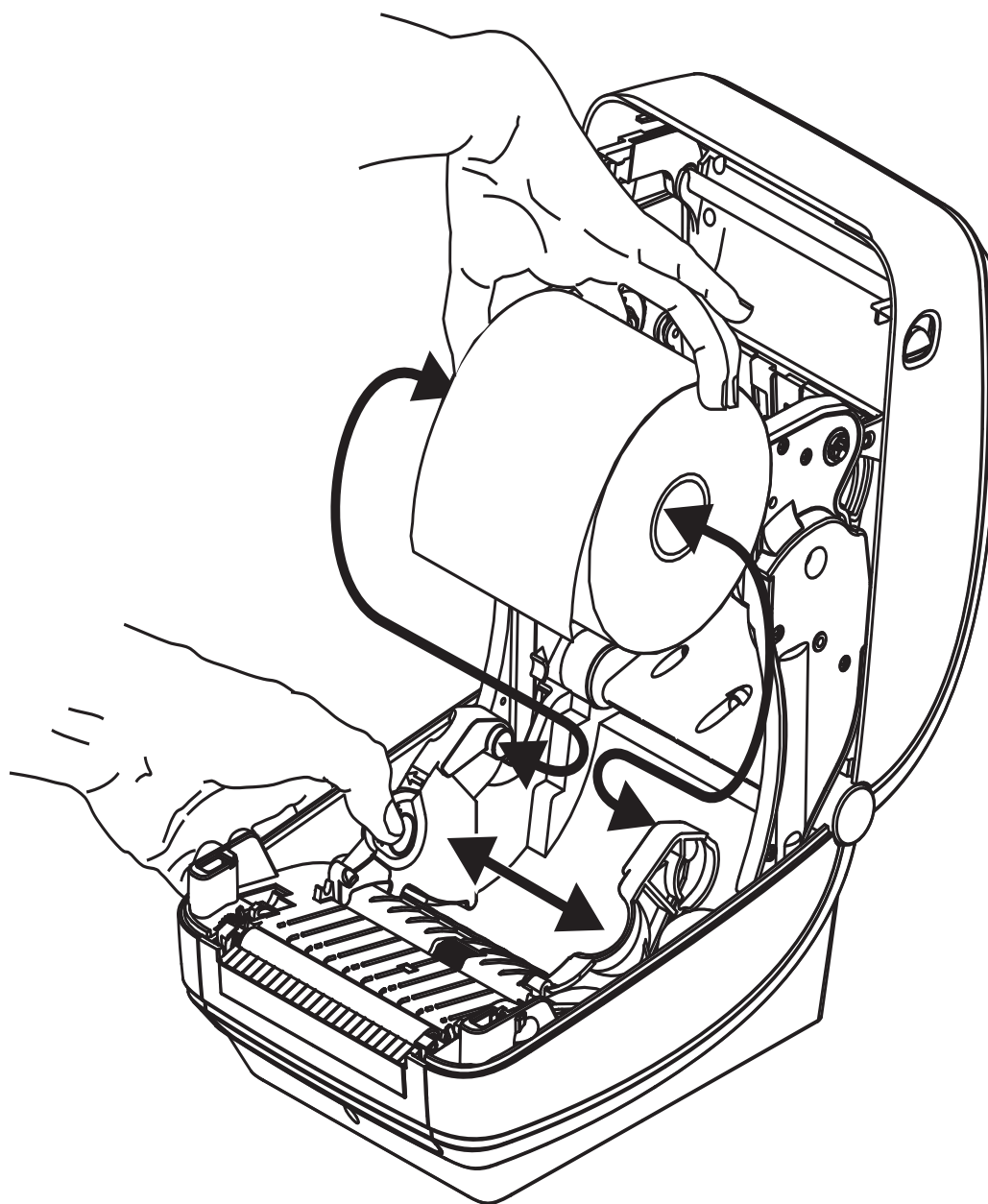

3. Si la impresora incluye la opción del sensor de líneas negras móvil, verifique que el sensor esté alineado en la posición central predeterminada. Esta es la posición de funcionamiento estándar para la detección del papel. Cuando el sensor se mueve del área de detección que es la banda predeterminada de la etiqueta, la impresora sólo detectará el papel con líneas negras, marcas negras o muescas. Consulte [Opción de sensor de líneas negras móvil en la página 55](#) para obtener más detalles sobre cómo ajustar esta opción de sensor.

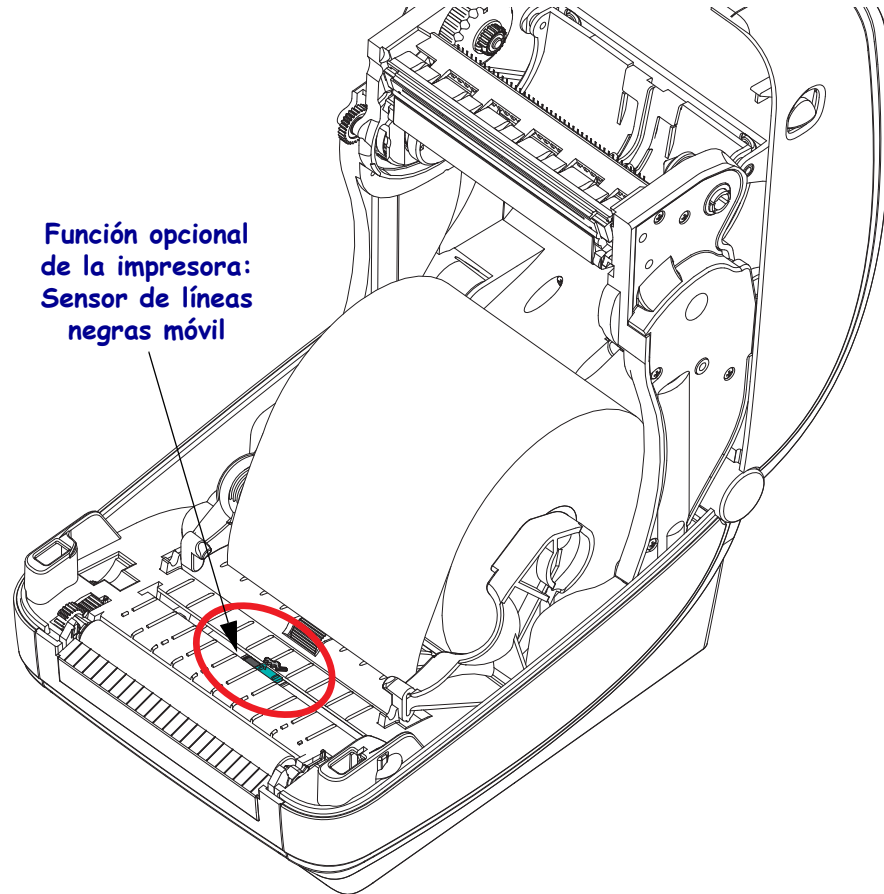

Sólo detección de líneas negras descentradas

Predeterminado: Detección de banda (espacios intermedios)

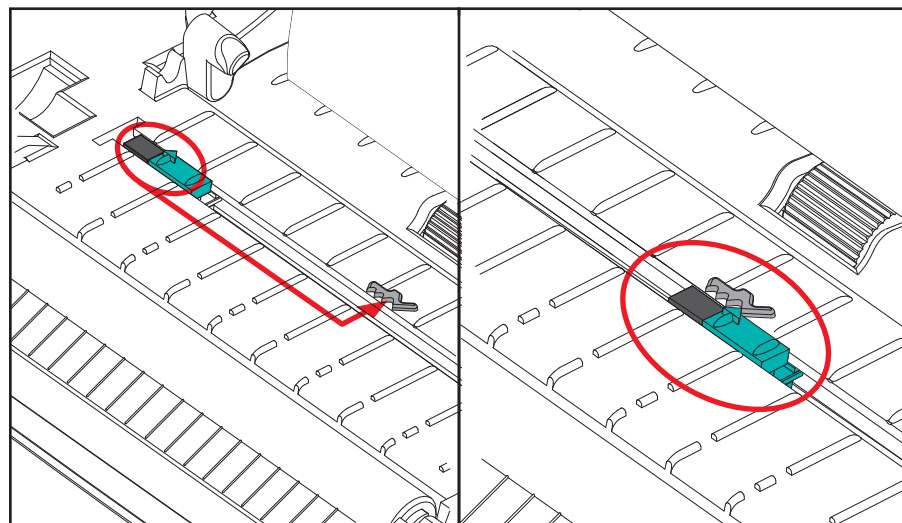

4. Tire del papel de manera que se extienda fuera del frente de la impresora. Verifique que el rollo gire libremente. El rollo no debe apoyarse en la parte inferior del compartimiento del papel. Verifique que la superficie de impresión del papel esté hacia arriba.

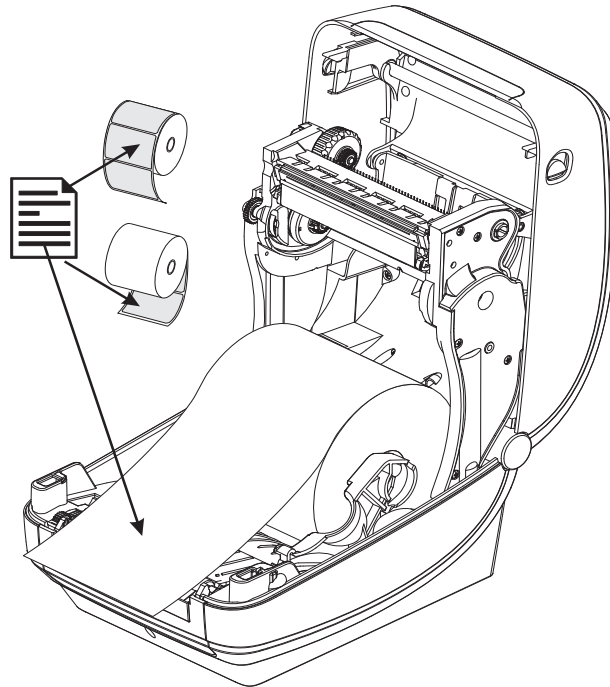

5. Empuje el papel por debajo de las guías del papel.

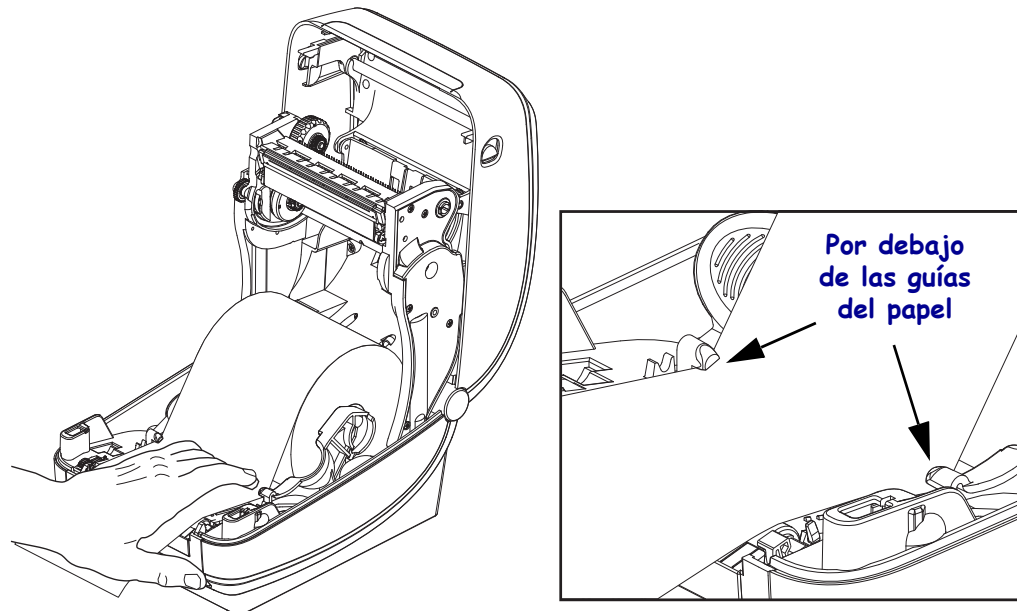

6. Cierre la impresora. Presione hacia abajo hasta que la cubierta calce en posición.

Carga de la cinta de transferencia

Hay diversas variedades de cintas de transferencia y, en algunos casos, colores para satisfacer sus necesidades de aplicación. Las cintas de transferencia de la marca Zebra® están específicamente diseñadas para su impresora y para el papel de la marca Zebra. Si utiliza papel o cinta cuya marca no es Zebra y que no está aprobado para su uso en la impresora Zebra®, podría dañar la impresora o el cabezal de impresión.

- Los tipos de papel y cinta deberían coincidir para proporcionarle resultados de impresión óptimos.
- Para proteger el cabezal de impresión del desgaste, siempre utilice cinta más ancha que el papel.
- Para impresión térmica directa, no cargue cinta en la impresora.

Su impresora debe utilizar cintas Uni-Ribbons de Zebra® (cinta universal). Las Uni-Ribbons tienen una cola de salida de cinta (reflector) para detener la impresión cuando se acabó la cinta. Las Uni-Ribbons de Zebra® funcionan también en impresoras de escritorio de modelos anteriores de Zebra®.

Uni-Ribbons están identificadas con una cabecera con códigos de color.

- **Azul:** Cera de rendimiento (5319)
- **Plateado:** Resina/Cera premium (3200)
- **Dorado:** Resina de rendimiento (5095) para materiales sintéticos (velocidad máxima de 150 mm/s [6 pulg. por segundo]) y papel revestido (velocidad máxima de 101 mm/s [4 pulg. por segundo])
- **Rojo:** Resina premium (5100) para materiales sintéticos (velocidad máxima de 101 mm/s [4 pulg. por segundo])

Antes de seguir estos pasos, prepare la cinta quitando su envoltorio y despegando la tira adhesiva.

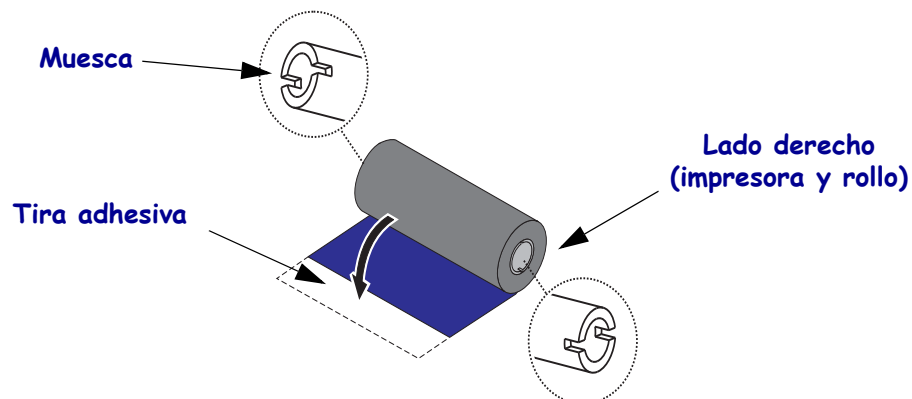

Consulte [Descripción general de la cinta en la página 42](#) para obtener más información acerca del uso de la cinta.



Importante • NO UTILICE tubos de cinta de impresoras de escritorio de modelos anteriores. Los tubos de cinta de modelos anteriores se pueden identificar porque presentan muescas sólo en uno de sus lados. Estos tubos de modelos anteriores son demasiado grandes y el carrete de tensado se trabará.

Nota • NO UTILICE tubos de cinta con muescas dañadas: redondeadas, deshilachadas, golpeadas, etc. Las muescas del tubo deben ser cuadradas para fijar el tubo en el rodillo; de lo contrario, el tubo se podría resbalar causando arrugas en la cinta, una detección deficiente de fin de cinta u otras fallas intermitentes.

1. Con la impresora abierta, coloque un nuevo rollo de cinta en los rodillos de suministro de cinta inferiores de la impresora.

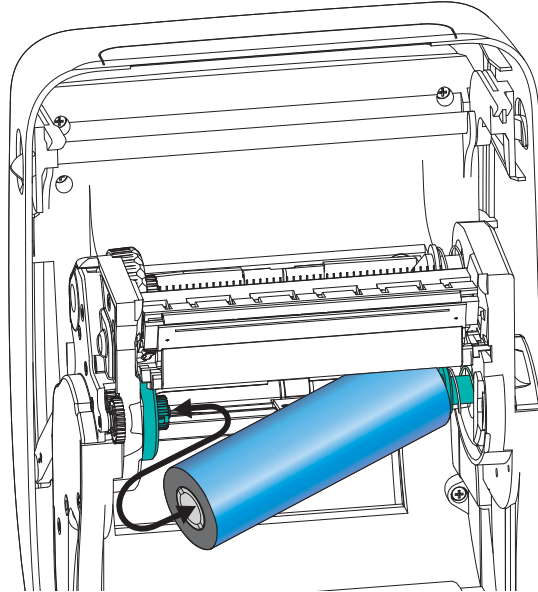

Gire el rollo hasta que las muescas queden alineadas y calcen en el lado derecho del cubo de suministro.

2. Coloque un tubo de cinta vacío en el rodillo de tensado de la impresora. Gire el tubo de la cinta hasta que las muescas queden alineadas y calcen en el lado izquierdo del cubo de tensado.

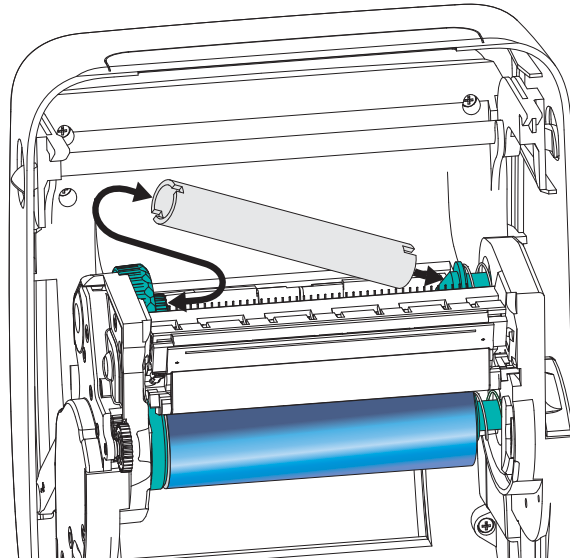

Puede encontrar su primer tubo de tensado de la cinta en la caja de embalaje. Posteriormente, utilice el tubo de suministro vacío para tensar el siguiente rollo de cinta.

3. Extraiga la cabecera de la guía de la cinta de transferencia del rollo y sujétela con la tira adhesiva al tubo de cinta vacío del rodillo de tensado. Centre la cinta en el tubo.

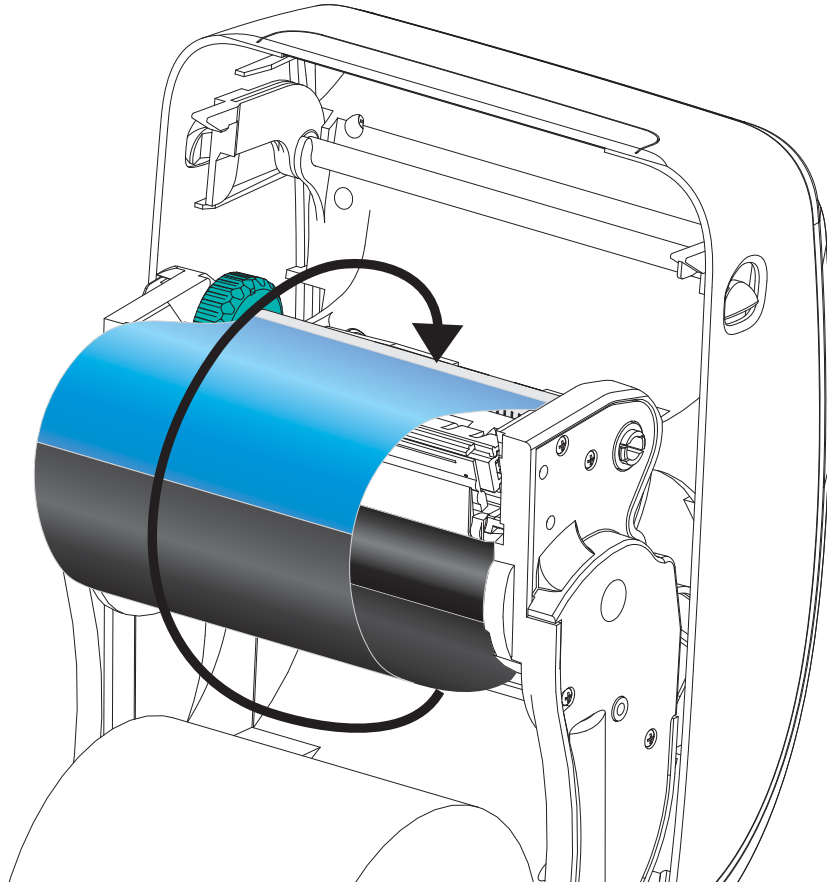

4. Gire la rueda de control del lado izquierdo del rodillo de suministro hasta que la cinta quede ajustada en el cabezal de impresión.

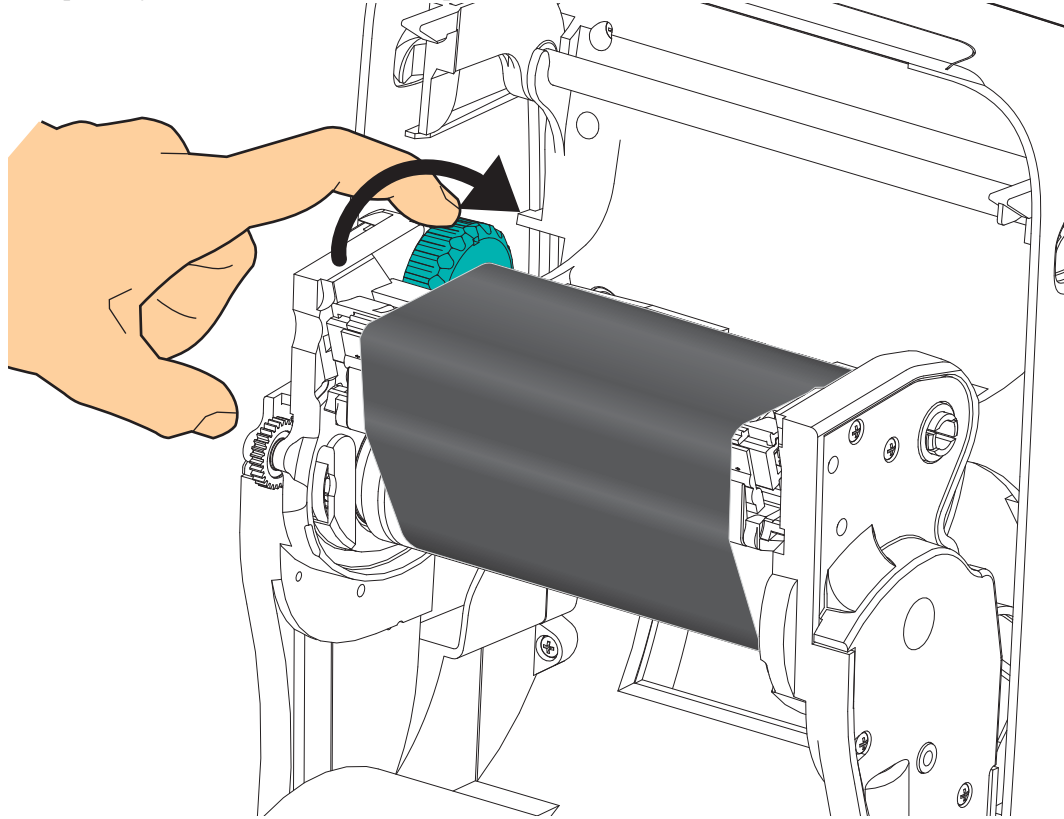

5. Verifique que el papel esté cargado y listo para imprimir y luego cierre la tapa de la impresora.
6. Presione el botón Alimentación (Feed) para que la impresora cargue un mínimo de 10 cm (4 pulg.) de papel para eliminar las holguras y arrugas de la cinta y para alinear la cinta en los rodillos.
7. Cambie la configuración del modo de impresión de impresión térmica directa a transferencia térmica para ajustar los perfiles de temperatura de la impresora para papel de transferencia térmica. Esto puede realizarse con el controlador de la impresora, el software de aplicación o los comandos de programación de la impresora.
 - Al controlar las operaciones de la impresora con programación ZPL, remítase al comando Tipo de papel (^**MT**) de ZPL II (siga las instrucciones de ZPL Programming Guide [Guía de programación de ZPL]).
 - Al controlar las operaciones de la impresora con programación EPL en modo Página, remítase al comando Opciones (Options) (**O**) de EPL2 (siga las instrucciones de *EPL2 Programmer's Guide* [Guía del programador de EPL]).
8. Para verificar el cambio de modo de impresión térmica directa a impresión por transferencia térmica, utilice la [Impresión de una etiqueta de prueba \(configuración de la impresora\) en la página 23](#) para imprimir una etiqueta de configuración. “MÉTODO IMPRESN” debe leerse como “TRANSF TÉRMICA” en la etiqueta de estado de configuración de la impresora.

La impresora ya está lista para imprimir.

Impresión de una etiqueta de prueba (configuración de la impresora)

Antes de conectar la impresora a su computadora, asegúrese de que la impresora esté funcionando correctamente.

Puede hacer esto imprimiendo una etiqueta de estado de configuración.

1. Asegúrese de que el papel esté cargado correctamente y de que la cubierta superior de la impresora esté cerrada. Después, conecte la alimentación eléctrica de la impresora si todavía no lo ha hecho. Si la impresora se inicializa con la luz de estado verde intermitente (modo pausa), presione el botón Alimentación (Feed) una vez para configurar la impresora en modo Listo (Ready) para imprimir. Consulte [Solución de problemas en la página 95](#) si la luz de estado de la impresora no cambia a verde fijo [Lista] (Ready).
2. Presione el botón Alimentación (Feed) entre dos y tres veces para que la impresora se calibre para el papel instalado. La impresora puede cargar varias etiquetas durante este proceso.
3. Cuando la luz de estado esté en verde fijo, presione y mantenga presionado el botón Alimentación (Feed) hasta que la luz de estado parpadee una vez.
4. Suelte el botón Alimentación (Feed). Se imprimirá una etiqueta de configuración.

Si no puede hacer que se imprima esta etiqueta, remítase a [Comienzo en la página 13](#).

PRINTER CONFIGURATION	
Zebra Technologies ZTC GX420t	
15.0.....	DARKNESS
6 IPS.....	PRINT SPEED
+000.....	TEAR OFF
TEAR OFF.....	PRINT MODE
GAP/NOTCH.....	MEDIA TYPE
WEB.....	SENSOR TYPE
MANUAL.....	SENSOR SELECT
THERMAL-TRANS.....	PRINT METHOD
800.....	PRINT WIDTH
1234.....	LABEL LENGTH
39.0IN 989MM.....	MAXIMUM LENGTH
CONNECTED.....	USB COMM.
BIDIRECTIONAL.....	PARALLEL COMM.
9600.....	BAUD
8 BITS.....	DATA BITS
NONE.....	PARITY
XON/XOFF.....	HOST HANDSHAKE
NONE.....	PROTOCOL
<~> 7EH.....	CONTROL CHAR
<^> 5EH.....	COMMAND CHAR
<.> 2CH.....	DELIM. CHAR
ZPL II.....	ZPL MODE
CALIBRATION.....	MEDIA POWER UP
CALIBRATION.....	HEAD CLOSE
DEFAULT.....	BACKFEED
+000.....	LABEL TOP
+0000.....	LEFT POSITION
NO.....	HEXDUMP
034.....	WEB S.
096.....	MEDIA S.
011.....	WEB GAIN
050.....	MARK S.
013.....	MARK GAIN
095.....	MARK MED S.
015.....	MARK MEDIA GAIN
095.....	CONT MEDIA S.
007.....	CONT MEDIA GAIN
075.....	RIBBON OUT
040.....	RIBBON GAIN
000.....	TAKE LABEL
CHF.....	MODES ENABLED
.....	MODES DISABLED
832 8/MM FULL.....	RESOLUTION
V56.15.12P32 <~>.....	FIRMWARE
V06.00.0207.....	HARDWARE ID
CUSTOMIZED.....	CONFIGURATION
2944k.....R:	RAM
1536k.....E:	ONBOARD FLASH
NONE.....	FORMAT CONVERT
77,291 IN.....	LAST CLEANED
77,291 IN.....	HEAD USAGE
77,291 IN.....	TOTAL USAGE
77,291 IN.....	RESET CNTR1
77,291 IN.....	RESET CNTR2
31A07330008.....	SERIAL NUMBER
2007-09-20 22:48:18	TIME STAMP

FIRMWARE IN THIS PRINTER IS COPYRIGHTED

Preinstalar los controladores Windows® de la impresora

Zebra está cambiando la manera en que usted instala y utiliza su impresora con los sistemas de PC basados en Windows. Recomendamos que como mínimo, el controlador ZebraDesigner™ Windows® esté preinstalado para aprovechar ventajosamente los avances en facilidad de uso y simplicidad de los sistemas operativos Windows desde la versión Windows XP® SP2.

Zebra proporciona las Zebra Setup Utilities (ZSU) (Utilidades de configuración de Zebra); una serie de controladores de impresoras Zebra®, utilidades y herramientas de instalación y comunicaciones para utilizarlas con la mayoría de los sistemas operativos de Windows para PC. Las Zebra Setup Utilities (Utilidades de configuración de Zebra) y los controladores de impresoras Zebra para Windows están disponibles en el CD del usuario y en el sitio Web de Zebra (www.zebra.com) para las versiones más recientes.

Controlador ZebraDesigner™ y Zebra Setup Utilities (Utilidades de configuración de Zebra) (incluye el controlador): Admite los sistemas operativos Windows 7®, Windows Vista®, Windows XP®, Windows® 2000®, Windows Server® 2008, y Windows Server® 2003. El controlador es compatible con los sistemas operativos de Windows de 32 bits y 64 bits y está certificado por Microsoft. Zebra Setup Utilities y el controlador ZebraDesigner driver son compatibles con las siguientes interfaces de comunicación de las impresoras serie G: USB, paralelo, serie, Ethernet cableada e inalámbrica y Bluetooth (utilizando un puerto virtual Bluetooth de la impresora).

Instale las Zebra Setup Utilities (Utilidades de configuración de Zebra) antes de conectar la alimentación eléctrica a la impresora conectada a la PC (ejecutando un sistema operativo de Windows compatible con el controlador de Zebra). La Zebra Setup Utility (Utilidades de configuración de Zebra) le solicitará conectar la alimentación eléctrica de la impresora. Continúe siguiendo las instrucciones para completar la instalación de su impresora.

Detección de impresoras con Plug'N'Play (PnP) y sistemas operativos Windows®

Los sistemas operativos más recientes de Windows detectan automáticamente la impresora cuando se la conecta a través de la interfaz USB. Dependiendo de la configuración del hardware y de la versión de Windows, su impresora puede ser detectada por Plug-and-Play (PNP) cuando se la conecta a las interfaces USB, de puerto paralelo o puerto serie. En esta oportunidad los controladores de la impresora no son compatibles con la instalación PNP de puerto serie. La configuración de la interfaz de PC de la impresora para el puerto paralelo debe ser compatible y tener comunicaciones bidireccionales para las operaciones PNP.

El sistema operativo inicia automáticamente un asistente “Add new hardware” (Agregar nuevo hardware) al conectar por primera vez la impresora a la PC. Si ha precargado el conjunto de controladores con las Zebra Setup Utilities (Utilidades de configuración de Zebra), entonces el controlador de la impresora se instalará automáticamente. Vaya al directorio de impresoras de Windows y haga clic con el botón derecho del mouse y seleccione ‘Properties’ (Propiedades). Haga clic en el botón “Imprimir página de prueba” (Print test page) para verificar que la instalación se haya realizado correctamente.

El sistema operativo Windows detectará y volverá a vincular una impresora instalada anteriormente si esta se vuelve a conectar a la interfaz USB o si se conecta la alimentación eléctrica una vez que la PC haya terminado de reiniciar el sistema operativo. Ignore las advertencias de nuevo dispositivo detectado y cierre las solicitudes de la barra de tareas. Espere unos segundos para que el sistema operativo haga coincidir la impresora con el software del controlador. Las advertencias se cerrarán y la impresora estará lista para iniciar la impresión.

Comunicaciones con el bus serie universal (Universal Serial Bus, USB)

Cuando utiliza una interfaz USB, la impresora es un dispositivo terminal (no una host ni un concentrador). Puede remitirse a USB Specification (Especificación de USB) para obtener detalles relacionados con esta interfaz.

Nota • Los escáneres, las balanzas y otros dispositivos (terminales) de entrada de datos deben utilizar el puerto serie (no el puerto USB) para enviar datos a la impresora.

Puerto serie y sistemas operativos Windows®

La configuración predeterminada del sistema operativo Windows para la comunicación del puerto serie coincide con la configuración predeterminada de la impresora, con la excepción del parámetro *Control de flujo* (Flow Control) de datos. El parámetro *Control de flujo* (Flow Control) de datos predeterminado de Windows es **NINGUNO**. La impresora serie G requiere que *Control de flujo* (Flow Control) de datos esté establecido en **Hardware**.



Nota • En esta oportunidad, la impresora serie G™ no es compatible con la detección de dispositivos Plug and Play (PnP) de puerto serie de Windows®.

Ethernet

Esta opción de la impresora tiene una variedad de métodos y utilidades para asistir con la conexión de la impresora a una red (WAN o LAN) y configurar impresoras cableadas e inalámbricas (WiFi). Los asistentes de configuración de Zebra Setup Utilities (Utilidades de configuración de Zebra) admiten crear una conexión a la impresora en una red compartida con sistemas basados en Windows utilizando la dirección IP de la impresora. La impresora incluye páginas Web internas para proporcionar fácil acceso a la configuración de la red y de la impresora. Las páginas Web son accesibles mediante la dirección IP de la impresora utilizando cualquier explorador de la Web. La versión gratuita del software ZebraNet™ Bridge le permite de manera centralizada, implementar, administrar y supervisar sus impresoras Zebra® con descubrimiento automático de impresora Zebra® desde una única pantalla de PC en cualquier lugar de toda su red global. ZebraNet™ Bridge Enterprise está disponible para su adquisición para administrar cantidades mayores de impresoras Zebra®.

Conectar la impresora a la computadora

Las impresoras Zebra® serie G™ admiten una variedad de opciones y configuraciones de interfaz. Estas incluyen: La interfaz bus serie universal (Universal Serial Bus, USB), la serie RS232, Paralelo (IEEE 1284.4) y Ethernet 10/100.

- USB, Serie y Paralelo
- Opcional: USB, Serie y Ethernet (cableada)
- Opcional: USB, Serie y Ethernet (inalámbrica-WiFi) con pantalla LCD
- Opcional: USB, Serie y Bluetooth con pantalla LCD

La Zebra Setup Utility (Utilidad de configuración de Zebra) está diseñada para ayudarle a instalar estas interfaces. En las páginas siguientes se tratan el cableado y parámetros únicos para cada una de estas interfaces de comunicación física de la impresora para ayudarle con las opciones de preparación de la configuración antes de e inmediatamente después de conectar la alimentación eléctrica. Los asistentes de configuración de las Zebra Setup Utilities (Utilidades de configuración de Zebra) le instruirán conectar la alimentación eléctrica de la impresora en el momento oportuno para completar la instalación de su impresora.

Para conectarse con interfaces de comunicación inalámbrica:

- Wi-Fi (Ethernet), consulte el manual de ZebraNet® 10/100 Internal Print Server.
- Bluetooth, consulte la [Opción Bluetooth en la página 67](#).



Precaución • Mantenga el interruptor de alimentación eléctrica en la posición APAGADA (OFF) cuando conecte el cable de interfaz. El cable de alimentación eléctrica debe insertarse en el receptáculo de alimentación eléctrica y de la fuente de alimentación eléctrica en la parte posterior de la impresora antes de conectar o desconectar los cables de comunicaciones.

Requisitos para los cables de interfaz

Los cables de datos deben ser de construcción totalmente blindada y equipados con cubiertas para conectores de metal o metalizadas. Se requieren cables y conectores blindados para impedir la radiación y recepción de ruidos eléctricos.

Para minimizar la captación de ruido eléctrico en el cable:

- Mantenga los cables de datos lo más cortos posibles (6 pies [1,83 m] recomendados).
- No arme haces apretados de cables de datos con cables de alimentación eléctrica.
- No sujete los cables de datos a conductos de conductores eléctricos.



Importante • Esta impresora cumple con las “Reglas y regulaciones” Parte 15, para equipos de Clase B de la FCC de EE. UU., utilizando cables de datos totalmente blindados. El uso de cables no blindados puede aumentar las emisiones radiadas por encima de los límites de la Clase B.

Requisitos para la interfaz USB

El bus serie universal (de conformidad con la versión 2.0) ofrece una interfaz de alta velocidad que es compatible con el hardware existente de su PC. El diseño “plug and play” de USB facilita la instalación. Varias impresoras pueden compartir un único puerto/distribuidor USB.

Al utilizar un cable USB (no se suministra con la impresora), verifique que el cable o el embalaje del cable tenga la marca “Certified USB™” (vea abajo) para garantizar la conformidad de USB 2.0.

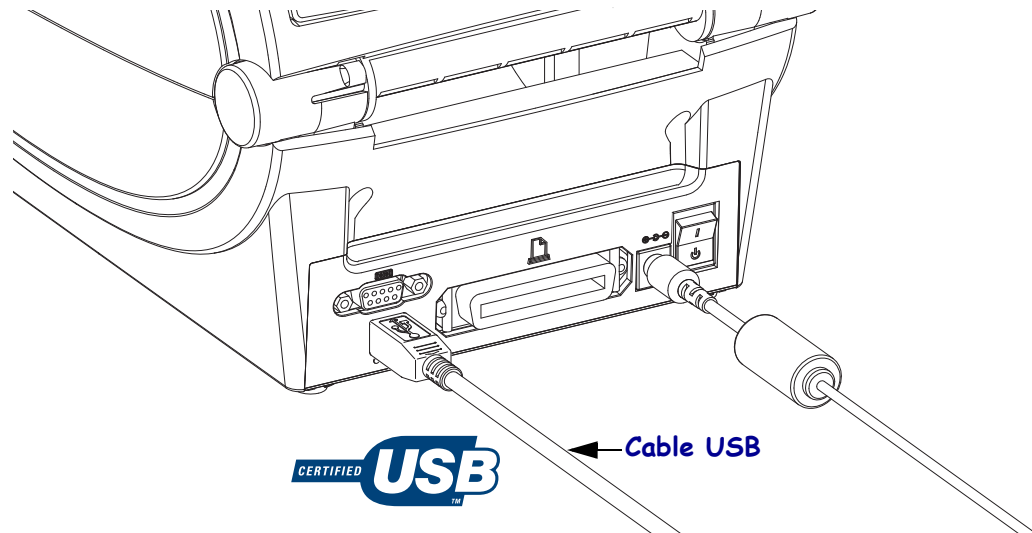

Comunicaciones serie

La impresora detecta y conmuta automáticamente el puerto serie para coincidir con las configuraciones del cableado común del puerto serie y las configuraciones de conexiones de señales para comunicaciones DTE y DCE. El cable requerido debe tener un conector macho de nueve patillas tipo “D” (DB-9P) en un extremo, el cual se enchufa en el puerto serie complementario (DB-9S) ubicado en la parte posterior de la impresora. El otro extremo de este cable de interfaz de señal se conecta al puerto serie de la computadora host. Esto permite el uso de dos tipos de cables comunes y el reemplazo gradual para las impresoras Zebra y otros modelos. Las impresoras Zebra[®] utilizan un cable módem nulo (cruzado). Los modelos anteriores de impresoras Zebra[®] (dispositivo DCE), en los que se ejecutaba el lenguaje de programación EPL, utilizaban un cable de conexiones de señales directo (no cruzado). Para obtener información sobre la asignación de patillas, remítase al Apéndice A.

Las configuraciones de comunicaciones del puerto serie entre la impresora y la computadora host (normalmente una PC) deben coincidir para obtener una comunicación confiable. Los bits por segundo (o velocidad de transmisión de baudios) y el control de flujo son los valores más comunes que cambian. La computadora host (normalmente una PC de Windows) debe tener el control de flujo de datos cambiado para coincidir con el método de comunicación predeterminado de la impresora: **Hardware** y es detectado por el valor del protocolo de enlace central de host **DTR/Activar/Desactivar** para impresora heredada. Es posible que este modo combinado de hardware (DTR) y software (Activar/Desactivar) deba cambiar según el software de aplicación que no es de Zebra y la variación del cable serie que están en uso.

Las comunicaciones serie entre la impresora y la computadora host se pueden establecer mediante:

- La sincronización automática de baudios.
- El comando **^SC** del lenguaje de programación ZPL.
- El comando **Y** del lenguaje de programación EPL.
- El restablecimiento de la impresora a su configuración predeterminada.

Sincronización automática de baudios

La sincronización automática de baudios le permite a la impresora hacer coincidir automáticamente los parámetros de comunicación con los de la computadora host. Para sincronizar automáticamente los baudios:

1. Presione y mantenga presionado el botón Alimentación (Feed) hasta que el LED de estado verde parpadee una vez, dos veces y luego tres veces.
2. Mientras el LED de estado esté intermitente, envíe la secuencia de comandos **^XA^XZ** a la impresora.
3. Cuando la impresora y la computadora host están sincronizadas, el LED pasa a verde fijo. (No se imprimirá ninguna etiqueta durante la sincronización automática de baudios.)

Comando **^SC** de ZPL

Utilice el comando Configurar comunicaciones (Set Communications) (**^SC**) para cambiar los parámetros de comunicación en la impresora.

1. Con la computadora host configurada con los mismos parámetros de comunicación que la impresora, envíe el comando **^SC** para cambiar la impresora a la configuración deseada.
2. Cambie la configuración de la computadora host para que coincida con la nueva configuración de la impresora.

Remítase a *ZPL II Programming Guide* (Guía de programación de ZPL II) para obtener más información sobre este comando.

Comando Y de EPL

Utilice la configuración del puerto serie (**Y**) para cambiar los parámetros de comunicación en la impresora.

1. Con la computadora host configurada con los mismos parámetros de comunicación que la impresora, envíe el comando **Y** para cambiar la impresora a la configuración deseada. Nota: El comando Y no admite la configuración del control de flujo de datos; utilice la configuración **Activar/Desactivar**.
2. Cambie la configuración de la computadora host para que coincida con la nueva configuración de la impresora.

Remítase a *EPL Page Mode Programming Guide* (Guía de programación de EPL en modo Página) para obtener más información sobre este comando.

Restablecimiento de los parámetros predeterminados del puerto serie

Realice lo siguiente para restablecer los parámetros de comunicación en la impresora a los valores predeterminados de fábrica (los parámetros de comunicación serie son: **9600** baudios, longitud de palabra de **8** bits, **NINGUNA** paridad, **1** bit de parada y control de flujo de datos **DTR/ACTIVAR/DESACTIVAR**).

1. Presione y mantenga presionado el botón Alimentación (Feed) hasta que el LED de estado verde parpadee una vez, espere un momento y parpadee dos veces, y luego espere nuevamente antes de parpadear tres veces (libere inmediatamente).
2. Mientras el LED de estado parpadea rápidamente en ámbar y en verde, presione el botón Alimentación (Feed). Las comunicaciones serie entre la impresora y la computadora host se pueden establecer mediante el comando **^SC** de ZPL o el comando **Y** de EPL.

Nota • Los modelos anteriores de impresoras Zebra® en los que se ejecutaba el lenguaje de programación EPL tenían **9600** baudios, **NINGUNA** paridad, **8** bits de datos, **1** bit de parada y un control de datos (fusionados) de **HARDWARE** y **SOFTWARE** (esencialmente DTR/Activar/Desactivar) como valores predeterminados del puerto serie. El parámetro de control de flujo del sistema operativo Windows era Hardware para la mayoría de las aplicaciones.

30 | **Comienzo**
Conectar la impresora a la computadora

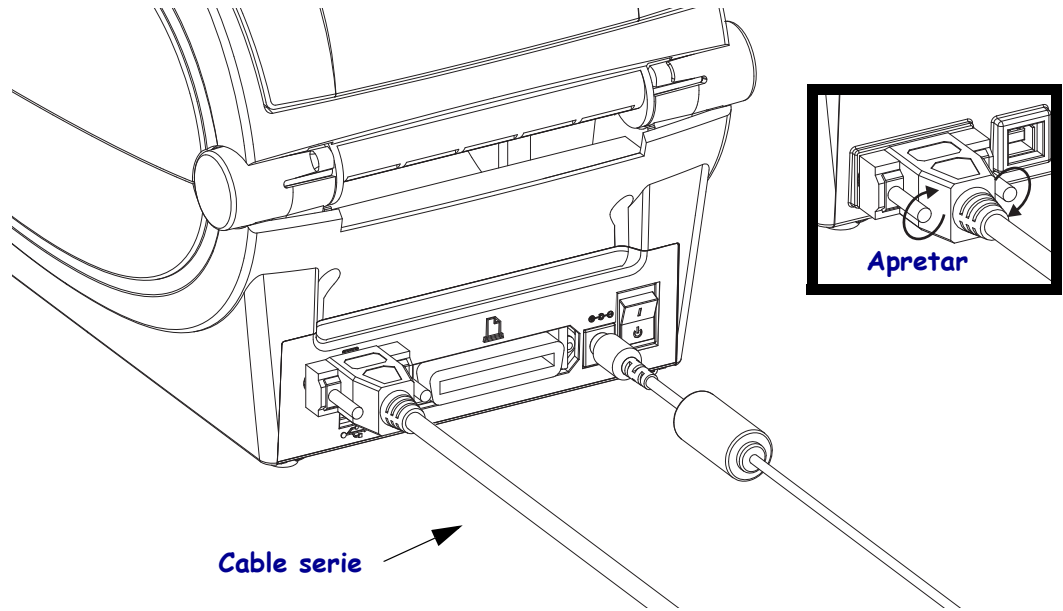

Puerto paralelo

El cable requerido debe tener un conector macho de veinticinco patillas tipo “D” (DB-25P) en un extremo y un conector Centronics en el otro extremo (especificación de interfaz paralelo IEEE 1284 A-B). Los modelos anteriores de las impresoras serie G originalmente admitían cables paralelos con dos conectores machos de veinticinco patillas tipo “D” (DB-25P) en ambos extremos (especificación de interfaz paralelo IEEE 1284 A-A).

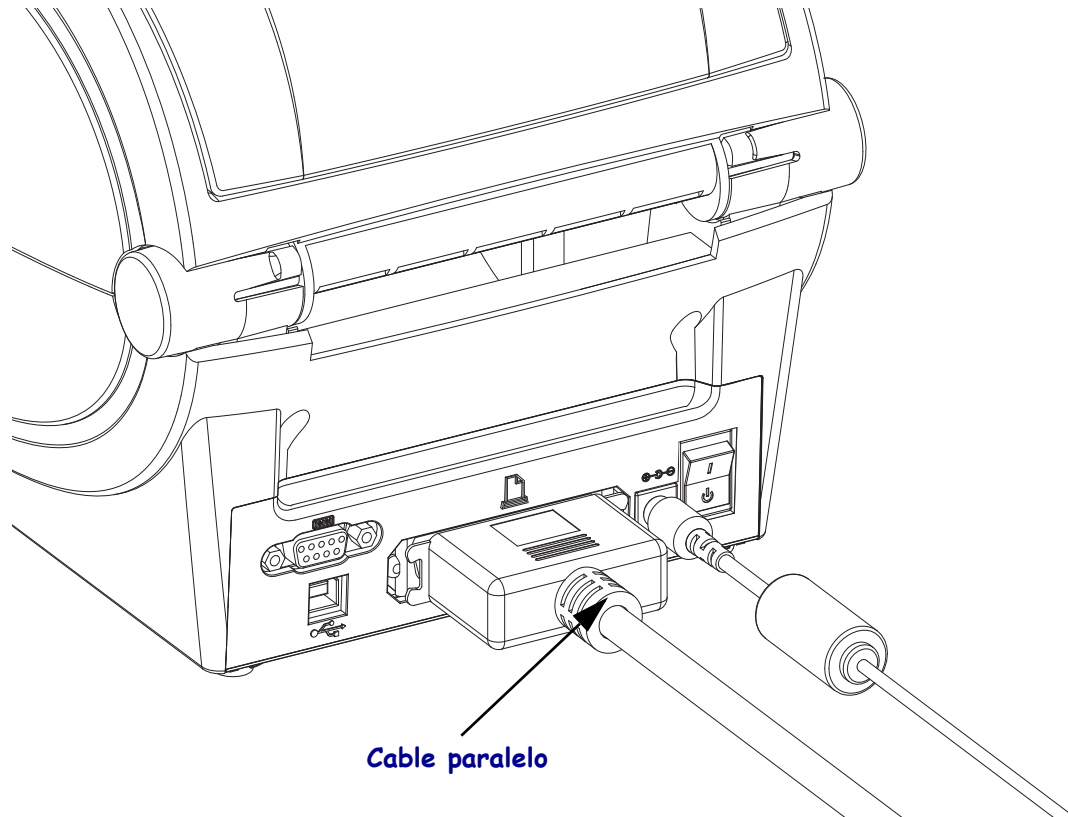

Ethernet

La impresora requiere un cable Ethernet UTP RJ45 con una clasificación CAT-5 o mejor.

Para obtener más información sobre la configuración de su impresora para que se ejecute en una red compatible basada en Ethernet, consulte el manual ZebraNet® 10/100 Internal Print Server. La impresora se debe configurar para que se ejecute en su LAN (red de área local) o WAN (red de gran amplitud). Se puede obtener acceso al servidor de impresión a bordo de su impresora mediante las páginas Web de la impresora.

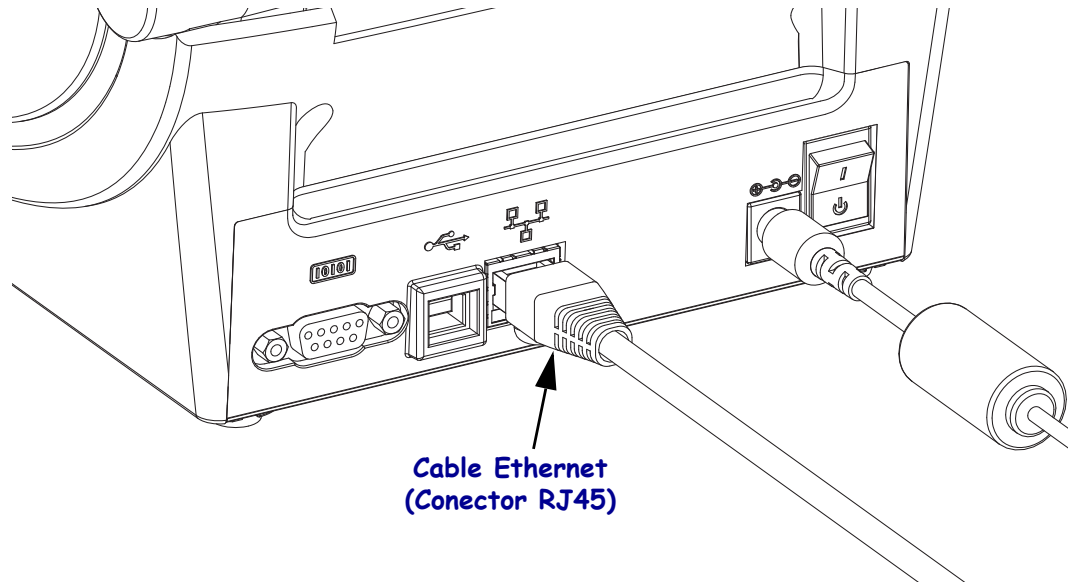

Indicadores de estado/actividad de Ethernet

Estado de los LED	Descripción
Ambos apagados	No se detecta vínculo de Ethernet
Verde	Se detecta vínculo de 100 Mbps
Verde con el indicador ámbar intermitente	Se detecta actividad de Ethernet y de vínculo de 100 Mbps
Ámbar	Se detecta vínculo de 10 Mbps
Ámbar con el indicador verde intermitente	Se detecta actividad de Ethernet y de vínculo de 10 Mbps

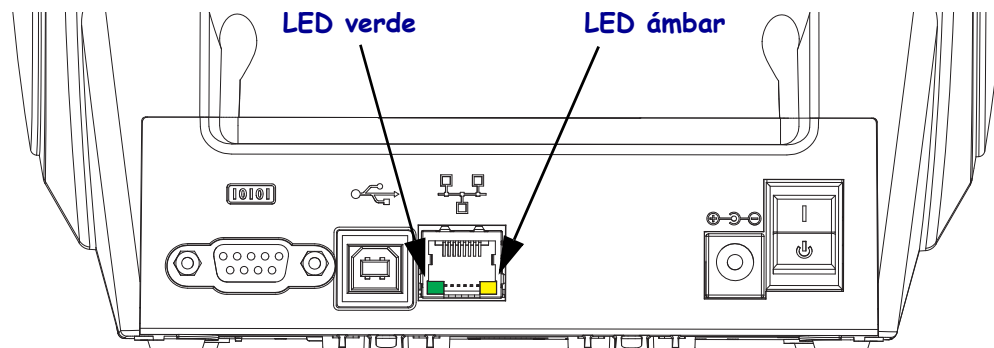

Después de que se conecta su impresora

Ahora que tiene la comunicación básica con su impresora, puede querer probar las comunicaciones de la impresora y después instalar otras aplicaciones, controladores o utilidades relacionados con la impresora.

Prueba de comunicaciones mediante la impresión

Verificar la operación del sistema de impresión es un proceso relativamente sencillo. Para los sistemas operativos Windows, la Zebra Setup Utility (Utilidad de configuración de Zebra) o el panel de control de “Printers and Faxes” (Impresoras y faxes) para obtener acceso e imprimir una etiqueta de prueba. Para los sistemas de operación que no son Windows, copiar un archivo de texto ASCII básico con un simple comando (**~WC**) para imprimir una etiqueta de estado de configuración.

Prueba de impresión con la Zebra Setup Utility (Utilidad de configuración de Zebra):

1. Abra la Zebra Setup Utility Zebra Setup Utility (Utilidades de configuración de Zebra).
2. Haga clic en el icono de la recién instalada impresora para seleccionar la impresora y activar los botones de configuración de la impresora abajo en la ventana.
3. Haga clic en el botón “Open Printer Tools” (Abrir herramientas de la impresora).
4. En la ventana de la ficha “Print” (Imprimir), haga clic en la línea “Print configuration label” (Imprimir etiqueta de configuración) y haga clic en el botón “Send” (Enviar). La impresora debe imprimir una etiqueta de estado de configuración.

Prueba de impresión con el menú “Printer and Faxes” (Impresoras y faxes):

1. Haga clic en el botón del menú “Start” (Inicio) de Windows, para obtener acceso al menú “Printer and Faxes” (Impresoras y faxes) o al “Control Panel” (panel de control) para obtener acceso al menú “Printers and Faxes” (Impresoras y faxes). Abra el menú.
2. Elija el icono de la recién instalada impresora para seleccionar la impresora y haga clic en el botón derecho del mouse para obtener acceso al menú “Properties” (Propiedades) de la impresora.
3. De la ventana de la ficha “General” (General) de la impresora, haga clic en el botón “Print Test Page” (Imprimir página de prueba). La impresora debe imprimir una página de prueba de Windows.

Prueba de impresión en una impresora Ethernet conectada a una red (LAN o WAN) con un (MS-DOS) “Command Prompt” (símbolo del sistema) (o “Run” (Ejecutar) del menú “Start” (Inicio) de Windows XP):

1. Cree un archivo de texto con los siguientes tres caracteres ASCII: **~WC**
2. Guarde el archivo como: TEST.ZPL (un nombre de archivo arbitrario y un nombre de extensión).
3. Lea la dirección IP de la salida impresa del estado de red de la etiqueta de estado de configuración de la impresora. En un sistema que está conectado a la misma LAN o WAN que la impresora, ingrese lo siguiente en la barra de direcciones de la ventana del explorador de la Web y entre:
ftp (Dirección IP)
(para la dirección IP 123.45.67.01 sería: **ftp 123.45.67.01**)
4. Ingrese la palabra “put” (poner) seguida del nombre del archivo y entre. Para este archivo de “test print” (impresión de prueba): **put TEST.ZPL**
La impresora debe imprimir una nueva etiqueta de Print Configuration Status (estado de configuración de la impresión).

Prueba de impresión con un archivo de comando ZPL copiado para sistemas operativos que no son Windows:

1. Cree un archivo de texto con los siguientes tres caracteres ASCII: **~WC**
2. Guarde el archivo como: TEST.ZPL (un nombre de archivo arbitrario y un nombre de extensión).
3. Copie el archivo a la impresora. Para DOS, un archivo enviado a una impresora conectada al puerto paralelo del sistema sería tan simple como:

COPY TEST.ZPL LPT1

Otros tipos de conexión de interfaces y sistemas operativos tendrán diferentes cadenas de comandos. Consulte su documentación del sistema operativo para obtener instrucciones detalladas para copiar la interfaz correcta de la impresora para esta prueba.



Operaciones de impresión

Esta sección proporciona información sobre el manejo del papel y las impresiones, la compatibilidad con fuentes e idiomas y las configuraciones de impresoras que se utilizan con menos frecuencia.

Contenido

Determinación de la configuración de la impresora	36
Sin actividad o almacenamiento a largo plazo de la impresora	36
Modos de impresión	37
Tipos de papel de impresión	37
Reemplazo de suministros	39
Ajuste del ancho de impresión	40
Ajuste de la calidad de impresión	40
Detección del papel	41
Descripción general de la cinta	42
Impresión en papel plegado continuo	44
Impresión con papel de rollo montado externamente	46
Las fuentes y la impresora	47
Envío de archivos a la impresora	50
Medidor de impresiones	50

Determinación de la configuración de la impresora

La impresora serie G utiliza una etiqueta de estado de configuración de impresora ZPL para informar el estado de configuración de la impresora para operaciones EPL y ZPL. La etiqueta de estilo ZPL proporciona convenciones de nomenclatura más intuitivas y funcionalmente descriptivas que la etiqueta de estado de impresora de estilo EPL. En la etiqueta de estado se incluyen el estado de operación (contraste, velocidad, tipo de papel, etc.), las opciones de impresora instaladas (red, configuraciones de interfaz, cortador, etc.) y la información de descripción de la impresora (número de serie, nombre de modelo, versión del firmware, etc.). Consulte [Impresión de una etiqueta de prueba \(configuración de la impresora\)](#) en la página 23 para imprimir esta etiqueta. Consulte [Apéndice: Configuración de ZPL](#) en la página 119 para obtener detalles de la configuración de la impresora y los comandos ZPL que controlan los ajustes de la impresora enumerados en la etiqueta de estado de configuración de la impresora.

Para obtener una etiqueta de estado de configuración de impresora de estilo EPL, envíe a la impresora el comando U de EPL. Consulte la guía del programador de EPL para obtener más información sobre los distintos comandos U de EPL y la interpretación de las configuraciones mostradas en estas etiquetas.

Localización de la etiqueta de configuración de estado de la impresora

La etiqueta de estado de configuración de impresora se puede localizar en hasta 16 idiomas. Utilice el comando de programación de ZPL ^KD para modificar el idioma mostrado de la mayoría de los elementos de estado en esta etiqueta.

Consulte [Impresión de una etiqueta de prueba \(configuración de la impresora\)](#) en la página 23 o [Modos del botón Alimentación \(Feed\)](#) en la página 106 para obtener información sobre el acceso a la etiqueta de estado de configuración de la impresora.

Sin actividad o almacenamiento a largo plazo de la impresora

Con el paso del tiempo el cabezal de impresión se puede pegar al rodillo portapapeles (de arrastre). Para evitar esto, siempre almacene la impresora con un pedazo de papel (etiqueta o papel) entre el cabezal de impresión y el rodillo portapapeles. No envíe la impresora con un rollo de papel instalado o puede producirse daño a la impresora o al papel.

Impresión térmica



Precaución • El cabezal de impresión se calienta durante la impresión. Para proteger contra el daño del cabezal de impresión y el riesgo de lesiones personales, evite tocar el cabezal de impresión. Para realizar el mantenimiento de cabezales, utilice sólo la lapicera de limpieza.



Precaución • La descarga de energía electrostática que se acumula en la superficie del cuerpo humano u otras superficies puede dañar o destruir el cabezal de impresión o componentes electrónicos utilizados en este dispositivo. Debe observar los procedimientos a resguardo de la descarga electrostática cuando trabaje con el cabezal de impresión o los componentes electrónicos debajo de la cubierta superior.

Modos de impresión

Puede operar esta impresora en varios modos y configuraciones de papel diferentes:

- Impresión térmica directa (que utiliza papel sensible al calor para la impresión).
- Impresión de transferencia térmica (que utiliza cinta para imprimir el papel por transferencia térmica).
- El modo Corte manual permite cortar cada etiqueta (o imprimir por lote una tira de etiquetas) después de imprimirla.
- Modo de distribución de etiquetas: Si hay un distribuidor opcional instalado, el material protector se puede despegar de la etiqueta una vez impresa. Después de que se quita esta etiqueta, se imprime la siguiente.
- Corte de papel: Si hay un cortador de papel opcional instalado, la impresora puede cortar el papel protector entre las etiquetas, el papel para recibos o el suministro de rótulos, según la opción de cortador que se haya adquirido.
- Independiente: La impresora puede imprimir sin estar conectada a una computadora utilizando la función de formularios de etiquetas de ejecución automática de la impresora (basada en la programación) o utilizando un dispositivo de entrada de datos conectado al puerto serie de la impresora. Este modo permite alojar distintos dispositivos de entrada de datos, como escáneres, balanzas, accesorio KDU Plus™ o accesorio KDU (Unidad de teclado y pantalla) de Zebra® con adaptador KDU, etc.
- Impresión en red compartida: Las impresoras configuradas con la opción de interfaz Ethernet incluyen un servidor de impresión interno que contiene la página Web de configuración de impresoras ZebraLink™ y el software ZebraNet™ Bridge para administrar y supervisar el estado de las impresoras Zebra® en una red.

Tipos de papel de impresión



Importante • Zebra recomienda firmemente el uso de suministros de marca Zebra para una impresión continua de alta calidad. Se ha diseñado específicamente una amplia gama de surtido de papel, polipropileno, poliéster y vinilo para mejorar las capacidades de impresión de la impresora y evitar un desgaste prematuro del cabezal de impresión. Para comprar suministros, vaya a <http://www.zebra.com/howtobuy>.

Su impresora puede utilizar distintos tipos de papel:



- *Papel estándar*: la mayoría de los papeles estándar (no continuos) utilizan un material adhesivo que adhiere etiquetas individuales o una longitud continua de etiquetas a un papel protector.
- *Papel de rollo continuo*: la mayoría de los papeles de rollo continuo son papeles de impresión térmica directa (similares al papel FAX) y se utilizan para la impresión de estilo ticket o recibo.
- *Suministro de rótulos*: los rótulos generalmente se hacen de papel pesado (de hasta 0,19 mm/0,0075 pulg. de espesor). El suministro de rótulos no lleva adhesivo ni papel protector y, por lo general, está perforado entre rótulos.

Para obtener más información sobre los tipos de papel básicos, consulte la [Table 1](#).

Por lo general, la impresora utiliza papel de rollo, pero también puede utilizar papel plegado u otro papel continuo.

Utilice el papel correcto para el tipo de impresión que requiere. Debe utilizar papel de impresión térmica directa. Cuando imprima sin cinta, debe utilizar papel de impresión térmica directa. Cuando utilice cinta, debe usar papel de transferencia térmica.

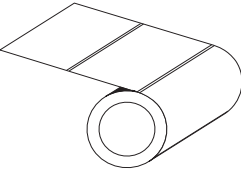
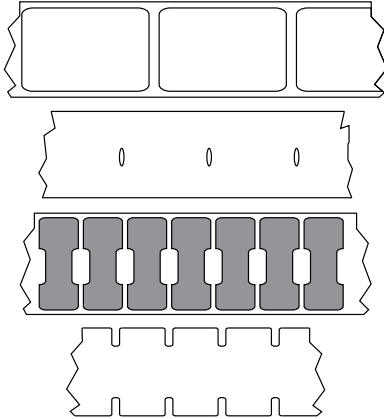
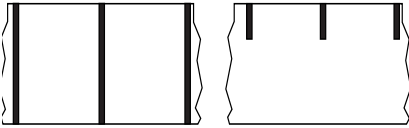
Tabla 1 • Tipos de papel de rollo y papel plegado

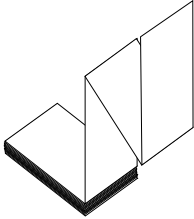
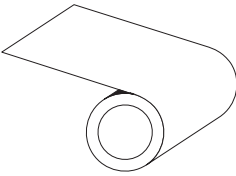
Tipo de papel	Apariencia	Descripción
<p>Papel de rollo no continuo</p>		<p>El papel de rollo está bobinado en un tubo que puede tener de 25 mm a 38,1 mm (0,5 pulg. a 1,5 pulg.) de diámetro. Las etiquetas tienen un material adhesivo que las adhiere a un papel protector y están separadas por espacios intermedios, orificios, muescas o marcas negras. Los rótulos están separados por perforaciones. Las etiquetas individuales están separadas por uno o más de los siguientes métodos:</p> <ul style="list-style-type: none"> • El <i>papel de banda</i> separa las etiquetas por espacios intermedios, orificios o muescas. <div style="text-align: center;">  </div> • El <i>papel con marcas negras</i> utiliza marcas negras preimpresas en la parte posterior del papel para indicar la separación entre etiquetas. <div style="text-align: center;">  </div> • El <i>papel perforado</i> tiene perforaciones que permiten que las etiquetas o rótulos se separen entre sí con facilidad. El papel también puede tener marcas negras u otras separaciones entre etiquetas o rótulos. <div style="text-align: center;">  </div>
<p>Papel plegado no continuo</p>		<p>El papel plegado continuo está plegado en zigzag. El papel plegado puede tener las mismas separaciones entre etiquetas que el papel de rollo no continuo. Las separaciones estarán a la altura de los pliegues o cerca de ellos.</p>
<p>Papel de rollo continuo</p>		<p>El papel de rollo está bobinado en un tubo que puede tener de 25 mm a 38,1 mm (0,5 pulg. a 1,5 pulg.) de diámetro. El papel de rollo continuo no tiene espacios intermedios, orificios, muescas ni marcas negras para indicar la separación entre etiquetas. Esto permite que la imagen se imprima en cualquier lugar de la etiqueta. Algunas veces se utiliza un cortador para separar las etiquetas individuales. Con el papel continuo, utilice el sensor transmisor (de espacios intermedios) para que la impresora pueda detectar si se ha acabado el papel.</p>

Determinación de los tipos de papel térmico

El papel que se utiliza en la transferencia térmica requiere cinta para imprimir, mientras que el papel que se utiliza en la impresión térmica directa no la requiere. Para determinar si se debe utilizar cinta con un papel en particular, realice una prueba de marcar el papel.

Para realizar una prueba de marcar el papel, lleve a cabo los siguientes pasos:

1. Marque la superficie de impresión del papel con la uña o con un capuchón. Presione firmemente mientras desliza con rapidez la uña o el capuchón por la superficie del papel. El papel para impresión térmica directa tiene un tratamiento químico para imprimir (exponer) cuando se aplica calor. Este método de prueba utiliza calor por fricción para exponer el papel.
2. ¿Aparece una marca negra en el papel?

Si...	El papel es para...
No aparece una marca negra en el papel	Transferencia térmica. Se requiere una cinta.
Aparece una marca negra en el papel	Impresión térmica directa. No se requiere cinta.

Reemplazo de suministros

Si se acaban las etiquetas o la cinta cuando está imprimiendo, deje conectada la alimentación eléctrica de la impresora mientras recarga etiquetas o cinta (si apaga la impresora se pierden los datos). Después de cargar una etiqueta nueva o un rollo de cinta nuevo, presione el botón Alimentación (Feed) para reiniciar.

Utilice siempre etiquetas, rótulos y cintas aprobados y de alta calidad. Si se utilizan etiquetas con material adhesivo que no quedan planas sobre el papel protector de fondo, los bordes expuestos pueden pegarse a las guías y los rodillos de la etiqueta dentro de la impresora, haciendo que la etiqueta se despegue del papel protector y atasque la impresora. Puede producirse un daño permanente al cabezal de impresión si utiliza cinta no aprobada debido a que puede estar bobinada incorrectamente para la impresora o puede contener productos químicos corrosivos para el cabezal de impresión.

Agregado de una nueva cinta de transferencia

Si la cinta se acaba en el medio de un trabajo de impresión, la luz indicadora se pone en rojo y la impresora espera que usted ponga un rollo nuevo.

1. Mantenga la alimentación eléctrica conectada mientras cambia la cinta.
2. Abra la cubierta superior, luego corte la cinta usada de modo que pueda extraer los tubos.
3. Cargue un rollo de cinta nuevo y un tubo de cinta vacío. Si es necesario, repase los pasos de Carga de la cinta. *Nota: No utilice tubos de cinta que tengan las muescas dañadas. Las muescas deben tener bordes cuadrados.*
4. Cierre la cubierta superior.
5. Presione el botón Alimentación (Feed) para reiniciar la impresión.

Reemplazo de una cinta usada parcialmente

Para extraer la cinta de transferencia usada, lleve a cabo los siguientes pasos.

1. Corte la cinta del rodillo de tensado.
2. Extraiga el rodillo de tensado y deseche la cinta usada.
3. Extraiga el rodillo de suministro y pegue con cinta adhesiva el extremo de cualquier cinta nueva para evitar que se desenvuelva. Cuando vuelva a instalar el rodillo de suministro de una cinta usada parcialmente, pegue con cinta adhesiva el extremo cortado sobre el rodillo de tensado.

Ajuste del ancho de impresión

El ancho de impresión se debe ajustar cuando:

- Está utilizando la impresora por primera vez.
- Hay un cambio en el ancho del papel.

El ancho de impresión se puede ajustar mediante:

- El controlador de impresora para Windows o un software de aplicación como Zebra Designer™.
- La secuencia de cinco intermitencias en *Modos del botón Alimentación (Feed)* en la página 106.
- El control de las operaciones de la impresora con programación ZPL; remítase al comando Ancho de impresión (Print Width) (^PW). Consulte *ZPL Programming Guide* (Guía de programación de ZPL).
- El control de las operaciones de la impresora con programación de EPL en modo Página; remítase al comando Ajustar ancho de etiqueta (Set Label Width) (q). (consulte su *EPL Programmer's Guide* (Guía del programador de EPL).

Ajuste de la calidad de impresión

La calidad de impresión se ve influida por el calor o la densidad (configuración) del cabezal de impresión, la velocidad de impresión y el tipo de papel que está utilizando. Experimente con estos ajustes para encontrar la mezcla óptima para su aplicación. La calidad de la impresión se puede configurar con la rutina “Configure Print Quality” (Configurar calidad de impresión) de la Zebra Setup Utility (Utilidad de configuración de Zebra).



Nota • Los fabricantes de papel pueden proporcionar recomendaciones específicas para la configuración de la velocidad de la impresora y del papel. Algunos tipos de papel admiten velocidades máximas inferiores a la velocidad máxima de la impresora.

La configuración del contraste relativo (o densidad) se puede controlar mediante:

- La secuencia de seis intermitencias en *Modos del botón Alimentación (Feed)* en la página 106. Este valor sobrescribirá cualquiera de las configuraciones de contraste/densidad programadas mediante ZPL y EPL.
- El comando Ajustar contraste (Set Darkness) (~SD) de ZPL; consulte *ZPL Programming Guide* (Guía de programación de ZPL).
- El comando Densidad (Density) (D) de EPL (consulte su *EPL Programmer's Guide* (Guía del programador de EPL).

Si le parece que necesita ajustar la velocidad de la impresora, utilice:

- El controlador de impresora para Windows o un software de aplicación como Zebra Designer™.
- El comando Velocidad de impresión (Print Rate) (^PR); consulte *ZPL Programming Guide* (Guía de programación de ZPL).
- El comando Selección de velocidad (Speed Select) (S) (consulte *EPL Programmer's Guide* (Guía del programador de EPL)).

Detección del papel

La impresora serie G cuenta con la capacidad de detección automática del papel. La impresora está diseñada para verificar y ajustar continuamente la detección de la longitud del papel según variaciones menores. Cuando la impresora está imprimiendo o cargando papel, verifica y ajusta continuamente la detección del papel para adaptarse a los cambios menores en los parámetros del papel, de una etiqueta a otra en un rollo o de un rollo de papel a otro. Al iniciar un trabajo de impresión o al cargar el papel, la impresora iniciará automáticamente una calibración de longitud de papel si la longitud de papel esperada o la distancia de separación entre etiquetas ha excedido el rango de variación aceptable. La detección automática del papel en las impresoras serie G funciona de la misma manera para las operaciones de impresoras que utilizan formatos de etiqueta y programación EPL y ZPL.

Si la impresora no detecta etiquetas ni líneas negras (ni muescas con líneas negras) luego de cargar el papel, según el valor máximo predeterminado de la distancia de longitud de etiqueta de 1 metro (39 pulgadas), la impresora cambiará al modo de papel continuo (para recibos). La impresora mantendrá esta configuración hasta que se modifique mediante un software, una programación o una calibración manual con un papel diferente.

Como alternativa, la impresora se puede configurar para que realice una calibración de papel rápida luego del encendido o al cerrarla mientras está encendida. La impresora cargará hasta tres etiquetas mientras realiza la calibración.

La configuración del papel de la impresora se puede verificar mediante la impresión de una etiqueta de configuración de la impresora. Consulte [Impresión de una etiqueta de prueba \(configuración de la impresora\)](#) en la página 23 para obtener más detalles.

La distancia máxima que verificará la detección automática del tipo de papel se puede reducir mediante el uso del comando Longitud máxima de la etiqueta (Maximum Label Length) (^**ML**) de ZPL. Se recomienda ajustar esta distancia en un valor no menor que dos veces la etiqueta más larga que se imprimirá. Si la etiqueta más larga que desea imprimir es una etiqueta de 102 mm (4 pulg.) por 152 mm (6 pulg.), el valor predeterminado de la distancia máxima de detección de longitud de etiqueta (papel) se puede reducir de 991 mm (39 pulg.) a 305 mm (12 pulg.).

Si la impresora tiene dificultades para detectar automáticamente el tipo de papel y para realizar la calibración automática, consulte [Calibración manual](#) en la página 102 para efectuar una calibración extensiva. Incluye un gráfico impreso de la operación del sensor para su papel. Este método desactiva la capacidad de detección automática del papel de la impresora hasta que los parámetros predeterminados de la impresora se restablezcan en los valores predeterminados de fábrica con el modo botón Alimentación (Feed) de cuatro intermitencias. Consulte [Modos del botón Alimentación \(Feed\)](#) en la página 106 para obtener más detalles.

Según sus necesidades, puede modificar, activar o desactivar la calibración automática de papel. En algunos casos, las condiciones del trabajo de impresión requieren que la impresora utilice todo el papel de un rollo. Las dos condiciones automáticas de papel (encender la impresora con el papel cargado o cerrar la impresora mientras está encendida) se pueden controlar de forma individual con el comando Alimentación de papel (Media Feed), ^**MF**., de ZPL. La acción de alimentación que se describe en la guía de programadores de ZPL para el comando ^**MF** se utiliza principalmente para la detección y calibración automática del papel. La calibración automática del papel que controla la calibración dinámica del papel (de etiqueta a etiqueta) es el comando ^**XS**. Si se utilizan varios tipos de papel de distintas longitudes, material o métodos de detección (banda/espacio intermedio, líneas negras o continuo), no debe cambiar esta configuración.

El proceso de calibración y detección del papel también se puede perfeccionar para que coincida con el tipo de papel cargado en la impresora. Utilice el comando Seguimiento del papel (Media Tracking) (^**MN**) de ZPL para configurar el tipo de papel. En algunos casos, la impresora puede detectar el papel con impresión previa como el espacio entre etiquetas o puede detectar el papel protector con impresión como líneas negras. Si el parámetro ^**MN** para papel continuo está configurado, la impresora no realizará la calibración automática. El comando ^**MN** incluye un parámetro de calibración automática (^**MNA**) para que se restablezca la configuración predeterminada de la impresora y automáticamente se detecten todos los tipos de papel.

Descripción general de la cinta

La cinta es una película delgada que tiene uno de los lados revestidos en cera, resina o resina de cera, que se transfiere al papel durante el proceso de transferencia térmica. El papel determina si necesita utilizar cinta y de qué ancho debe ser la misma. Cuando se utiliza cinta, su ancho debe ser igual o mayor que el del papel en uso. Si la cinta es más angosta que el papel, ciertas áreas del cabezal de impresión quedarán sin protección y sujetas a desgaste prematuro.

Cuándo se utiliza cinta

El papel que se utiliza en la transferencia térmica requiere cinta para imprimir, mientras que el papel que se utiliza en la impresión térmica directa no la requiere. Nunca se debe utilizar papel para impresión térmica directa con la cinta. Podrían distorsionarse los códigos de barra y los gráficos. Para determinar si se debe utilizar cinta con un papel en particular, realice una prueba de marcar el papel.

Lado revestido de la cinta

La cinta se puede bobinar con el lado revestido hacia adentro o hacia afuera. Esta impresora sólo se puede utilizar con cinta cuyo lado revestido sea el externo. Si no logra determinar qué lado de un rollo de cinta en particular está revestido, realice una prueba adhesiva o una prueba de marcar el papel para determinarlo.



Para determinar qué lado de la cinta está revestido, lleve a cabo los siguientes pasos:

Prueba de cinta con adhesivo

Si tiene etiquetas disponibles, realice la prueba adhesiva para determinar qué lado de la cinta está revestido. Este método se aplica con éxito a una cinta ya instalada.

Para realizar una prueba adhesiva, lleve a cabo los siguientes pasos:

1. Despegue una etiqueta de su papel protector.
2. Presione una esquina del lado adhesivo de la etiqueta hacia la superficie exterior del rollo de cinta.
3. Despegue la etiqueta de la cinta.

4. Observe los resultados. ¿Se adhirió algún resto o alguna partícula de tinta de la cinta a la etiqueta?

Si...	Entonces...
Se adhirió tinta de la cinta a la etiqueta	La cinta está revestida en la superficie exterior y se puede utilizar con la impresora serie G.
No se adhirió a la etiqueta	La cinta está revestida en la superficie interior y no se puede utilizar con la impresora serie G.

Prueba de marcar la cinta

Realice la prueba de marcar la cinta cuando no haya etiquetas disponibles.

Para realizar una prueba de marcar la cinta, lleve a cabo los siguientes pasos:

1. Desenrolle una pequeña parte de la cinta.
2. Coloque la parte de cinta desenrollada sobre un pedazo de papel con la superficie externa de la cinta en contacto con el papel.
3. Marque la superficie interna de la cinta desenrollada con la uña.
4. Levante la cinta del papel.
5. Observe los resultados. ¿La cinta dejó una marca en el papel?

Si...	Entonces...
La cinta dejó una marca en el papel	La cinta está revestida en la superficie exterior y se puede utilizar con la impresora serie G.
La cinta no dejó una marca en el papel	La cinta está revestida en la superficie interior y no se puede utilizar con la impresora serie G.

Impresión en papel plegado continuo

Para imprimir en papel plegado continuo, debe ajustar la posición de detención de la guía del papel.

1. Abra la cubierta superior.

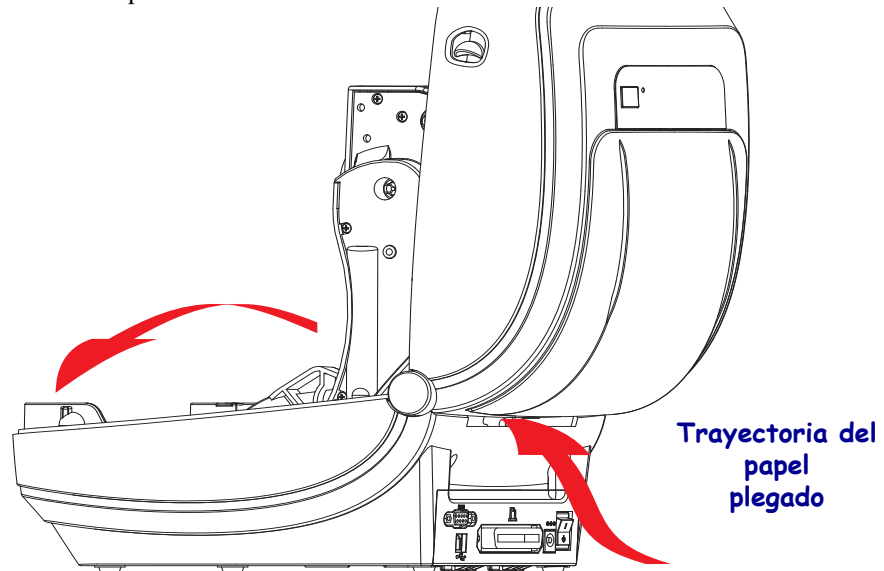

2. Ajuste la posición de detención de la guía del papel con la rueda de control verde. Utilice un trozo de papel plegado para ajustar la posición de detención. Gire la rueda hacia usted para que la apertura de las guías sea más amplia. Gire la rueda hacia adelante para que la apertura de las guías de papel sea más angosta.

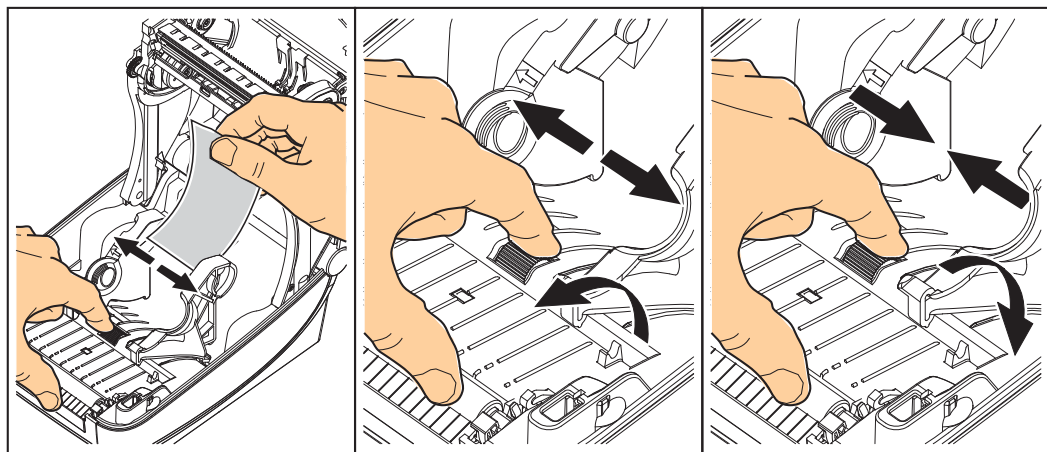

3. Inserte el papel a través de la ranura en la parte posterior de la impresora.

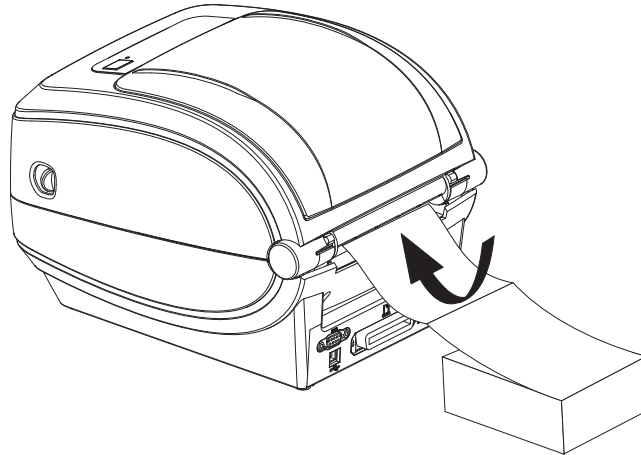

4. Pase el papel entre la guía del papel y los soportes del rollo.

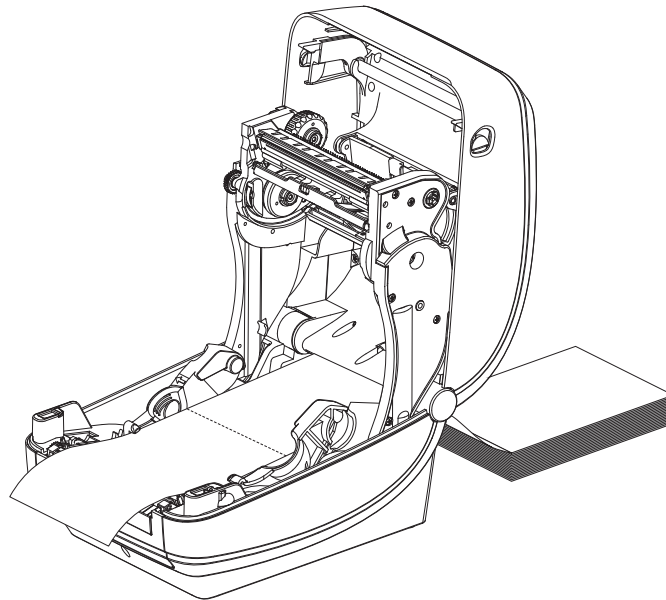

5. Cierre la cubierta superior.

Después de imprimir o cargar varias etiquetas: Si el papel no sigue el centro (se mueve de un lado al otro) o los lados del papel (papel protector, rótulo, papel, etc.) están deshilachados o dañados al salir de la impresora, entonces las guías del papel pueden necesitar mayor ajuste. Si esto no corrige el problema, entonces el papel se puede encaminar por encima de los dos pasadores de retención en la guía de papel. Un tubo de rollo vacío del mismo ancho que la pila de papel plegado continuo se puede colocar entre los soportes del rollo para proporcionar soporte adicional para el papel delgado.

Impresión con papel de rollo montado externamente

La impresora serie G admite el papel de rollo montado externamente de forma similar al soporte de la impresora para el papel plegado continuo. La impresora requiere que la combinación de rollo y soporte de papel tenga una inercia inicial baja para sacar el papel del rollo. El motor serie G™ tiene 30% más de torque que las impresoras de escritorio Serie 2800™ de Zebra® para proporcionar una velocidad y un manejo del papel mejorados.

En este momento, Zebra no ofrece una opción de papel externo para la impresora serie G™.

Consideraciones sobre el papel de rollo montado externamente:

- Lo ideal sería que el papel ingresara a la impresora directamente por debajo de esta a través de la ranura para papel plegado en la parte posterior de la impresora. Consulte [Impresión en papel plegado continuo en la página 44](#) para obtener información sobre la carga de papel.
- Reduzca la velocidad de impresión para disminuir el riesgo de que se atasque el motor. Por lo general, el rollo tiene la inercia más alta al intentar iniciar el movimiento del rollo. Cuanto mayor es el diámetro del rollo de papel, la impresora debe aplicar más torque para que el rollo se mueva.
- El papel se debe mover suave y libremente. El papel no se debe resbalar, saltar, tironear, sujetar y luego mover, etc. cuando se monta en el soporte de papel.
- La impresora no debe tocar el rollo de papel.
- La impresora no se debe resbalar ni levantar de la superficie de operación.

Las fuentes y la impresora

La impresora serie G™ cumple con sus requisitos de idiomas y fuentes mediante una variedad de fuentes internas, escala de fuentes integrada, compatibilidad con páginas de códigos de caracteres y conjuntos de fuentes internacionales, compatibilidad con Unicode y descarga de fuentes.

Las capacidades de las fuentes de la impresora serie G™ dependen del lenguaje de programación. El lenguaje de programación EPL™ proporciona fuentes de mapa de bits básicas y páginas de códigos internacionales. El lenguaje de programación ZPL™ proporciona tecnología avanzada de escala y asignación de fuentes para admitir fuentes de diseño (TrueType™ u OpenType™) y asignación de caracteres Unicode, así como también fuentes de mapa de bits básicas y páginas de códigos de caracteres. Las guías de programación de ZPL y EPL describen e ilustran las fuentes, las páginas de códigos, el acceso de caracteres, las fuentes de lista y las limitaciones correspondientes al lenguaje de programación de impresora. Consulte las guías de programación de impresoras para obtener información sobre la compatibilidad de texto, fuentes y caracteres.

La impresora serie G incluye utilidades y software de aplicación que admiten la descarga de fuentes a la impresora para ambos lenguajes de programación de impresora.

Identificación de fuentes en la impresora

Las fuentes y la memoria son compartidas por los lenguajes de programación en la impresora. Las fuentes se pueden cargar en varias áreas de memoria de la impresora serie G. La programación de ZPL puede reconocer fuentes de EPL y ZPL. La programación de EPL sólo puede reconocer fuentes de EPL. Consulte las guías de programador correspondientes para obtener más información sobre las fuentes y la memoria de la impresora.

Fuentes de ZPL:

- Para administrar y descargar fuentes correspondientes a la operación de impresión de ZPL, utilice la Zebra Setup utility (Utilidad de configuración de Zebra) o ZebraNet™ Bridge.
- Para mostrar todas las fuentes cargadas en la impresora serie G, envíe a la impresora el comando **^WD** de ZPL. Consulte *ZPL Programmers Guide* (Guía de programadores de ZPL) para obtener más detalles.
 - Las fuentes de mapa de bits en las diversas áreas de memoria de la impresora se identifican con la extensión de archivo **.FNT** en ZPL.
 - Las fuentes escalables se identifican con las extensiones de archivo **.TTF**, **.TTE** o **.OTF** en ZPL. EPL no admite estas fuentes.

Fuentes de EPL:

- Para descargar fuentes para las operaciones de impresión con EPL, utilice la Zebra Setup utility (Utilidad de configuración de Zebra) o ZebraNet™ Bridge para enviar archivos a la impresora.
- Para mostrar fuentes transferibles (ext.) disponibles para EPL, envíe a la impresora el comando **EI** de EPL.
 - Las fuentes asiáticas en las impresoras serie G se muestran como fuentes transferibles. No obstante, se puede acceder a estas fuentes tal como se explica en el comando **A** de la EPL programmer's guide (Guía del programador de EPL).
 - Todas las fuentes de EPL mostradas son fuentes de mapa de bits. No incluyen la extensión de archivo **.FNT** ni los designadores horizontal (**H**) o vertical (**V**) que se muestran con el comando **^WD** de ZPL, tal como se describió anteriormente en Fuentes de ZPL.
- Para eliminar las fuentes de EPL no asiáticas con la programación de EPL, utilice el comando **EK**.
- Para eliminar las fuentes asiáticas de EPL de la impresora, utilice el comando **^ID** de ZPL.

Localización de la impresora con páginas de códigos

La impresora serie G admite dos conjuntos de caracteres, regiones e idiomas para las fuentes permanentes cargadas en la impresora y para cada lenguaje de programación de impresora, ZPL y EPL. La impresora admite la localización con páginas de códigos de mapa de caracteres internacionales comunes.

- Para obtener información sobre la compatibilidad de páginas de códigos de ZPL, incluido Unicode, consulte el comando `^CI` en la guía del programador de ZPL.
- Para obtener información sobre la compatibilidad de páginas de códigos de EPL, consulte el comando `I` en la EPL programmer's guide (Guía del programador de EPL).

Fuentes asiáticas y otros conjuntos de fuentes grandes

Las fuentes pictográficas del idioma asiático poseen conjuntos de caracteres grandes con miles de caracteres que admiten una única página de códigos de idioma. Para admitir los conjuntos de caracteres asiáticos grandes, la industria adoptó un sistema de caracteres de dos bytes (máximo de 67840) en lugar de los caracteres de un byte (máximo de 256) utilizados por los idiomas latinos para admitir conjuntos de fuentes extensos. Se inventó Unicode para admitir varios idiomas con un solo conjunto de fuentes. Una fuente Unicode admite uno o más puntos de código (relaciónelos con los mapas de caracteres de páginas de códigos) y se encuentra accesible en un método estándar que resuelve los conflictos de asignación de caracteres. El lenguaje de programación ZPL admite Unicode mientras que EPL no. Ambos lenguajes de programación de la impresora admiten conjuntos de fuentes asiáticas pictográficas de caracteres de dos bytes grandes.

La compatibilidad con idiomas asiáticos requiere que la impresora serie G configurada con la opción de fábrica Reloj de tiempo real (RTC) y Memoria Flash completa (Full Flash Memory) cuente con memoria adicional. La cantidad de fuentes que se pueden descargar depende de la cantidad de memoria Flash disponible que aún no se encuentra en uso y del tamaño de la fuente que se desea descargar.

Algunas fuentes Unicode son demasiado grandes para instalarse en los primeros modelos de las impresoras serie G (12 MB de memoria flash completa antes del 24 de julio de 2009) con la opción de fábrica Reloj de tiempo real (RTC) y Memoria Flash completa (Full Flash Memory), por ejemplo, la fuente MS (Microsoft) Arial Unicode (23 MB) o la fuente Andale (22 MB) ofrecidas por Zebra. Por lo general, estos conjuntos de fuentes grandes también admiten una gran cantidad de idiomas.

Obtención de fuentes asiáticas

El usuario o integrador debe descargar los conjuntos de fuentes asiáticas en la impresora. Las fuentes ZPL se adquieren separadamente de la impresora. Las fuentes asiáticas EPL están disponibles gratuitamente para descargarlas del sitio Web de Zebra.

- Chino simplificado y tradicional (ZPL y EPL)
- Japonés: asignaciones JIS y Shift-JIS (ZPL y EPL)
- Coreano (ZPL incluido Johab y EPL)
- Tailandés (sólo ZPL)

Impresión independiente

La impresora se puede configurar para funcionar sin estar conectada a una computadora. La impresora tiene la capacidad de ejecutar automáticamente un formulario de etiquetas simple. Para acceder y ejecutar uno o más formularios de etiquetas descargados, puede obtener acceso y ejecutar con un terminal o dispositivo de cuña o un accesorio KDU (unidad de teclado y pantalla) de Zebra®. Estos métodos le permiten al desarrollador incorporar dispositivos de entrada de datos, como escáneres o balanzas, a la impresora a través del puerto serie.

En la impresora se pueden desarrollar y almacenar formatos de etiquetas para admitir etiquetas que:

- No requieran entrada de datos y se impriman cuando se presiona el botón Alimentación (Feed).
- No requieren entrada de datos y se imprimen cuando se elimina una etiqueta del distribuidor de etiquetas opcional de la impresora.
- Requieran una o más variables de datos ingresadas a través del terminal o dispositivo de cuña. La etiqueta se imprimirá una vez ingresado el último campo de datos de variables.
- Tengan uno o más formatos de etiquetas que se activan escaneando códigos de barras que contienen la programación para ejecutar un formulario de etiquetas.
- Tengan formularios de etiquetas diseñados para funcionar como una cadena de procesos en la que cada etiqueta incluye un código de barras que contiene la programación para ejecutar la etiqueta siguiente en la secuencia del proceso.

Ambos lenguajes de programación de impresoras admiten formularios de etiquetas especiales que se ejecutarán automáticamente luego de una desconexión o reinicialización. ZPL busca un archivo denominado **AUTOEXEC.ZPL** y EPL busca un formulario de etiquetas denominado **AUTOFR**. Si ambos archivos se encuentran cargados en la impresora serie G, sólo se ejecutará **AUTOEXEC.ZPL**. El formulario **AUTOFR** de EPL se ejecuta hasta que se desactiva. Ambos archivos se deben eliminar de la impresora y luego se debe reiniciar o desconectar la impresora para que se borren completamente los archivos.



Nota • El comando **AUTOFR** de EPL de serie G sólo se puede desactivar con el carácter **NULL** (00 hex o ASCII 0). La impresora serie G™ ignorará el otro carácter que normalmente desactiva el funcionamiento del formulario **AUTOFR** en las impresoras EPL, es decir, el carácter **XOFF** (13 hex o ASCII 19).

La impresora serie G™ puede proporcionar hasta 750 mA a través de la línea de 5 voltios del puerto serie. Consulte el Apéndice A para obtener más información sobre la interfaz del puerto serie de la impresora.

Envío de archivos a la impresora

Los archivos de gráficos, fuentes y programación se pueden enviar a la impresora desde sistemas operativos Microsoft Windows mediante el uso de Zebra Setup Utilities (Utilidades de configuración de Zebra) (y controlador), ZebraNet™ Bridge o Descargador de firmware (y archivos) de Zebra® que se encuentran en el CD del usuario o en www.zebra.com. Estos métodos son comunes para los lenguajes de programación y las impresoras serie G.

Medidor de impresiones

La impresora serie G tiene la capacidad de informar alertas de mantenimiento del cabezal de impresión. La impresora puede proporcionar alertas de limpieza y advertencia de finalización de la vida útil calculada del cabezal de impresión. Si RTC (Reloj de tiempo real) está instalado en la impresora, los informes de historial y vida útil del cabezal de impresión también incluirán la fecha. De forma predeterminada, las alertas de medición de impresiones están desactivadas.

Muchos de los informes y mensajes del medidor de impresiones se pueden personalizar. Consulte *ZPL or EPL Programming Guides* (Guías de programación de ZPL o de EPL) para obtener más información sobre el medidor de impresiones.

Para activar las Alertas del medidor de impresiones, envíe uno de los siguientes comandos a la impresora:

- Comando `oLY` de EPL
- Comando `^JH,,,,,E` de ZPL
- imprimiendo una configuración de impresora.



Opciones de la impresora

Esta sección incluye accesorios y opciones comunes de la impresora con descripciones breves y sobre cómo iniciarlo en el uso y la configuración de accesorios u opciones de su impresora.

Contenido

Opción de distribuidor de etiquetas	52
Opción de sensor de líneas negras móvil	55
Opción de cortador.	59
Opción ZebraNet® 10/100 Internal (Wired) Print Server	63
Opción ZebraNet® Internal Wireless Print Server	65
Opción Bluetooth	67
Opción de Reloj de tiempo real (RTC) y Memoria Flash completa (Full Flash Memory).	70
Fuentes asiáticas: Accesorio de impresora	71
KDU de Zebra®: Accesorio de impresora	72
KDU Plus™: Accesorio de impresora	73
ZBI 2.0™: Intérprete BASIC de Zebra	74

Opción de distribuidor de etiquetas

La opción de distribuidor de etiquetas instalada de fábrica le permite imprimir una etiqueta con protector (papel protector/banda) que se quita de la etiqueta a medida que esta se imprime, lista para su aplicación. Cuando se imprimen varias etiquetas, al quitar la etiqueta distribuida (despegada), se le indica a la impresora que imprima y distribuya la siguiente etiqueta.

Para utilizar el modo distribuidor correctamente, use el controlador de la impresora para activar el sensor de etiqueta (tomada) junto con estos parámetros de etiqueta típicos que incluyen, pero no se limitan a, la longitud, el (intervalo) no continuo y la banda (papel protector). De lo contrario, debe enviar los comandos de programación ZPL o EPL a la impresora.

Al programar en ZPL, puede utilizar las secuencias de comandos que se muestran a continuación y remitirse a *ZPL Programming Guide* (Guía de Programación de ZPL) para obtener información sobre la programación en ZPL.

```
^XA ^MMP ^XZ  
^XA ^JUS ^XZ
```

Al programar en EPL, envíe el comando Opciones (O) con el parámetro del comando 'P' (OP) para activar el sensor de etiqueta tomada. También se pueden incluir otros parámetros de opción de impresora con la cadena de comandos Opciones. Remítase a *EPL Programmer's Guide* (Guía del programador de EPL) para obtener más información sobre la programación con EPL y los comportamientos del comando Opciones (O).

1. Cargue las etiquetas en la impresora. Cierre la impresora y presione el botón Alimentación (Feed) hasta que un mínimo de 4 pulgadas o 100 milímetros de etiquetas expuestas salgan de la impresora. Saque las etiquetas expuestas del papel protector.

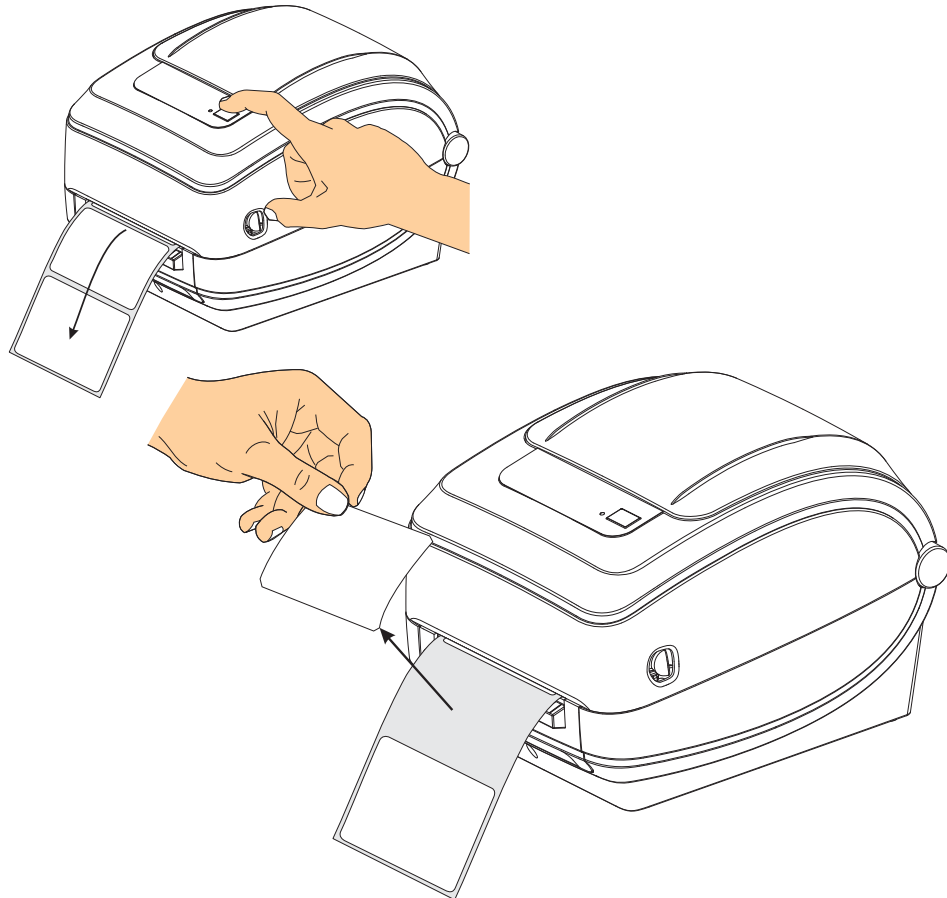

2. Levante el papel protector por encima de la parte superior de la impresora y abra la puerta del distribuidor.

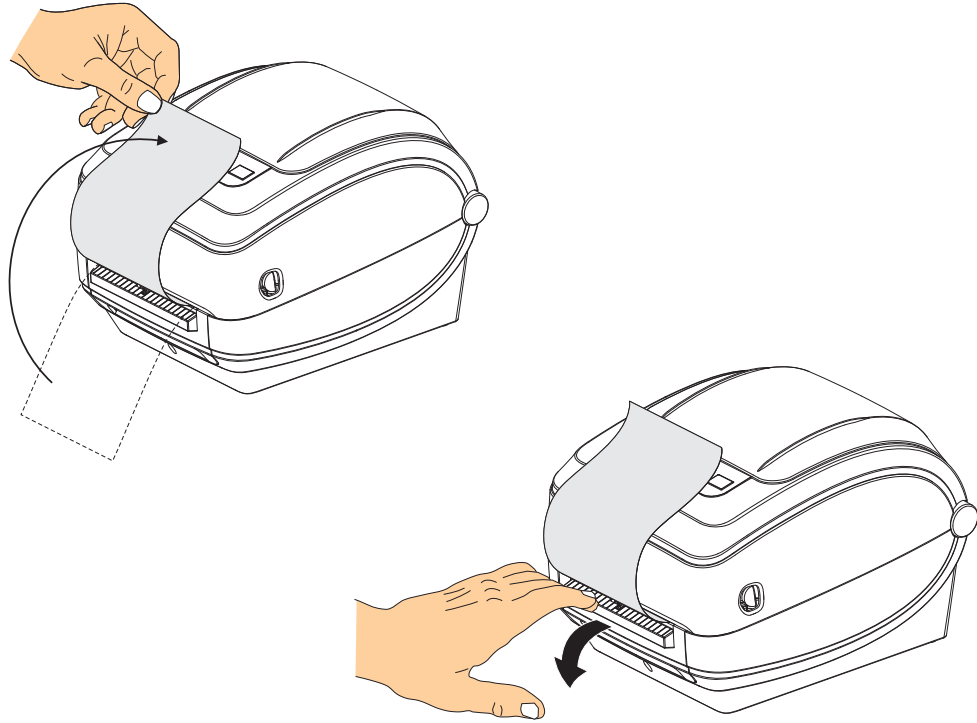

3. Inserte el papel protector de la etiqueta entre la puerta del distribuidor y el cuerpo de la impresora.

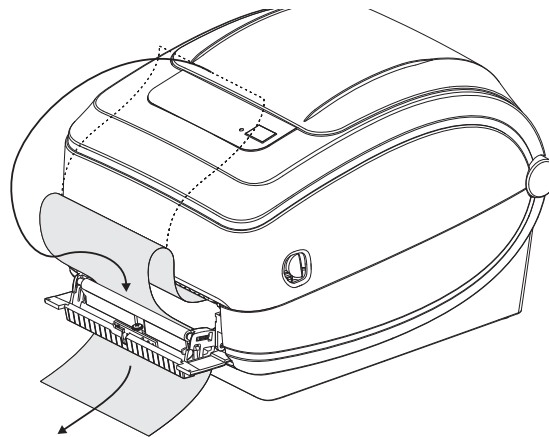

4. Cierre la puerta del distribuidor.

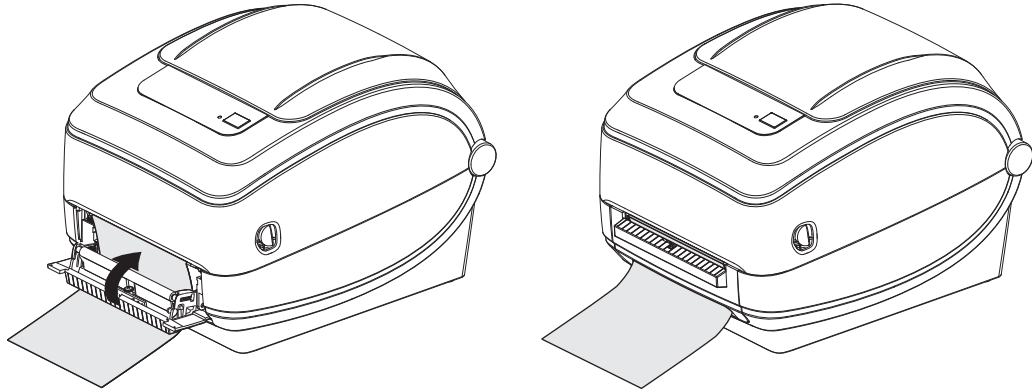

5. Presione el botón Alimentación (Feed) para hacer avanzar el papel.

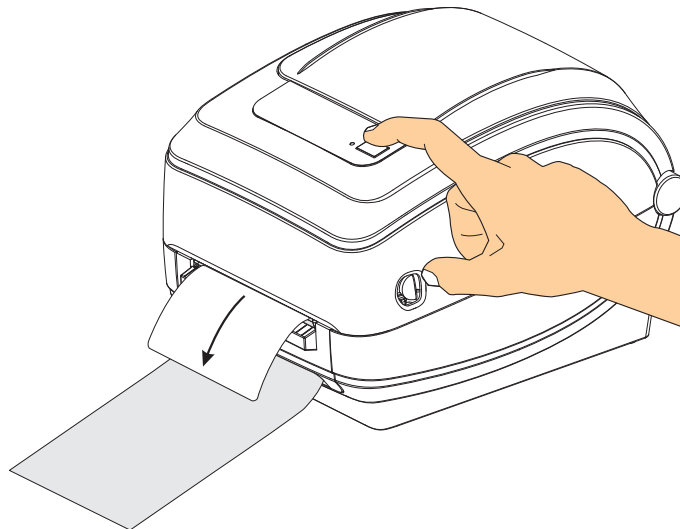

6. Durante el trabajo de impresión, la impresora despegará el papel protector y presentará una etiqueta sola. Extraiga la etiqueta de la impresora para que pueda imprimir la siguiente etiqueta. Nota: Si no activó el sensor de etiqueta tomada para detectar la extracción de la etiqueta distribuida (despegada) con los comandos de software, la impresora eyectará y apilará etiquetas despegadas.

Opción de sensor de líneas negras móvil

El sensor de líneas negras móvil opcional instalado de fábrica le permite a la impresora utilizar el papel con líneas negras o marcas o muescas (orificios) en el reverso del papel (o papel protector) que no están en el centro del papel.

La segunda característica funcional del sensor móvil es la detección de banda (espacios intermedios) transmisiva ajustable a posiciones que coinciden con ubicaciones de los sensores heredadas de la impresora de escritorio Zebra® e intermedias. Esto permite el uso de variaciones de papel no estándar o papel de forma irregular.

El sensor de líneas negras móvil no puede detectar correctamente el papel continuo o las etiquetas (para la detección de espacios intermedios entre etiquetas) si el sensor no está en la posición de detección predeterminada. Consulte [Ajuste del sensor móvil para detección de banda \(espacios intermedios\)](#) en la página 58.

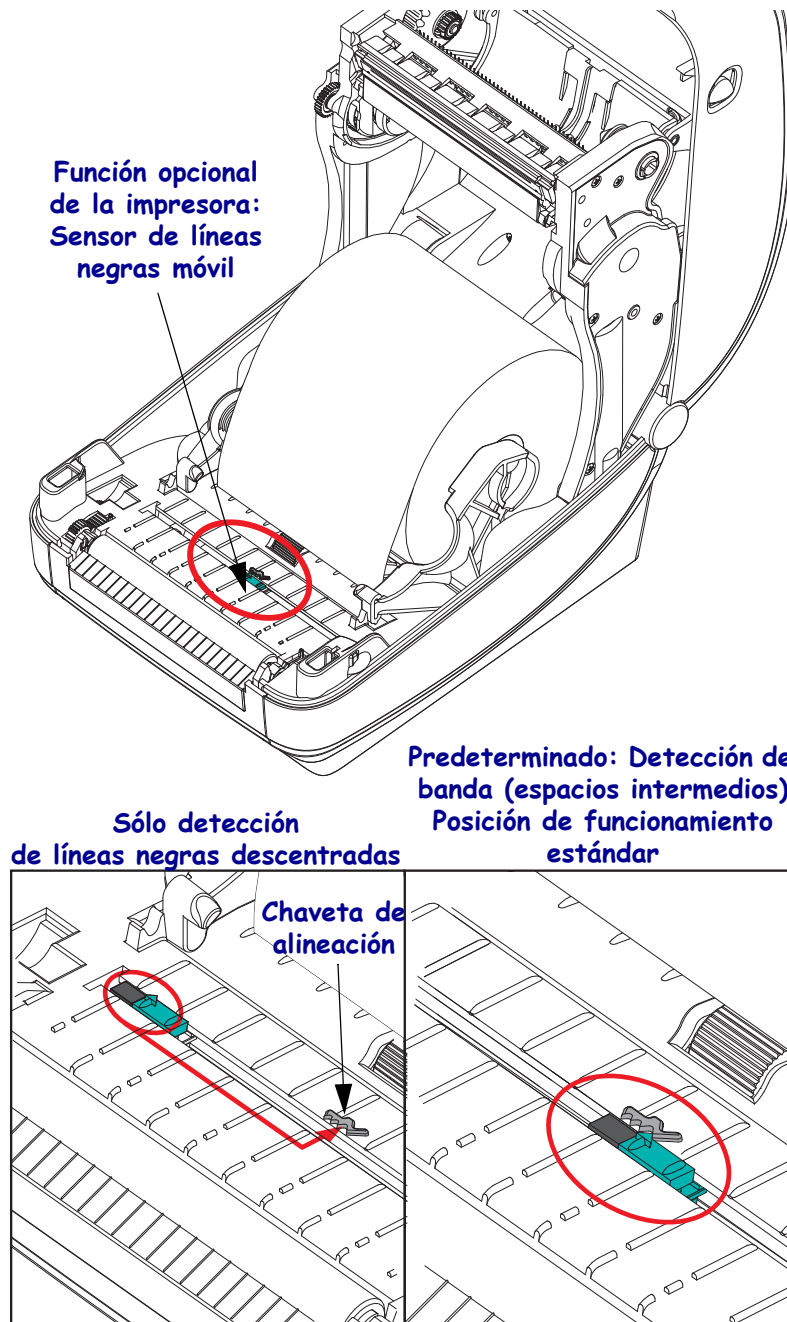

Ajuste del sensor de líneas negras móvil para marcas negras o muescas

El sensor de líneas negras busca superficies no reflectantes como marcas negras, líneas negras, muescas u orificios en el papel que no reflejen el haz del sensor de nuevo hacia el detector del sensor. El sensor y su detector de marcas negras están el uno al lado del otro debajo de la cubierta del sensor (cubierta de plástico oscuro transparente a la luz invisible del sensor).

El sensor se puede ajustar por dos métodos:

- 1) Preferido: Alinear la flecha de alineación del sensor móvil en el lado derecho de una marca negra o muesca ubicada en el centro o lado izquierdo de la impresora, o
- 2) Alinear el centro de la cubierta del sensor debajo de la muesca oval o una marca negra derecha (o muesca).

El sensor se debe fijar tan lejos como sea posible del borde del papel. El papel se puede mover de un lado al otro y se pueden dañar las muescas cortadas en el costado del papel.

Cargue el papel. Antes de cerrar la impresora, ajuste el sensor de líneas negras móvil de la siguiente manera:

1. Gire el papel hacia atrás sobre el rollo para exponer las marcas negras o muescas en el reverso (lado que no se imprime) del papel.

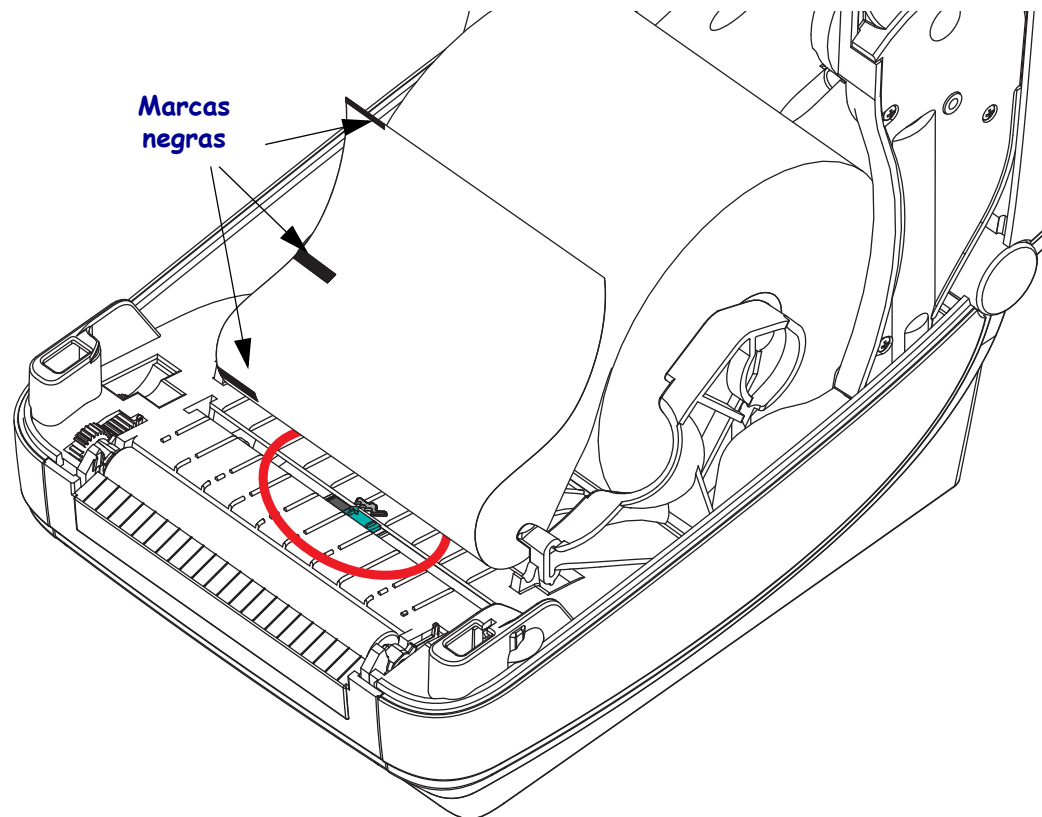

2. Deslice el sensor móvil desde la posición predeterminada del centro para que se alinee con las marcas negras. La flecha sobre el sensor móvil debe alinearse con el borde derecho de la marca negra. Esto es válido para marcas o muescas ubicadas en cualquier lado del papel (se muestra el lado izquierdo).

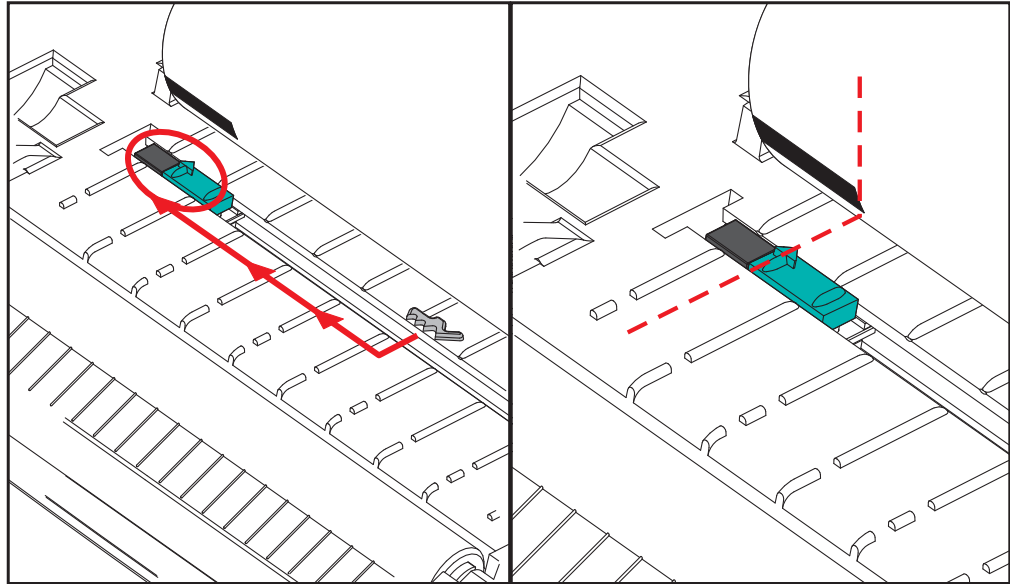

Ajuste del sensor móvil para detección de banda (espacios intermedios)

El sensor móvil es compatible con las posiciones de banda/espacios intermedios utilizadas por los modelos heredados de impresoras de escritorio Zebra® y para algunas configuraciones de papel no estándar. La detección de banda (espacios intermedios) en la impresora serie G™ en la posición estándar (posición fija) o la predeterminada del sensor móvil está desplazada del centro de la impresora para permitir la detección de los espacios intermedios de las etiquetas que están paralelas en el rollo; vea abajo.

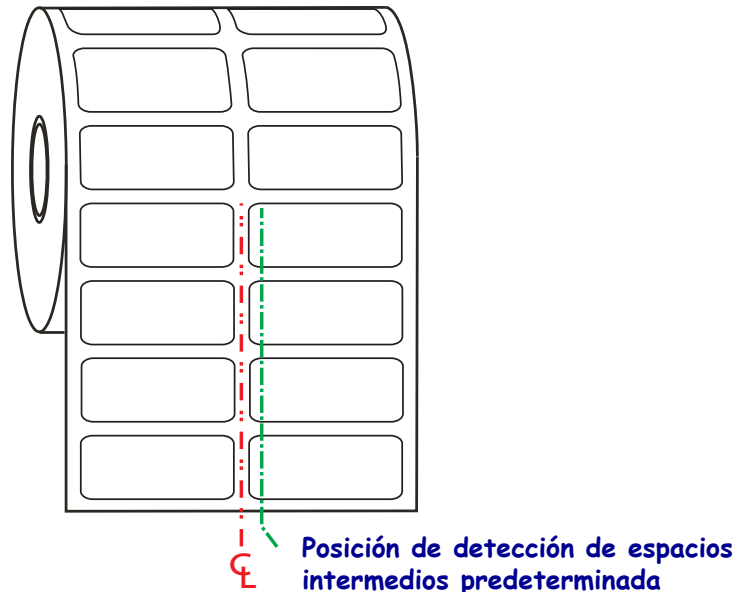

La detección de banda (espacios intermedios) con el sensor móvil solo puede funcionar cuando la flecha de alineación del sensor apunta a cualquier posición de la chaveta de alineación. El sensor debe estar alineado con las etiquetas (u otro medio) para detectar los espacios intermedios entre las etiquetas. El ejemplo de arriba muestra donde se fija el sensor si se utiliza la posición de alineado central. No detectará las etiquetas con una configuración de 2 etiquetas hacia arriba y con el sensor en la posición “predeterminada” podrá detectar las etiquetas y los espacios intermedios entre ellas.

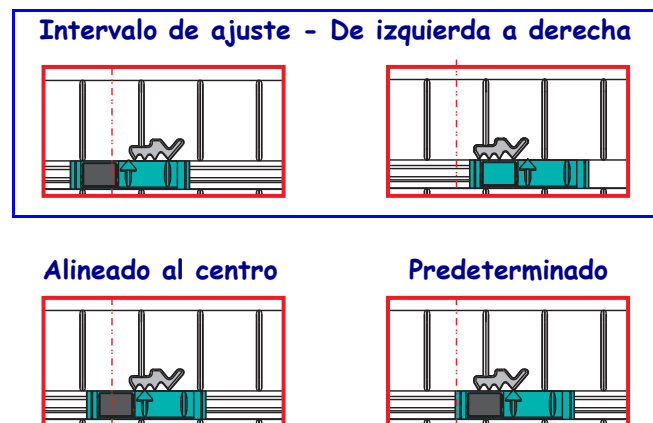

- Predeterminado — modelos Zebra: sensores de posición fija G-Series™, LP/TLP 2842™, LP/TLP 2844™, LP/TLP 2042™
- Alineado al centro — modelo Zebra: LP/TLP 2742™

Opción de cortador

La impresora admite una opción de cortador de papel instalada de fábrica para el corte de ancho completo del papel protector de etiquetas, el papel de rótulos o el papel de recibos. Un diseño único de la caja del cortador admite todas estas opciones del cortador. La opción de tipo de cortador instalada en su computadora se puede verificar imprimiendo una etiqueta de *estado de configuración de impresora*. Las opciones del cortador son:

- **Cortador para uso medio** para el corte del papel protector de etiquetas y de rótulos livianos (PAPEL PROTECTOR/RÓTULO)
Peso máximo del papel (espesor): hasta 180 g/m² (0,0077 pulgadas).
Vida útil*: 2 millones de cortes: suministro de 0,5 mil a 5 mil (10 a 120 g/m²).
 1 millón de cortes: suministro de 5 mil a 7,5 mil (120 a 180 g/m²)
 750.000 cortes: 7,5 mil a 10 mil (180 a 200 g/m²)
 * - Si se excede el peso medio máximo (densidad/dureza) y el espesor, se acorta la vida útil del cortador o el cortador puede funcionar mal (atasco u otro error).
- **Ancho del corte:** 4,25 pulgadas (108 mm) como máximo a 0,75 pulgadas (19 mm) como mínimo.
- **Distancia mínima entre los cortes (longitud de la etiqueta):** 1 pulgada (25,4 mm). Si se cortan longitudes de papel más cortas entre los cortes, el cortador puede atascarse o dar un error.
- De forma predeterminada, las operaciones del cortador incluyen un corte de limpieza de mantenimiento preventivo autolimpiante cada veinticinco cortes. Esta característica se puede desactivar mediante el comando de programación SGD (Set/Get/DO) (`cutter.clean_cutter`) de ZPL o EPL, pero no se recomienda.



Advertencia • En la unidad del cortador, no hay partes que necesiten mantenimiento por parte del operador. Nunca quite la cubierta del cortador (bisel). Nunca intente insertar objetos en el mecanismo del cortador o tocarlo con los dedos.

Importante • Las herramientas, los hisopos de algodón, los solventes (incluido el alcohol), etc. pueden dañar o acortar la vida útil del cortador, o hacer que el cortador se atasque.

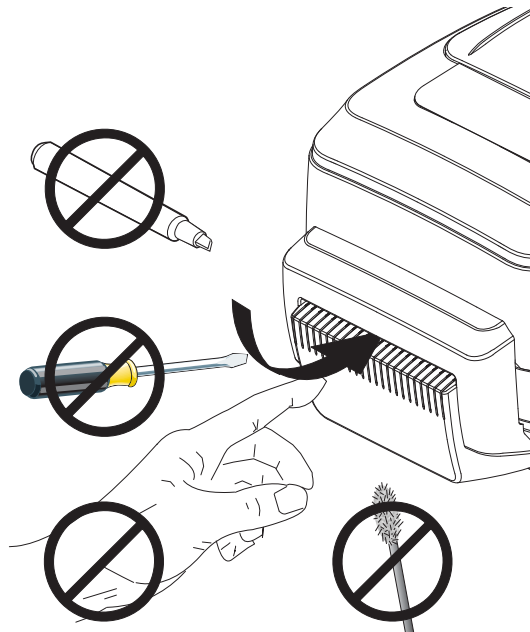

Carga del papel con la opción de cortador

1. Abra la impresora. Recuerde que necesita tirar de las palancas de liberación del seguro hacia el frente de la impresora.

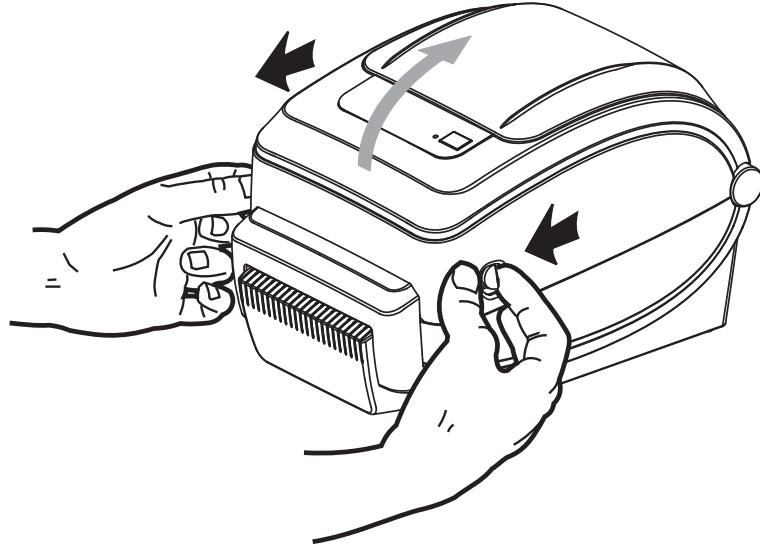

2. Abra los soportes del rollo de papel. Abra las guías del papel con la mano libre, coloque el rollo de papel en los soportes del rollo y libere las guías. Oriente el rollo de papel de modo que su superficie de impresión esté hacia arriba y pase por encima del rodillo portapapeles (de arrastre).

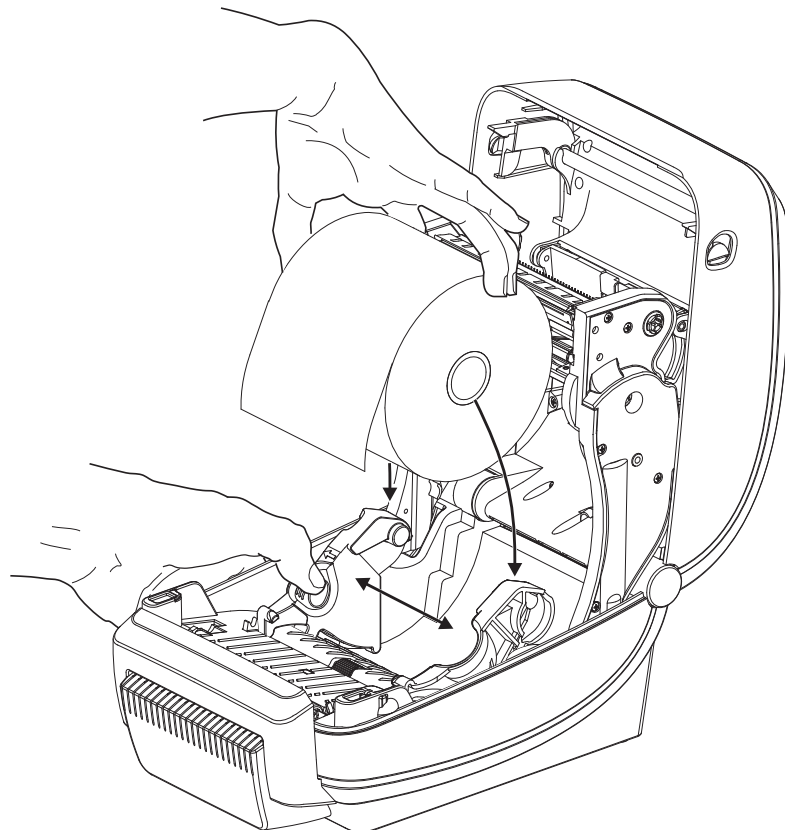

3. Si la impresora incluye la opción del sensor de líneas negras móvil, verifique que el sensor esté alineado apenas a la derecha de la posición central predeterminada. Esta es la posición de funcionamiento estándar para la detección del papel. Cuando el sensor se mueve de la posición predeterminada, la impresora sólo detectará el papel marcado con líneas negras, marcas negras y muescas.

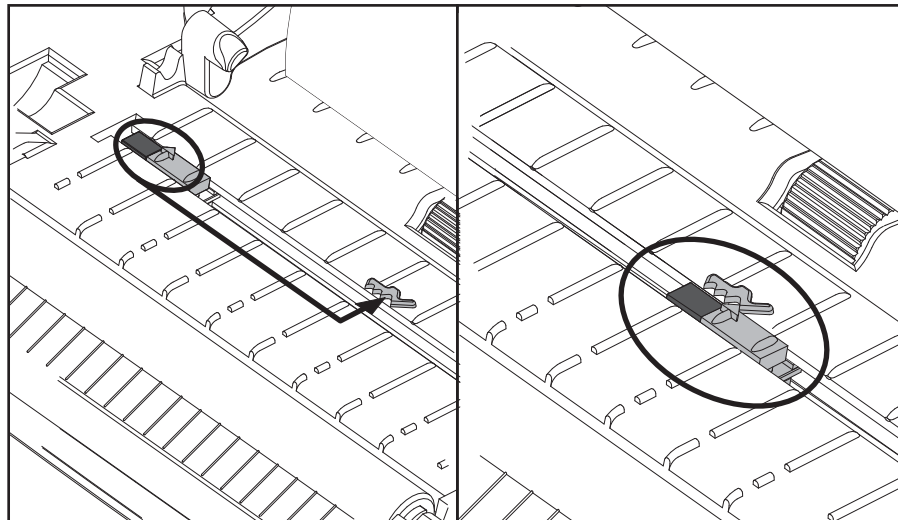
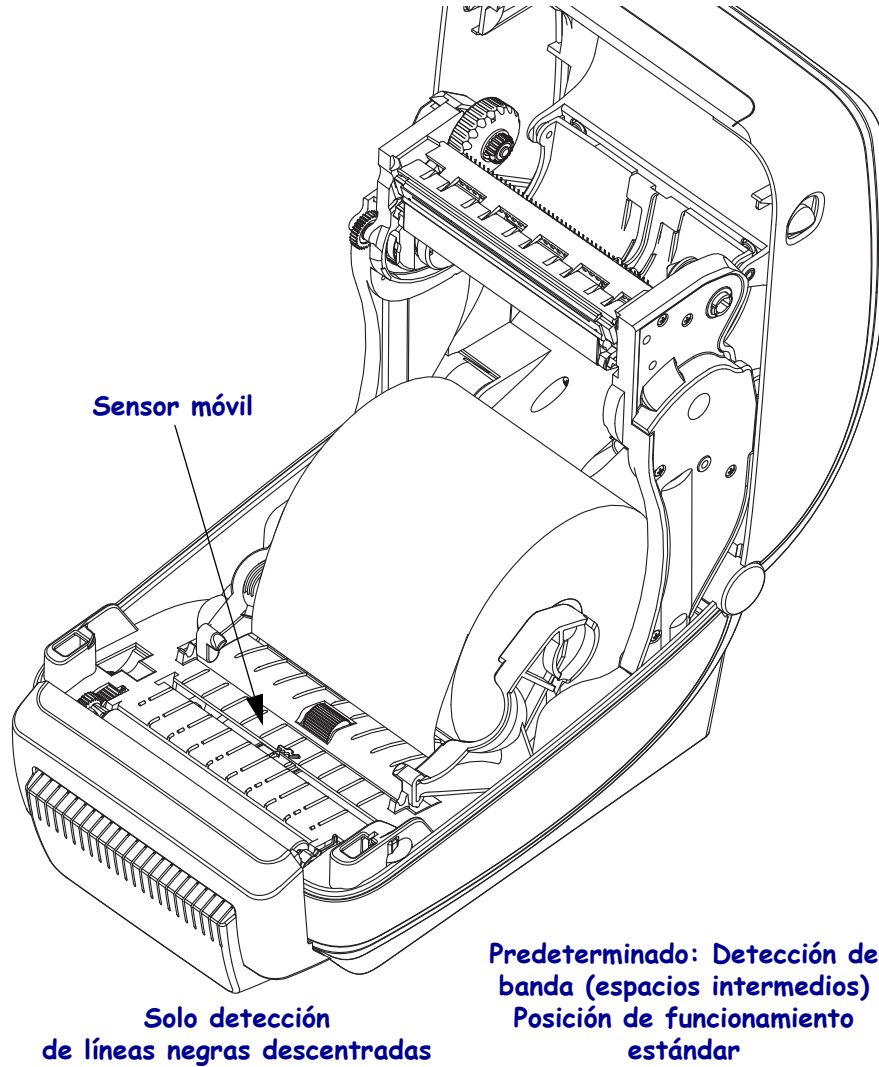

4. Haga pasar el papel a través de la ranura interior del cortador de modo que se extienda fuera del frente de la impresora. Verifique que el rollo gire libremente. El rollo no debe apoyarse en la parte inferior del compartimiento del papel. Verifique que la superficie de impresión del papel esté hacia arriba.

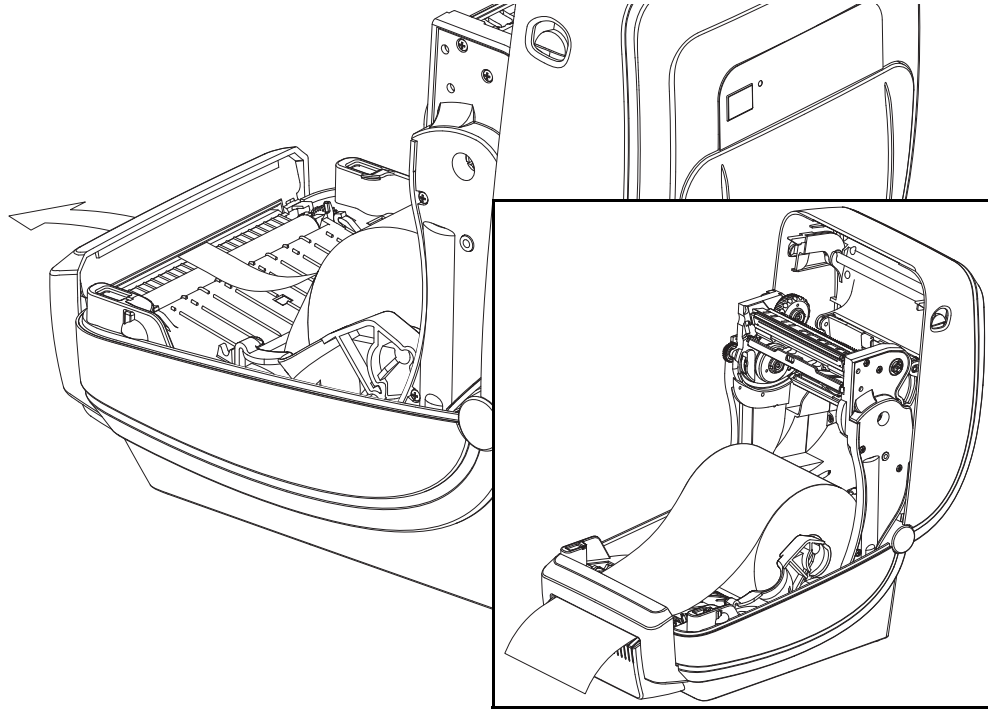

5. Empuje el papel por debajo de las guías del papel.

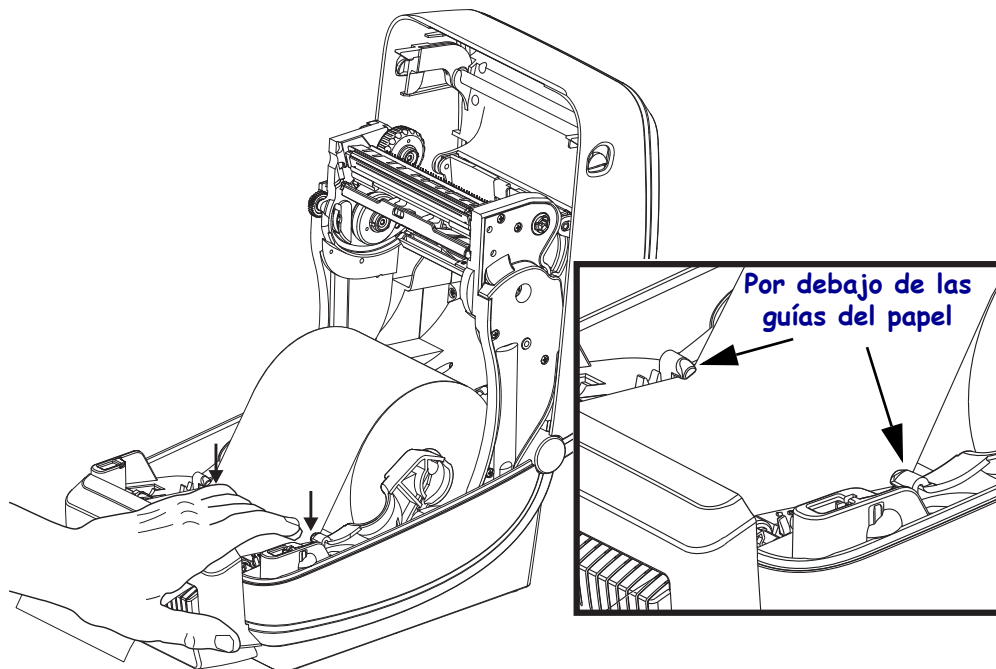

6. Cierre la impresora. Presione hacia abajo hasta que la cubierta calce en posición.

Opción ZebraNet® 10/100 Internal (Wired) Print Server

El ZebraNet® 10/100 Internal Print Server (PS) es un dispositivo opcional instalado de fábrica que conecta la red y su impresora activada por ZebraLink™. El servidor de impresión le proporciona una interfaz de explorador para la configuración del servidor de impresión y de la impresora. Si utiliza el software de administración de impresoras en red ZebraNet™ Bridge, puede obtener acceso fácilmente a las características especializadas de una impresora activada por ZebraLink™.

Las impresoras con 10/100 Internal PS proporcionan las siguientes características:

- Servidor de impresión y configuración de la impresora mediante un explorador.
- Capacidad de supervisión y configuración remotas de 10/100 Internal PS mediante un explorador.
- Alertas.
- Capacidad para que usted envíe mensajes no solicitados de estado de la impresora mediante dispositivos activados por correo electrónico.

ZebraNet™ Bridge : ZebraNet™ Bridge es un programa de software que trabaja con 10/100 Internal PS y mejora las características de ZebraLink residente dentro de las impresoras basadas en ZPL. Las características incluyen lo siguiente:

- ZebraNet™ Bridge le permite ubicar las impresoras automáticamente. ZebraNet™ Bridge busca parámetros como la dirección IP, la subred, el modelo de impresora, el estado de la impresora, y muchas otras características definidas por el usuario.
- Configuración remota: Administre todas las impresoras de etiquetas Zebra en toda la empresa sin tener que viajar a sitios remotos o manejar cualquier impresora físicamente. Se puede obtener acceso a cualquier impresora Zebra conectada a la red de la empresa desde la interfaz de ZebraNet™ Bridge, y las impresoras se pueden configurar en forma remota mediante una interfaz del usuario gráfica fácil de usar.
- Alertas de impresora, estado, supervisión de latidos y notificación de eventos: ZebraNet™ Bridge le permite configurar múltiples alertas de eventos por dispositivo con diferentes alertas dirigidas a distintas personas. Reciba alertas y notificaciones por correo electrónico, teléfono celular/localizador de personas, o a través de la ficha Eventos (Events) de ZebraNet™ Bridge. Vea las alertas por impresora o grupo, y filtre por fecha/hora, gravedad o desencadenador.
- Configurar y copiar perfiles de impresora: Copie y pegue parámetros de una impresora a otra o transmítalos a todo un grupo. ZebraNet™ Bridge le permite copiar la configuración de la impresora, los archivos residentes de la impresora (formatos, fuentes y gráficos) y las alertas con un clic del mouse. Cree perfiles de impresoras, “impresoras de oro” virtuales, con la configuración, los objetos y las alertas que usted desee, y clónelos o transmítalos como si fueran impresoras reales; esto le ahorra mucho tiempo de configuración. Los perfiles de impresoras también son una excelente manera de hacer una copia de la configuración de una impresora para la recuperación de una crisis.

Etiqueta de estado de configuración de red de la impresora

Las impresoras serie GTM con la opción ZebraNet® 10/100 Internal Print Server integrada imprimen una etiqueta de estado de configuración de impresora adicional a fin de obtener la información necesaria para establecer y solucionar problemas de la impresión en red. La siguiente salida de impresión se imprime con el comando ~WL de ZPL.

```
Network Configuration
Zebra Technologies
ZTC GX420t
ZBR2834649

Internal Wired#
ALL..... IP PROTOCOL
172.029.001.047.... IP ADDRESS
255.255.255.000.... SUBNET MASK
172.029.001.001.... DEFLT. GATEWAY
172.029.001.003.... WINS SERVER IP
YES..... TIMEOUT CHECKING
300..... TIMEOUT VALUE
000..... ARP INTERVAL
9100.... BASE RAW PORT
00:07:4d:2b:40:d9.. MAC ADDRESS

FIRMWARE IN THIS PRINTER IS COPYRIGHTED
```

La salida de impresión regular de la etiqueta de estado de configuración tiene algunos de los valores de la configuración de red de la impresora como dirección IP, en la mitad inferior de la salida de impresión.

La dirección IP de la impresora es necesaria para identificar y configurar la impresora para operaciones que se realizan en la red. Consulte el manual ZebraNet® 10/100 Internal Print Server para obtener más información.

Opción ZebraNet® Internal Wireless Print Server

El ZebraNet® Internal Wireless Print Server (PS) es un dispositivo opcional instalado de fábrica que se conecta al punto de acceso de red Wi-Fi de su red y a su impresora activada por ZebraLink™. El servidor de impresión le proporciona una interfaz de explorador para la configuración del servidor de impresión y de la impresora. Si utiliza el software de administración de impresoras en red de Zebra®, ZebraNet™ Bridge, puede obtener acceso fácilmente a las características especializadas de una impresora activada por ZebraLink™.

Las impresoras con un Internal Wireless Print Server (Servidor de impresión interno inalámbrico) proporcionan las siguientes características:

- Una pantalla de estado de impresora para alertas, valores de configuración y configuración de red.
- Servidor de impresión y configuración de la impresora mediante un explorador.
- Capacidad de supervisión y configuración remotas de Internal Wireless PS mediante un explorador.
- Alertas
- Capacidad para que usted envíe mensajes no solicitados de estado de la impresora mediante dispositivos activados por correo electrónico.

ZebraNet™ Bridge : ZebraNet™ Bridge es un programa de software que trabaja con 10/100 Internal PS y mejora las características de ZebraLink residente dentro de las impresoras basadas en ZPL. Las características incluyen lo siguiente:

- ZebraNet™ Bridge le permite ubicar las impresoras automáticamente. ZebraNet™ Bridge busca parámetros como la dirección IP, la subred, el modelo de impresora, el estado de la impresora, y muchas otras características definidas por el usuario.
- Configuración remota: Administre todas las impresoras de etiquetas Zebra en toda la empresa sin tener que viajar a sitios remotos o manejar cualquier impresora físicamente. Se puede obtener acceso a cualquier impresora Zebra conectada a la red de la empresa desde la interfaz de ZebraNet™ Bridge, y las impresoras se pueden configurar en forma remota mediante una interfaz del usuario gráfica fácil de usar.
- Alertas de impresora, estado, supervisión de latidos y notificación de eventos: ZebraNet™ Bridge le permite configurar múltiples alertas de eventos por dispositivo con diferentes alertas dirigidas a distintas personas. Reciba alertas y notificaciones por correo electrónico, teléfono celular/localizador de personas, o a través de la ficha Eventos (Events) de ZebraNet™ Bridge. Vea las alertas por impresora o grupo, y filtre por fecha/hora, gravedad o desencadenador.
- Configurar y copiar perfiles de impresora: Copie y pegue parámetros de una impresora a otra o transmítalos a todo un grupo. ZebraNet Bridge le permite copiar la configuración de la impresora, los archivos residentes de la impresora (formatos, fuentes y gráficos) y las alertas con un clic del mouse. Cree perfiles de impresoras, “impresoras de oro” virtuales, con la configuración, los objetos y las alertas que usted desee, y clónelos o transmítalos como si fueran impresoras reales; esto le ahorra mucho tiempo de configuración. Los perfiles de impresoras también son una excelente manera de hacer una copia de la configuración de una impresora para la recuperación de una crisis.

Etiqueta de estado de configuración de red de la impresora

Las impresoras serie G™ con la opción ZebraNet® Internal Wireless Print Server integrada imprimen una etiqueta de estado de configuración de impresora adicional a fin de obtener la información necesaria para establecer y solucionar problemas de la impresión en red. La siguiente salida de impresión se imprime con el comando ~WL de ZPL.

Network Configuration	
Zebra Technologies ZTC GX420t ZBR12861842	
Wireless*	
ALL.....	IP PROTOCOL
172.029.016.027....	IP ADDRESS
255.255.255.000....	SUBNET MASK
172.029.016.001....	DEFAULT GATEWAY
172.029.001.003....	WINS SERVER IP
YES.....	TIMEOUT CHECKING
300.....	TIMEOUT VALUE
000.....	ARP INTERVAL
9100.....	BASE RAW PORT
YES.....	CARD INSERTED
02DFH.....	CARD MFG ID
8103H.....	CARD PRODUCT ID
000278c44192.....	MAC ADDRESS
YES.....	DRIVER INSTALLED
INFRASTRUCTURE....	OPERATING MODE
125.....	ESSID
100.....	TX POWER
54 Mb/s.....	CURRENT TX RATE
DIVERSITY.....	RECEIVE ANTENNA
DIVERSITY.....	XMIT ANTENNA
OPEN.....	WEP TYPE
NONE.....	WLAN SECURITY
1.....	WEP INDEX
020.....	POOR SIGNAL
LONG.....	PREAMBLE
YES.....	ASSOCIATED
ON.....	PULSE ENABLED
15.....	PULSE RATE
OFF.....	INTL MODE
07FFH.....	CHANNEL MASK
FIRMWARE IN THIS PRINTER IS COPYRIGHTED	

La salida de impresión regular de la etiqueta de estado de configuración tiene algunos de los valores de la configuración de red de la impresora como dirección IP, en la mitad inferior de la salida de impresión.

La dirección IP de la impresora es necesaria para identificar y configurar la impresora para operaciones que se realizan en la red. Consulte el manual ZebraNet® Internal Wireless Print Server para obtener más información.

Opción Bluetooth

Bluetooth es un dispositivo opcional (inalámbrico interno) instalado de fábrica que se puede conectar con otros dispositivos y computadoras activados para Bluetooth. El radio Bluetooth dentro de las impresoras serie G cumple con la Especificación de Bluetooth 2.0 y es compatible con Serial Port Profile (SPP), un puerto serie virtual de Windows. Todos los trabajos de impresión enviados a la impresora por la PC de Windows se realizarán a través del SPP, que básicamente es una emulación Bluetooth de una comunicación serie RS-232. Esta opción de la impresora incluye una pantalla LCD para suministrar información de estado y configuración de la conexión para asistir en la instalación y conexión con un sistema host activado para Bluetooth.

Microsoft ha sido compatible con la mayoría de los dispositivos Bluetooth desde el lanzamiento de Windows XP Service Pack 2 (SP2). Antes de eso, los dispositivos Bluetooth para las versiones anteriores de Windows requerían que los controladores fueran suministrados con el dispositivo. Windows XP SP2 y posteriores también incluyen un asistente 'Add a Printer' (Agregar una impresora) para respaldo de las impresoras. A la impresora serie G se obtiene acceso mediante la conexión de un puerto serie virtual Bluetooth (SPP). La impresora solo necesita el controlador Bluetooth 2.0 que es compatible con SPP para poder comunicarse con los dispositivos Bluetooth de la PC de Windows.

En el entorno Windows, la impresora exige que se instale el controlador ZebraDesigner™ en la computadora para activar la impresión después de haber establecido la comunicación Bluetooth. Utilice los asistentes de instalación de la impresora de Zebra Setup Utility (Utilidad de configuración de Zebra) para ayudarle a configurar su conexión Bluetooth.

Etiqueta de estado de configuración de red de la impresora

Las impresoras serie G con la opción ZebraNet® Internal Bluetooth a bordo imprimen una etiqueta de estado de configuración de impresora adicional a fin de obtener la información necesaria para establecer y solucionar problemas de la impresión en red. La siguiente salida de impresión se imprime con el comando `~WL` de ZPL.

```

Network Configuration
-----
Zebra Technologies
ZTC GX430t
-----
Bluetooth
2.1.8..... FW VERSION
04/25/08..... DATE
Test1234..... LOCAL NAME
OFF..... AUTHENTICATION
ON..... DISCOVERABLE
2.0..... RADIO VERSION
ON..... ENABLED
OFF..... AFH MODE
00:03:7A:18:F4:47.. ADDRESS
7FFFFFFFFFFFFFFFFF CURRENT AFH MAP
-----
FIRMWARE IN THIS PRINTER IS COPYRIGHTED
    
```

La configuración de Bluetooth de la impresora le ayuda a identificar la impresora para las operaciones de instalación e impresión.

Preparar la PC de Windows para la comunicación Bluetooth.

- Instale un adaptador Bluetooth o verifique que el Bluetooth existente está activado. *Tenga en cuenta que algunos sistemas con Bluetooth a bordo comparten el radio Bluetooth con Wi-Fi. Wi-Fi puede estar desactivado, lo cual puede desactivar Bluetooth también.*

Preparar la impresora para la impresión con Bluetooth

- La impresora debe tener instalada de fábrica la opción Bluetooth. La impresora incluirá la pantalla LCD. La pantalla del menú principal de la impresora mostrará la palabra Bluetooth.

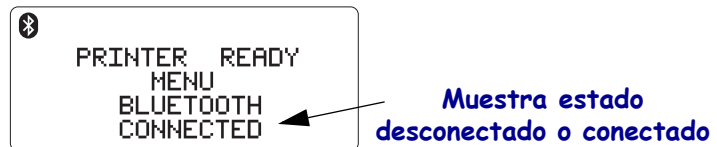

- **La impresora debe tener cargado el papel** para imprimir etiquetas de estado de configuración (y etiquetas de impresión de prueba de Windows después).
- **Instale la impresora utilizando la Zebra Setup Utility (ZSU) (Utilidad de configuración de Zebra) usando el cable de interfaz USB** (o un cable de puerto serie estándar). Verifique la impresión utilizando las propiedades de la impresora o la ZSU para imprimir una etiqueta de configuración de la impresora.
- Con la ZSU instalada y abierta, seleccione su impresora. Se activarán los botones debajo de las impresoras Zebra® instaladas. Haga clic en el botón 'Configure Printer Connectivity' (Configurar conexión de la impresora) para iniciar el 'Connectivity Setup Wizard' (Asistente de configuración de la conexión).
 - **Seleccione Bluetooth** y haga clic en 'Next' (Siguiente).
 - **Ingrese un nombre único para la impresora** en el cuadro de texto de entrada 'Friendly name' (Nombre descriptivo).
 - **Deje 'Enabled' (Activada) marcado, 'Discoverable' On (Activado) y 'Authentication' en Off (Desactivado).** Haga clic en 'Next' (Siguiente) para continuar.
 - La ventana mostrará los comandos SGD (Set/Get/Do) a enviar a la impresora. Haga clic en 'Next' (Siguiente).
 - Deje la impresora seleccionada y haga clic en 'Finished' (Finalizar). La impresora se reiniciará para activar todos los nuevos comandos de Bluetooth.

Bluetooth - Instalación de la impresora con Windows XP® SP2

Este proceso abarca la instalación de la impresora para Windows XP SP2 (o posterior)

1. En el menú de Windows 'Start' (Inicio), abra la ventana 'Printers and Faxes' (Impresoras y faxes). Haga clic en 'Add Printer' (Agregar impresora) y se iniciará un asistente. Haga clic en 'Next' (Siguiente) cuando se abre la ventana "Welcome" (Bienvenido) para continuar.
2. Deje el botón de radio 'Local' (Local) con la casilla de verificación 'Automatic detect...' (Detectar automáticamente...) seleccionada (marcada) y haga clic en 'Next' (Siguiente).
3. No se debe encontrar ninguna impresora. Si se detecta una o más impresoras nuevas, entonces no seleccione ninguna de esas impresoras y haga clic en 'Next' (Siguiente).

4. Seleccione el botón de radio 'Create a new port' (Crear un puerto nuevo) y seleccione 'Bluetooth Printer Port' (Puerto de impresora Bluetooth) del menú desplegable asociado.
5. En la ventana nueva 'Bluetooth Printer Port' (Puerto de impresora Bluetooth), seleccione su impresora de los dispositivos Bluetooth de la lista. Esto puede llevar varios minutos. Haga clic en el botón 'Connect' (Conectar).
6. Se abrirá la ventana 'Install Printer Software' (Instalar software de la impresora). Seleccione 'ZDesigner' como 'Manufacture' (Fabricación) para seleccionar los modelos de impresoras Zebra compatibles, y después seleccione su modelo de impresora en selección 'Printers' (Impresoras). Haga clic en 'Next' (Siguiente) para continuar.
7. Seleccione 'Keep the existing drivers' (Mantener controladores existentes) y haga clic en 'Next' (Siguiente).
8. Dé un nombre a su impresora y elija la configuración predeterminada de la impresora según lo desee. Haga clic en 'Next' (Siguiente).
9. Responda 'Yes' (Sí), si desea imprimir una página de prueba. Haga clic en 'Next' (Siguiente) para continuar.
10. Haga clic en 'Finish' (Finalizar) en la ventana 'Completing the Add Printer Wizard' (Asistente de completar agregar impresora) y la impresora Bluetooth completará la instalación e imprimirá una página de prueba de la impresión de Windows (como mínimo el logotipo de Windows).

Bluetooth - Instalación de la impresora con Windows Vista® SP2 y Windows 7®

Bluetooth de Windows Vista (SP2 o posterior) y Windows 7 se instalan de manera diferente a la instalación de XP.

- **Windows Vista:** Abra el asistente 'Add Printer' (Agregar impresora) haciendo clic en el botón 'Start' (Inicio), haciendo clic después en 'Control Panel' (Panel de control), luego haciendo clic en 'Hardware and Sound' (Hardware y sonido), después haciendo clic en 'Printers' (Impresoras), y luego haciendo clic en 'Add a printer' (Agregar impresora).
- **Windows 7:** Abra Dispositivos e impresoras haciendo clic en la figura del botón Inicio del botón Start (Inicio), y después en el menú Start (Inicio) haciendo clic en Devices and Printers (Dispositivos e impresoras).
- Algunos de los adaptadores Bluetooth no de Microsoft y dispositivos Bluetooth incorporados en la PC host tienen respaldo de controlador marginal para la impresión SPP y pueden no completar normalmente el asistente 'Add printer' (Agregar impresora). Puede tener que ir a 'Bluetooth Devices' (Dispositivos Bluetooth) en el 'Control Panel' (Panel de control) o de la bandeja del sistema en la barra 'Start' (Inicio) y activar SPP para el 'device' (dispositivo), la impresora Bluetooth que está instalando. Instale la impresora como impresora local (USB o puerto serie para su impresora serie G) y después de completada la instalación cambie el 'Port' (Puerto) al puerto COM SPP (puerto serie virtual).

Opción de Reloj de tiempo real (RTC) y Memoria Flash completa (Full Flash Memory)

Las impresoras con la opción RTC (Reloj de tiempo real) y Memoria Flash completa (Full Flash Memory) le permiten crear aplicaciones de impresora que se pueden personalizar muy bien; mejorar la productividad y flexibilidad de la impresora; y proporcionar memoria adicional para almacenar más formularios, gráficos (logotipos), fuentes y conjuntos de fuentes asiáticas grandes.

La opción RTC le permite al desarrollador de formularios de etiquetas incluir lo siguiente:

- Impresión de hora y fecha.
- Fechas anteriores o posteriores.
- Fecha/Hora en los formularios impresos sin alterar el formulario.
- Proporcionar fechas y horas sin necesidad de generarlas con el sistema del servidor, el software de aplicación o, mediante programación, a través de otro proceso (por ejemplo, informe de base de datos).

La opción RTC mejora la capacidad de la impresora para operar en una configuración independiente (por ejemplo, sin conexión a un servidor o una PC). Un uso común sería proporcionar una impresión de fecha en un rótulo, ticket, etiqueta o recibo impreso a pedido. Consulte [Impresión independiente en la página 49](#) para obtener más detalles.

La característica RTC admite la programación de la impresora en ZPL y EPL. Los dos comportamientos de programación que muestran la hora y la fecha son independientes uno de otro. Los comandos que establecen la hora y la fecha las cambian por ambos lenguajes de la impresora.



Precaución • El conjunto RTC opcional tiene una batería de litio de 3 V. Puede identificar una batería baja o descargada si la impresora le brinda la impresión de fecha con demora constantemente. El reemplazo de la batería lo debe realizar un técnico de servicio calificado. Sólo utilice una batería de reemplazo aprobada por Zebra.



Importante • Recicle las baterías de acuerdo a las pautas y regulaciones locales. Envuelva la batería al eliminarla (o guardarla) para evitar un cortocircuito.

NO provoque un cortocircuito en la batería. Un cortocircuito en la batería puede tener como resultado generación de calor, fuego o explosión.

NO caliente ni desarme una batería, ni tampoco la tire al fuego

La opción de Memoria Flash completa (Full Flash Memory) brinda 64 megabytes adicionales a los 4 megabytes estándar de memoria de la impresora, lo que suma un total de 68 megabytes de memoria de la impresora. Esta opción originalmente admitía solo 12 MB de Memoria Flash completa para la impresora construida antes del 24 de julio de 2009.

Fuentes asiáticas: Accesorio de impresora

El usuario o integrador debe descargar los conjuntos de fuentes asiáticas en la impresora. Su impresora serie G debe tener instaladas las opciones de Reloj de tiempo real y Memoria flash completa para ser compatible con archivos de fuentes asiáticas grandes. Las fuentes se obtienen por separado.

- Chino simplificado y tradicional (ZPL y EPL)
- Japonés: asignaciones JIS y Shift-JIS (ZPL y EPL)
- Coreano (ZPL incluido Johab y EPL)
- Tailandés (sólo ZPL)

Consulte [Las fuentes y la impresora en la página 47](#) para obtener más detalles sobre las fuentes asiáticas.

KDU de Zebra®: Accesorio de impresora

El accesorio KDU (unidad de teclado y pantalla) es una unidad terminal pequeña que trabaja en interfaz con la impresora para obtener acceso a los formularios de etiquetas EPL almacenados en la impresora.

El accesorio KDU es estrictamente un terminal y no tiene la capacidad de almacenar datos o definir parámetros. El accesorio KDU se utiliza para las siguientes funciones:

- Enumerar formularios de etiquetas almacenados en la impresora.
- Recuperar formularios de etiquetas almacenados en la impresora.
- Ingresar datos variables.
- Imprimir etiquetas.

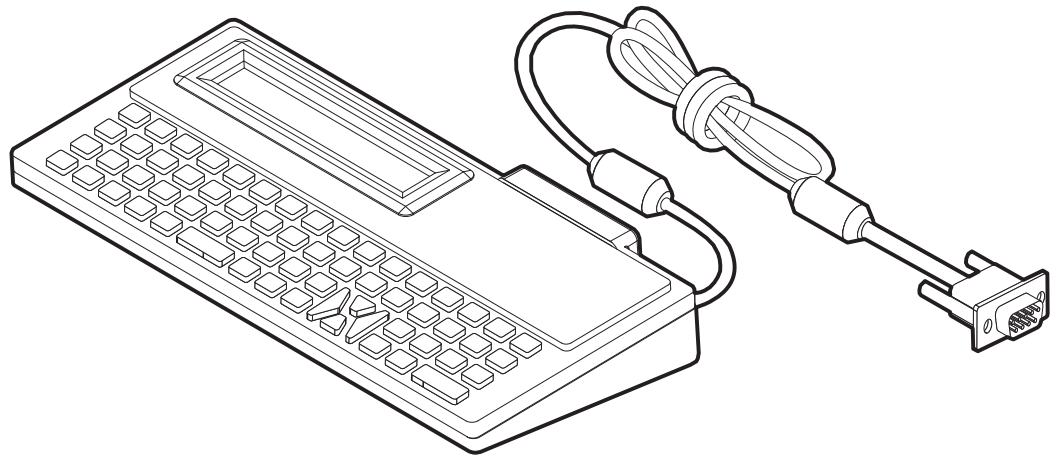

KDU Plus™: Accesorio de impresora

KDU Plus es un dispositivo terminal con memoria para almacenar archivos y mantener una o más impresoras remotas. El accesorio KDU Plus tiene un teclado tipo equipo portátil más grande que el diseño KDU original de Zebra.

El accesorio KDU Plus está diseñado para las siguientes funciones:

- Enumerar formularios de etiquetas almacenados en la impresora.
- Recuperar formularios de etiquetas almacenados en la impresora.
- Ingresar datos variables.
- Imprimir etiquetas.
- Almacenamiento y transferencia de archivos

El accesorio KDU Plus está diseñado para trabajar con las impresoras ZPL y EPL mediante la detección y el cambio dinámicos de la configuración de las comunicaciones de la impresora (DTE o DCE), a fin de que coincida con la impresora Zebra. De forma predeterminada, el accesorio KDU Plus iniciará el modo de formularios. Esto es compatible con la operación del accesorio KDU original de Zebra. Además, el accesorio KDU Plus se puede configurar para trabajar en los modos ZPL o terminal.

El accesorio KDU Plus tiene las capacidades de transferencia y almacenamiento de archivos. Esto es bueno para el mantenimiento de impresoras remotas e independientes con conjuntos de formularios de etiquetas, logotipos y fuentes más pequeñas.

El accesorio KDU Plus tiene dos puertos serie que se pueden configurar y un puerto PS/2 para conectar a otros dispositivos de entrada de datos como escáneres, balanzas, etc.

Los +5 voltios desde el puerto serie de la impresora (patilla 9) proporcionan la alimentación eléctrica para el accesorio KDU Plus y cualquier otro dispositivo de entrada adicional conectado al accesorio KDU Plus.

Extracción de corriente total máxima para el puerto serie de la impresora serie G: **750 mA**
 La corriente del accesorio KDU Plus sin los dispositivos de entrada externos conectados es: **50 mA**

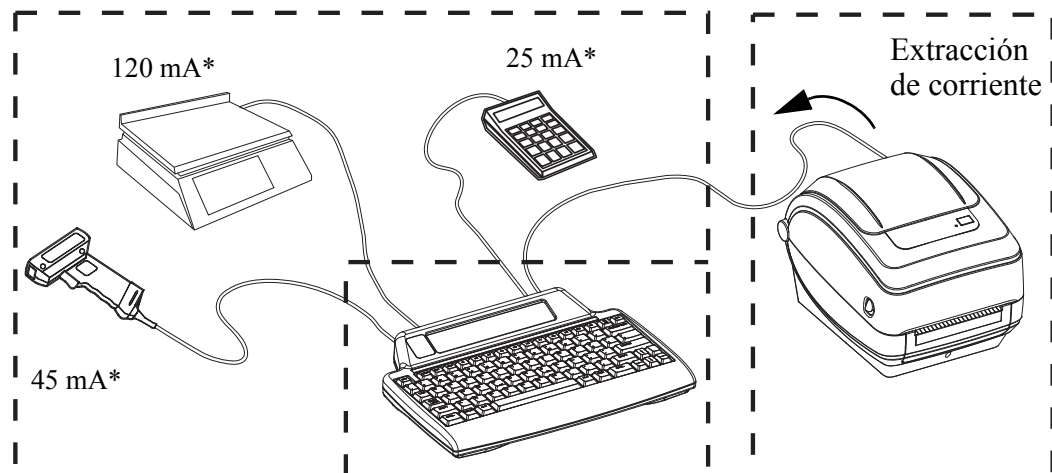

* - Valores no reales

50 mA

(45 mA + 120 mA + 25 mA) + 50 mA < Corriente máx.



Precaución • Los puertos de entrada del accesorio KDU Plus (AUX1, AUX2, y tipo PS/2) no tienen fusibles. Si se excede la extracción de corriente total disponible, se puede dañar un dispositivo de entrada, el accesorio KDU Plus o la impresora.

ZBI 2.0™: Intérprete BASIC de Zebra

Personalice y mejore su impresora con el lenguaje de programación opcional ZBI 2.0™; ZBI 2.0 le permite a las impresoras Zebra ejecutar aplicaciones, solicitarles a los usuarios realizar cosas a través de comandos de menú de pantalla LCD y tomar datos de entrada de balanza, escáneres y otros periféricos: todo sin una conexión a una red o PC. ZBI 2.0 trabaja con el lenguaje de comandos de impresora ZPL de modo que las impresoras pueden entender los torrents de datos no ZPL y convertirlos en etiquetas. Eso significa que la impresora Zebra puede crear códigos de barras y texto de los datos de entrada recibidos, formatos de etiquetas no ZPL, sensores, teclados y periféricos. Las impresoras también se pueden programar para interactuar con aplicaciones de bases de datos basadas en PC para recuperar información a ser utilizada en etiquetas impresas.

ZBI 2.0 se puede activar solicitando el pedido de un equipo ZBI 2.0 Key, o activado mediante la compra de una clave de la tienda ZBI 2.0 en www.zebrasoftware.com.

Utilice la utilidad ZDownloader para aplicar la clave. Zdownloader está disponible en el CD del usuario o en el sitio Web de Zebra: www.zebra.com.

La utilidad de programación intuitiva ZBI-Developer™ se utiliza para crear, probar y distribuir aplicaciones ZBI 2.0 está disponible en el CD del usuario o en el sitio Web de Zebra: www.zebra.com.



Funcionamiento del panel de control

Esta sección describe el funcionamiento, la navegación y los parámetros presentados en las impresoras equipadas con la opción de panel de control LCD.

Contenido

Descripción general de la pantalla LCD	76
Pantalla de operación normal	77
Configuración de la pantalla	77
Configuración de la impresora	78
Configuración de WLAN 802.11	79
Configuración de Bluetooth	79

Descripción general de la pantalla LCD

La pantalla LCD para las impresoras serie G con las opciones Wi-Fi o Bluetooth proporciona una realimentación por parte del usuario para las operaciones de la impresora, algunos controles básicos para las funciones de la impresora, controles de visualización de la impresora e información de conectividad inalámbrica.

El panel de control presenta tres controles del operador: el botón Alimentación (Feed), el botón Desplazamiento (Scroll) y el botón Seleccionar (Select). El botón Alimentación (Feed) se utiliza para avanzar una etiqueta o una longitud prefijada de papel continuo. Puede controlar el funcionamiento de la pantalla mediante los botones Desplazamiento (Scroll) y Seleccionar (Select). El botón Desplazamiento (Scroll) permite desplazarse por las diferentes opciones y configuraciones. El botón Seleccionar (Select) permite seleccionar la opción o función mostrada en la pantalla.

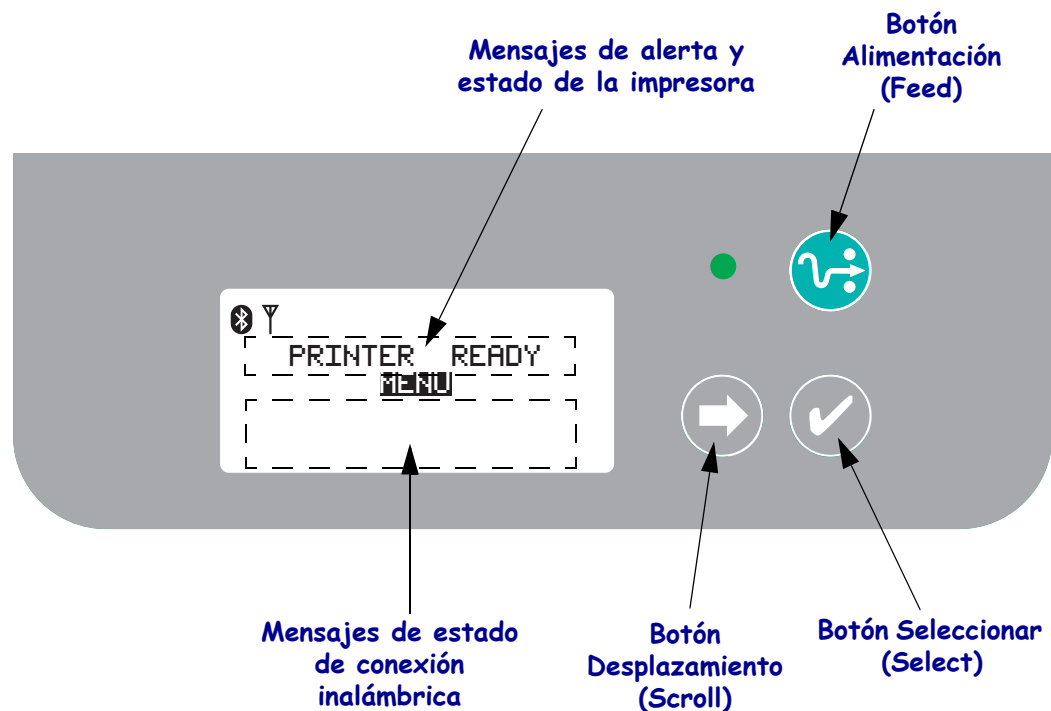

Nota • Si bien el panel de control se puede utilizar para cambiar parte de la configuración de la impresora, la mayor parte de la configuración sólo se puede cambiar utilizando los comandos Set / Get / Do (SGD). Consulte ZPL II Programming Guide (Guía de programación de ZPL II) para obtener información acerca del uso de los comandos SGD.

Cuando la cantidad de selecciones es demasiado numerosa como para mostrarla en una pantalla, se presenta la opción MÁS (MORE) en la parte inferior de la pantalla. Si desea obtener acceso a las selecciones adicionales, utilice el botón Desplazamiento (Scroll) para desplazarse hacia abajo por la pantalla actual y se mostrará el conjunto de selecciones siguiente.

Personalización del menú y WML

Las impresoras G-Series™ permiten el uso del lenguaje de personalización del menú WML de Zebra. El lenguaje WML presenta capacidades de visualización y comando. Para obtener más detalles consulte la sección WML en la guía del programador de ZPL (para esta impresora).

Pantalla de operación normal

Cuando la impresora esté encendida (On) y lista (Ready), la pantalla LCD se mostrará como uno de los ejemplos presentados en la siguiente figura.

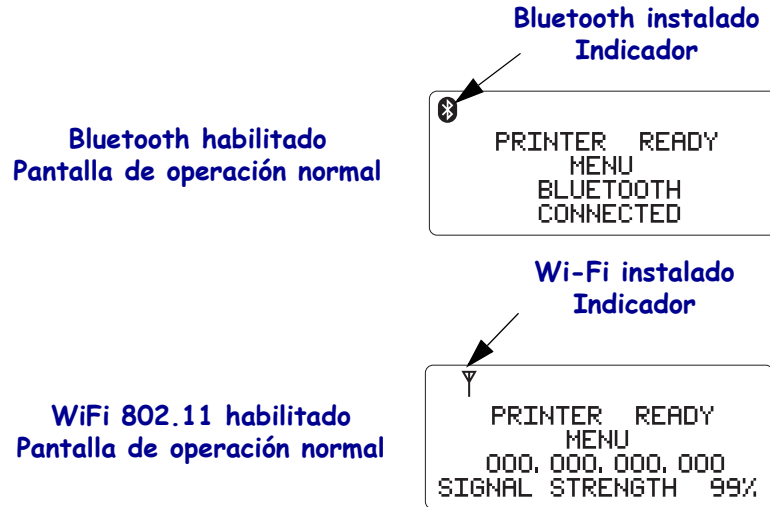

Configuración de la pantalla

La pantalla tiene una función de luz de fondo que permite ver la pantalla en la oscuridad. La luz de fondo iluminará la pantalla cuando se presione el botón Seleccionar (Select) al ingresar a los menús de opciones de las impresoras. Si no hay actividad, la luz de fondo desaparecerá luego de un tiempo de espera que se puede seleccionar. Además, puede ajustar el contraste de la pantalla así como también seleccionar el idioma adecuado para la pantalla. En la siguiente tabla se muestra la configuración de la pantalla que puede seleccionar el usuario.

Configuración de la pantalla		
Configuración	Valor predeterminado	Valores opcionales
LUZ DE FONDO	ACTIVADO	ACTIVADO / DESACTIVADO
TIEMPO DE ESPERA	10	10 / 20 / 30
CONTRASTE DE LCD	4	1 - 7
IDIOMA	ENGLISH	ENGLISH ESPANOL FRANCAIS DEUTSCH ITALIANO NORSK PORTUGUES SVENSKA DANSK ESPANOL2 NEDERLANDS SUOMI

Configuración de la impresora

En la siguiente tabla se muestra la configuración de la impresora que puede seleccionar y programar el usuario.

Configuración de la impresora		
COMUNIC. (configuración del puerto COM que puede seleccionar el usuario)		
Configuración	Valor predeterminado	Valores opcionales
BAUDIOS	9600	300 600 1200 9600 14400 19200 28800 32400 57600 115200
BITS DE DATOS	8	7 8
PARIDAD	NINGUNO	NINGUNO PAR IMPAR
FLUJO	DTR Y XON/XOFF	ACTV / DESACTV DTR Y ACTV / DESACTV DSR / DTR RTS / CTS
PAPEL (sólo visualización)		
Configuración	Valor predeterminado	Valores opcionales
PAPEL	ESPACIO INTERMEDIO	ESPACIO INTERMEDIO MARCA RECIBO
CINTA	SÍ	SÍ NO
IMPRESIÓN (sólo visualización)		
Configuración	Valor predeterminado	Valores opcionales
VELOCIDAD	152 MM/S	51 MM/S 76 MM/S 102 MM/S 127 MM/S 152 MM/S
Contraste de ZPL	10.0	0.0 - 30.0

Configuración de WLAN 802.11

En la siguiente tabla se muestra la configuración de WLAN 802.11 que se puede programar.

Configuración de WLAN 802.11 (solo visualización)		
Configuración	Valor predeterminado	Valores opcionales
DIRECCIÓN IP	000.000.000.000	
PTA ENLACE PREDET	000.000.000.000	
MÁSCARA DE SUBRED	000.000.000.000	
SEGURIDAD DE WLAN	ABIERTO	
ESSID	125	

Configuración de Bluetooth

En la siguiente tabla se muestra la configuración de Bluetooth que se puede programar.

Configuración de Bluetooth (solo visualización)		
Configuración	Valor predeterminado	Valores opcionales
DIRECCIÓN RECONOCIBLE	ACTIVADO	ACTIVADO / DESACTIVADO
AUTENTICACIÓN	DESACTIVADO	ACTIVADO / DESACTIVADO



Notas • _____



Mantenimiento

En esta sección se proporcionan procedimientos de mantenimiento y limpieza de rutina.

Contenido

Limpieza	82
Limpieza del cabezal de impresión	83
Consideraciones de la trayectoria del papel	84
Limpieza y reemplazo del rodillo portapapeles	86
Mantenimiento adicional de la impresora	88
Reemplazo del cabezal de impresión	89

Limpieza

Cuando limpie la impresora, utilice uno de los siguientes suministros que mejor se adecue a sus necesidades:

Suministros para limpieza	Cantidad del pedido	Objetivo deseado
Lapiceras de limpieza (105950-035)	Conjunto de 12	Limpiar el cabezal de impresión
Hisopos de limpieza (105909-057)	Conjunto de 25	Limpiar la trayectoria, las guías y los sensores del papel

Puede obtener los suministros de limpieza en www.zipzebra.com.

El proceso de limpieza sólo toma un par de minutos si sigue los pasos descritos abajo.

Pieza de la impresora	Método	Intervalo
Cabezal de impresión	Deje enfriar el cabezal de impresión durante un minuto, luego utilice una lapicera de limpieza para limpiar la línea oscura del cabezal de impresión desde el centro hacia los bordes externos del cabezal de impresión. Consulte <i>Limpieza del cabezal de impresión en la página 83</i>	Cuando utilice cinta: después de cada rollo de cinta; cuando utilice impresión térmica directa: después de cada rollo de papel.
Rodillo portapapeles	Quite el rodillo portapapeles para limpiar. Límpielo completamente con alcohol de grado médico al 90% y un hisopo de limpieza o un paño libre de pelusas. Consulte <i>Limpieza y reemplazo del rodillo portapapeles en la página 86</i>	Según sea necesario.
Barra despegadora	Límpiela completamente con alcohol de grado médico al 90% y un hisopo de limpieza libre de fibras.	
Trayectoria del papel	Deje que el alcohol se disipe y que la impresora se seque completamente.	
Exterior	Paño humedecido con agua.	
Interior	Cepille suavemente la impresora.	



Precaución • Los adhesivos y el material del papel pueden con el tiempo transferirse a los componentes de la impresora a lo largo de la trayectoria del papel, incluidos el rodillo portapapeles y el cabezal de impresión. Esta acumulación puede juntar polvo y residuos. Dejar de limpiar el cabezal de impresión, la trayectoria del papel y el rodillo portapapeles puede dar como resultado una pérdida inadvertida de etiquetas, atascamientos de etiquetas y posible daño en la impresora.



Importante • Si se utiliza demasiado alcohol, se pueden contaminar los componentes electrónicos, lo cual requiere un tiempo de secado más prolongado antes de que la impresora funcione correctamente.

Limpieza del cabezal de impresión

Utilice siempre una lapicera de limpieza nueva en el cabezal de impresión (una lapicera usada tiene contaminantes debido a sus usos anteriores que pueden dañar el cabezal de impresión).



Precaución • El cabezal de impresión se calienta durante la impresión. Para proteger contra el daño del cabezal de impresión y el riesgo de lesiones personales, evite tocar el cabezal de impresión. Para realizar el mantenimiento, utilice la lapicera de limpieza solamente.

Cuando carga papel nuevo, también puede limpiar el cabezal de impresión.

1. Frote la lapicera de limpieza a lo largo del área oscura del cabezal de impresión. Limpie desde el medio hacia afuera. Esto moverá el material adhesivo transferido desde los bordes del papel hasta el cabezal de impresión fuera de la trayectoria del papel.
2. Espere un minuto antes de cerrar la impresora.

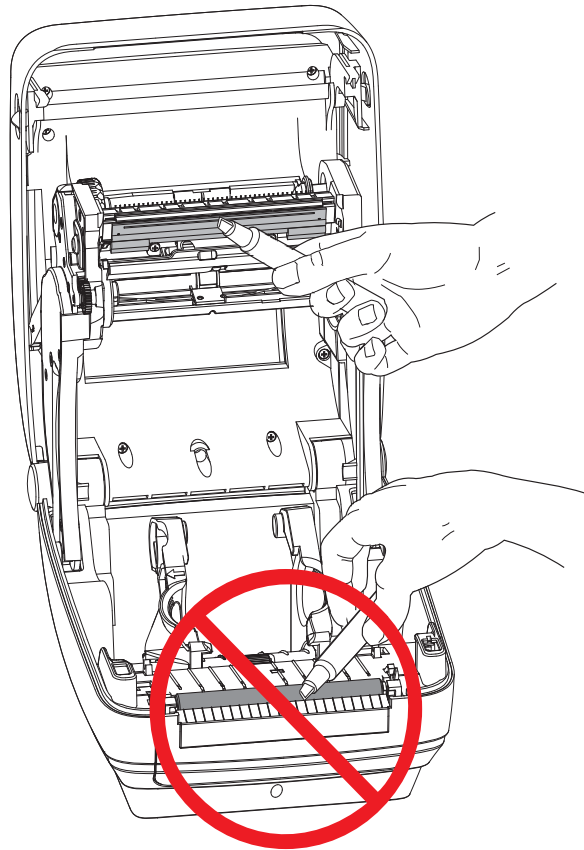

Consideraciones de la trayectoria del papel

Utilice un hisopo de limpieza para eliminar residuos, polvo o costra que se ha acumulado en las superficies de los soportes, las guías y la trayectoria del papel.

1. Utilice el alcohol en el hisopo de limpieza para embeber los residuos de manera que se disgreguen.
2. Limpie las estrías para quitar los residuos acumulados.
3. Limpie los bordes internos de ambas guías del borde para eliminar cualquier resto acumulado.
4. Espere un minuto antes de cerrar la impresora.

Deseche la lapicera de limpieza después de su uso.

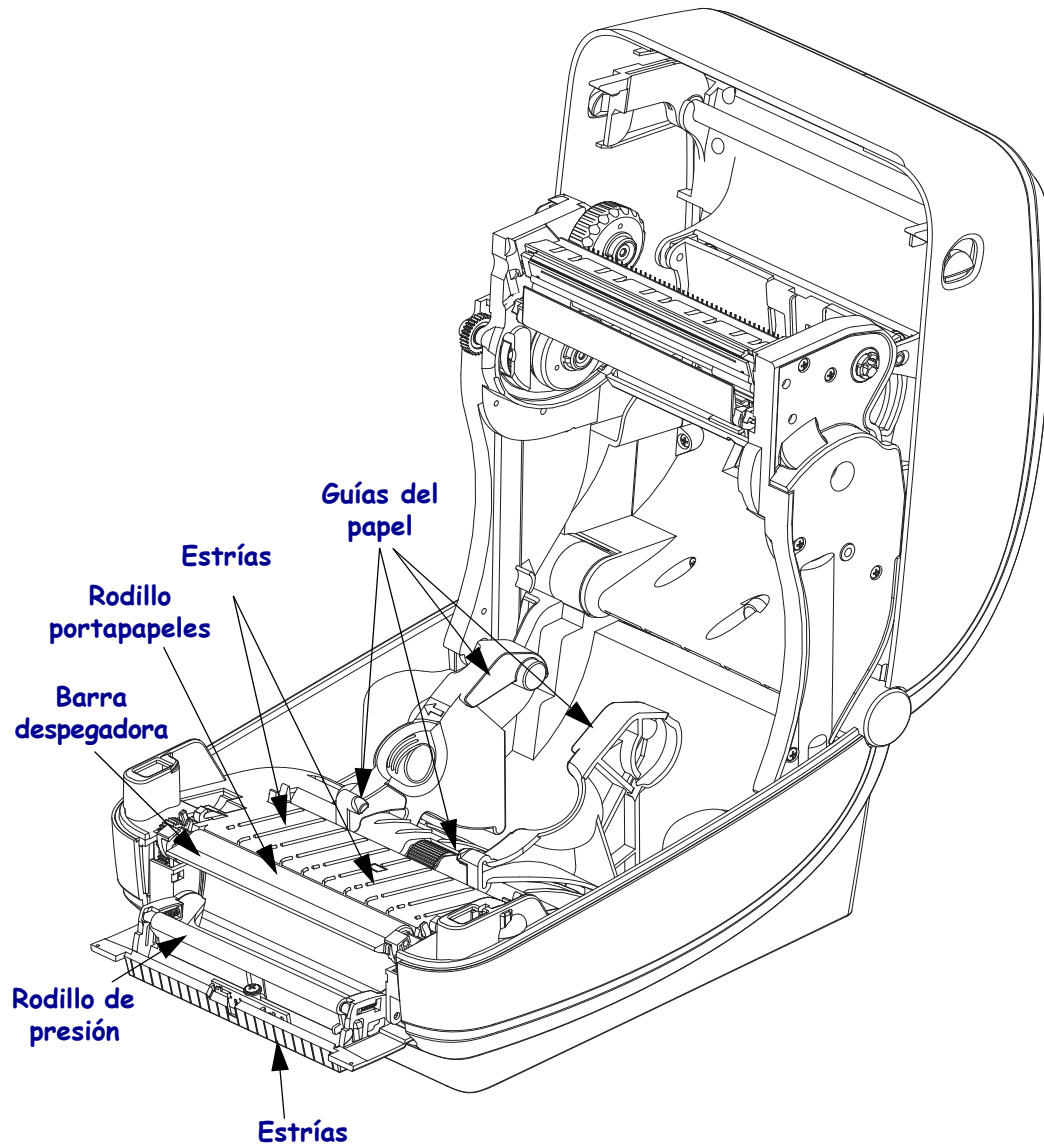

Limpieza del sensor

Se puede acumular polvo en los sensores de papel.

1. Quite el polvo suavemente con el cepillo; si es necesario, utilice un hisopo seco para quitar el polvo. Si quedan adhesivos u otros contaminantes, utilice un hisopo humedecido en alcohol para disgregarlos.
2. Utilice un hisopo seco para eliminar cualquier resto que pueda haber quedado después de la primera limpieza.
3. Repita los pasos 1 y 2 según sea necesario hasta que se eliminen todos los residuos y las rayas del sensor.

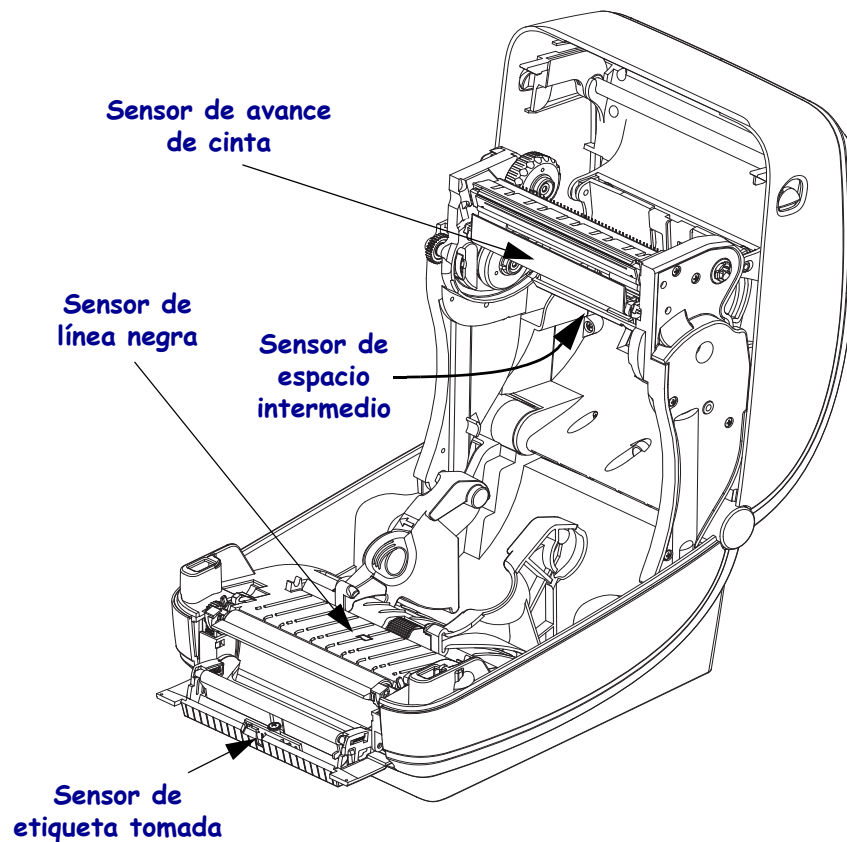

Limpieza y reemplazo del rodillo portapapeles

Por lo general, el rodillo portapapeles estándar (rodillo de arrastre) no necesita limpieza. El polvo del papel y del papel protector se puede acumular sin afectar a las operaciones de impresión. Los contaminantes sobre el rodillo portapapeles pueden dañar el cabezal de impresión o hacer que el papel resbale o se adhiera durante la impresión. Los adhesivos, la suciedad, el polvo en general, los aceites y otros contaminantes se deben limpiar inmediatamente del rodillo portapapeles.

Limpie el rodillo portapapeles (y la trayectoria del papel) siempre que la impresora tenga rendimiento, calidad de impresión y manejo del papel significativamente más pobres. El rodillo portapapeles es la superficie de impresión y el rodillo de arrastre del papel. Si la adhesividad o el atascamiento continúan aun después de la limpieza, debe reemplazar el rodillo portapapeles.

El rodillo portapapeles se puede limpiar con un hisopo libre de fibras (como el hisopo Texpad) o un paño limpio, húmedo, libre de pelusas y apenas humedecido con alcohol de grado médico (90% puro o mejor).

1. Abra la cubierta (y la puerta del distribuidor). Quite el papel del área del rodillo portapapeles.
2. Tire de las lengüetas de liberación del seguro de soporte del rodillo portapapeles de la derecha y de la izquierda hacia el frente de la impresora y gírelas hacia arriba.

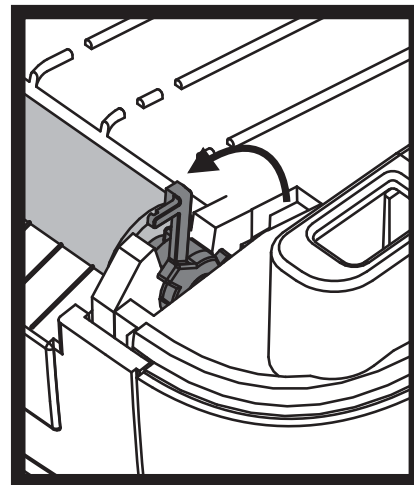
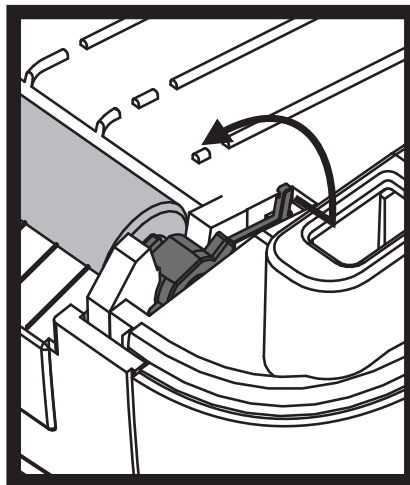
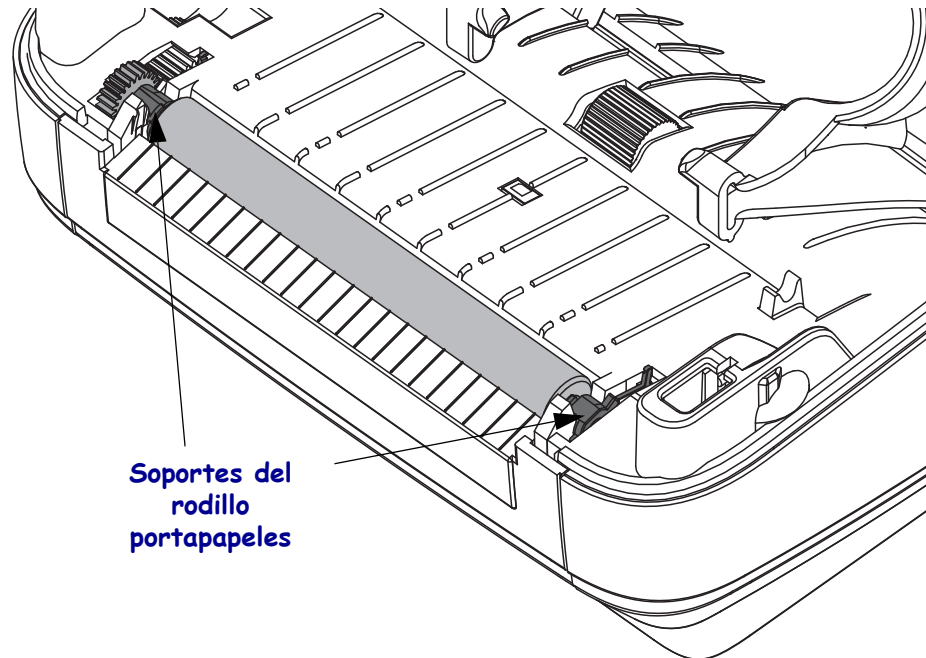

3. Levante el rodillo portapapeles fuera del bastidor inferior de la impresora.

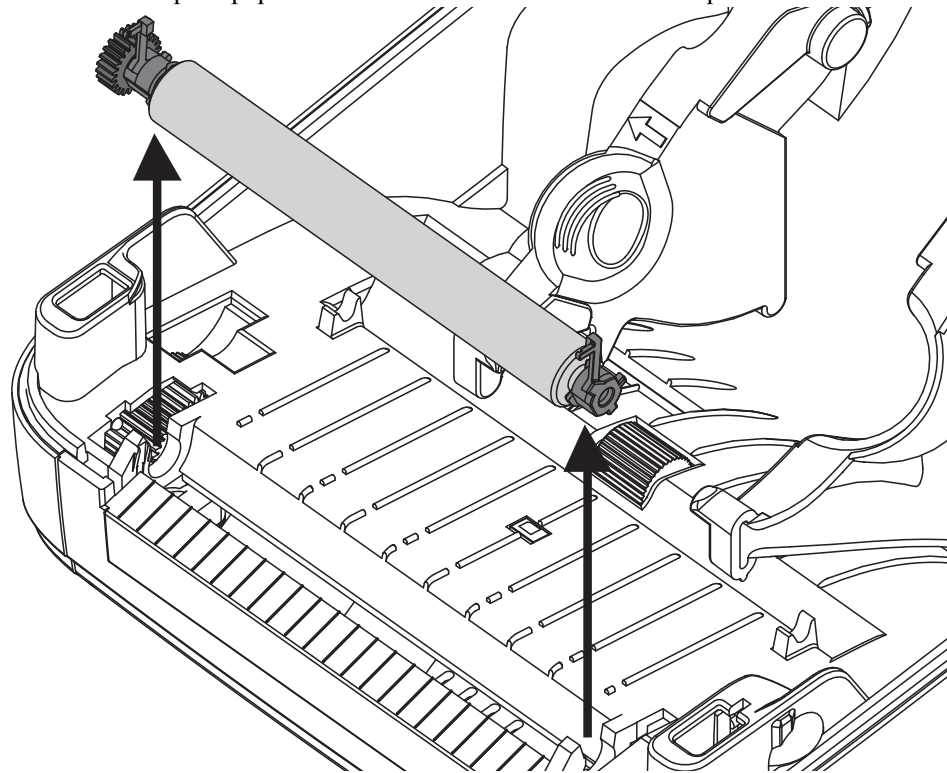

4. Limpie el rodillo portapapeles con el hisopo humedecido en alcohol. Limpie desde el centro hacia afuera. Repita este proceso hasta que toda la superficie del rodillo portapapeles se haya limpiado. Si se produjo una gran acumulación de material adhesivo o un gran atascamiento de etiquetas, repita el proceso con un hisopo nuevo para eliminar los contaminantes residuales. Los adhesivos y aceites, por ejemplo, pueden disminuir con la limpieza inicial pero no eliminarse completamente.
5. Instale el rodillo portapapeles en la impresora. Deseche los hisopos de limpieza, no los vuelva a utilizar.
6. Asegúrese de que los soportes y el engranaje de accionamiento estén en el eje del rodillo portapapeles.

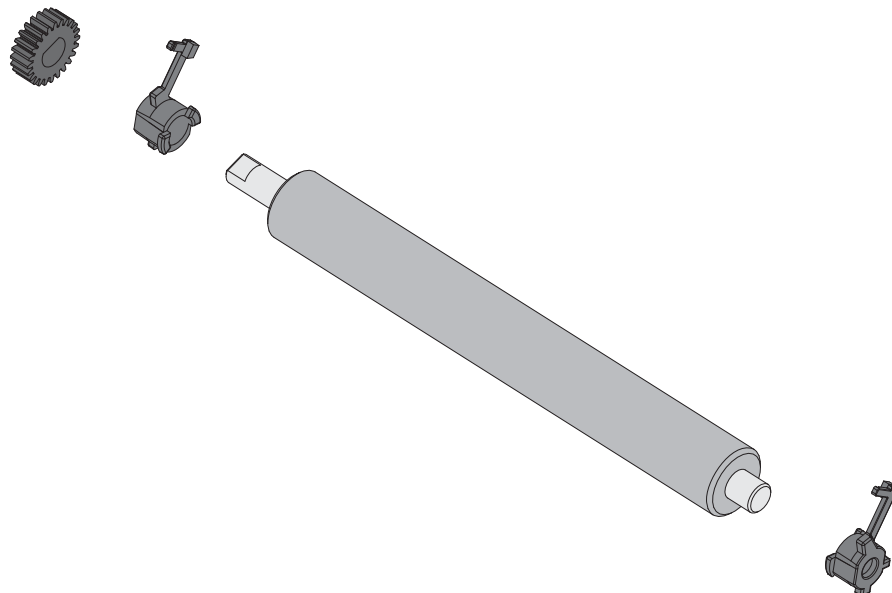

7. Alinee el rodillo portapapeles con el engranaje a la izquierda y bájelo dentro del bastidor inferior de la impresora.
8. Gire las lengüetas de liberación del seguro de soporte del rodillo portapapeles de la derecha y de la izquierda hacia la parte posterior de la impresora y presiónelas hasta que queden en posición.

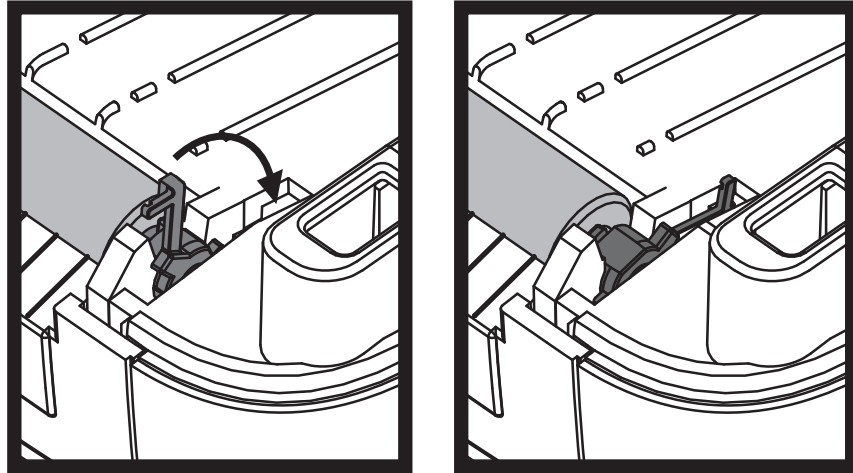

Deje que la impresora se seque durante un minuto antes de cerrar la puerta del distribuidor y la cubierta del papel, o antes de cargar las etiquetas.

Mantenimiento adicional de la impresora

No hay procedimientos de mantenimiento a nivel del usuario más allá de aquellos que se detallan en esta sección. Consulte [Solución de problemas en la página 95](#) para obtener más información sobre el diagnóstico de la impresora y los problemas de impresión.

Reemplazo del cabezal de impresión

Si necesita reemplazar el cabezal de impresión, lea el procedimiento y repase los pasos de extracción e instalación antes de reemplazar realmente el cabezal de impresión.



Precaución • Prepare su área de trabajo protegiéndola contra la descarga electrostática. Su área de trabajo debe estar a resguardo de la descarga electrostática y debe incluir una alfombrilla acolchonada conductora y puesta a tierra correctamente para sostener la impresora y una muñequera conductora para usted.



Precaución • Apague la impresora y desenchufe el cable de alimentación eléctrica antes de reemplazar el cabezal de impresión.

Antes de seguir los pasos de este procedimiento, abra la impresora tirando de los seguros de liberación hacia adelante y luego levantando la cubierta superior.

Extracción del cabezal de impresión

1. Abra la impresora. Extraiga la cinta de transferencia de la impresora.
2. Utilice un destornillador de punta plana pequeño para extraer la guía de la cinta. Haga palanca suavemente en la lengüeta derecha de la guía desde el bastidor de la cinta. Extraiga el lado izquierdo de la guía de la cinta.

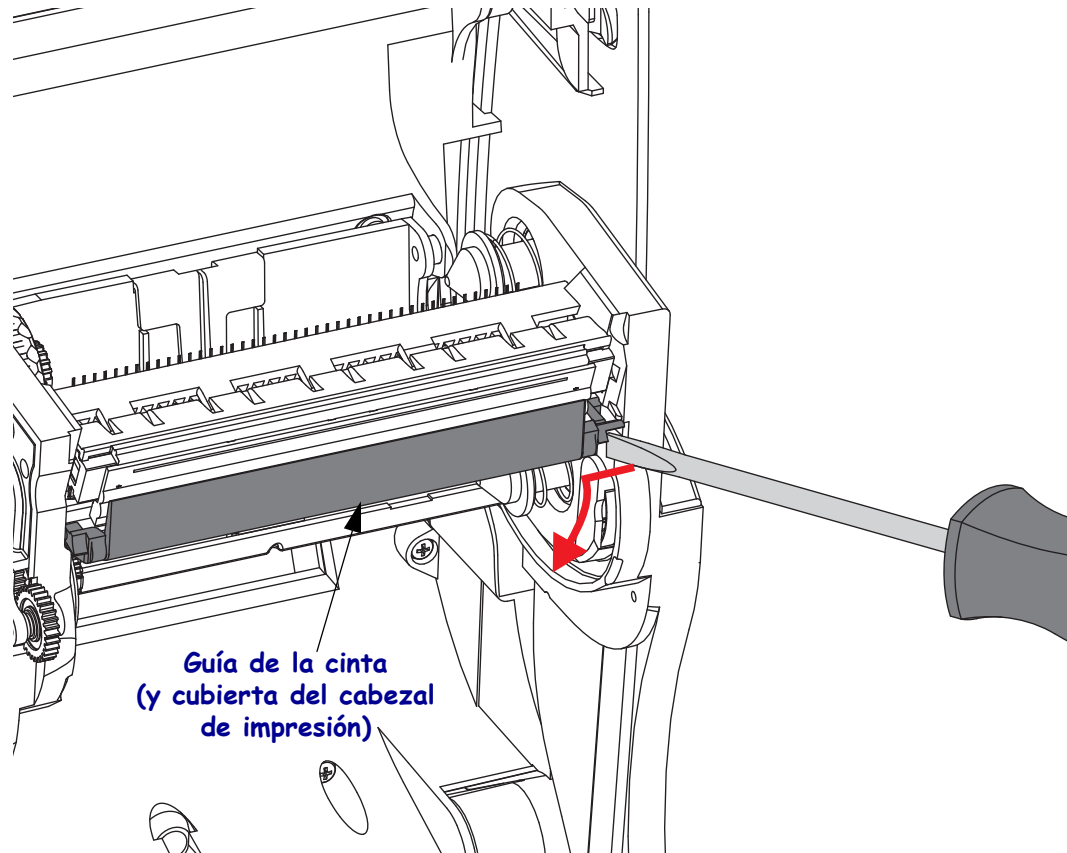

3. Utilice una herramienta con punta roma para presionar la lengüeta de liberación a la derecha y luego a la izquierda del cabezal de impresión. El diámetro de la herramienta puede ser de 2,5 mm a 3,8 mm (0,10 pulg. a 0,15 pulg.).

Inserte la herramienta en la apertura (redondeada) de acceso de liberación del cabezal de impresión del bastidor de la cinta. Empuje la lengüeta de liberación y, suavemente, tire hacia abajo el soporte del cabezal de impresión.

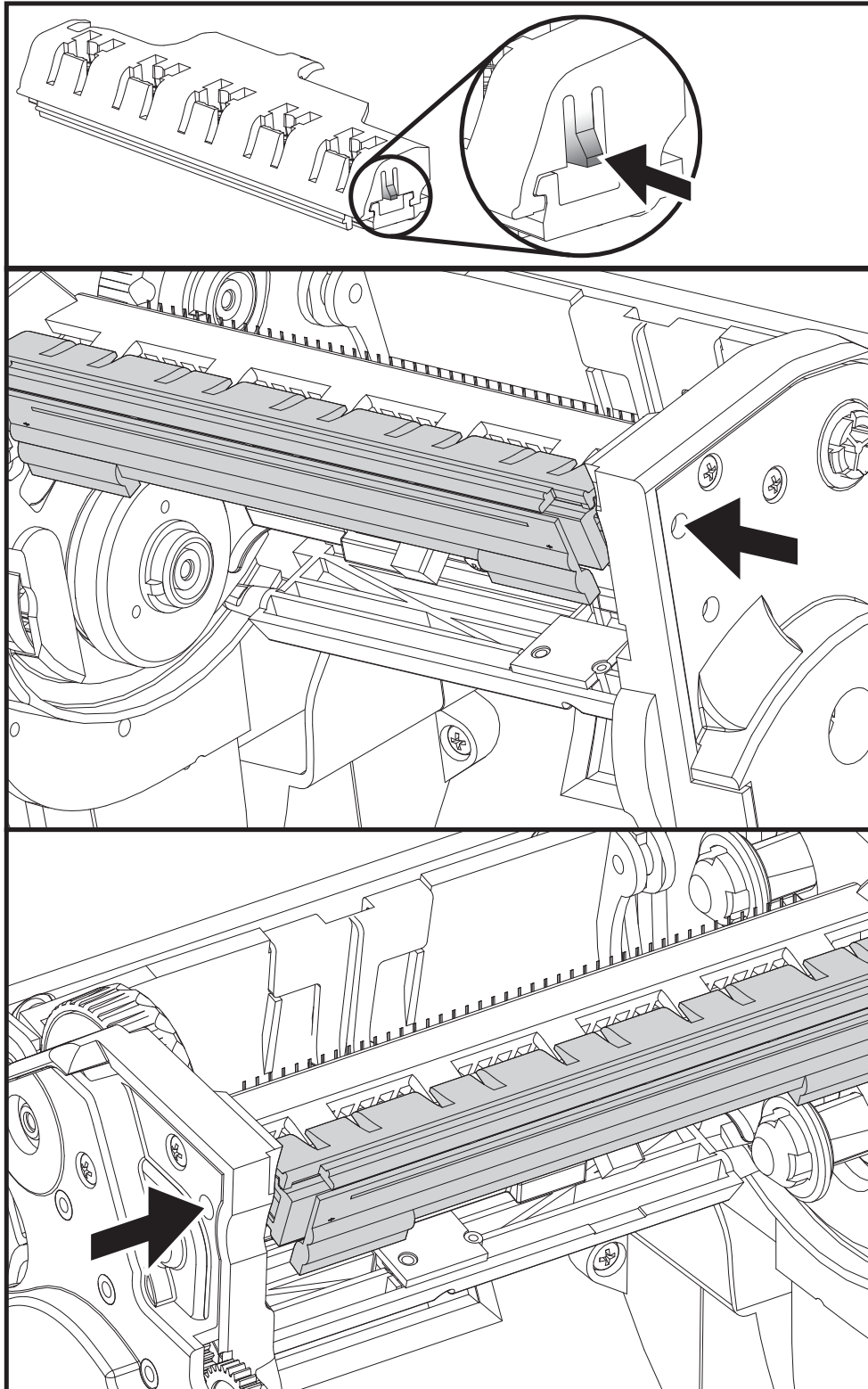

4. Extraiga con cuidado y firmeza los dos conectores de haces de conductores del cabezal de impresión.

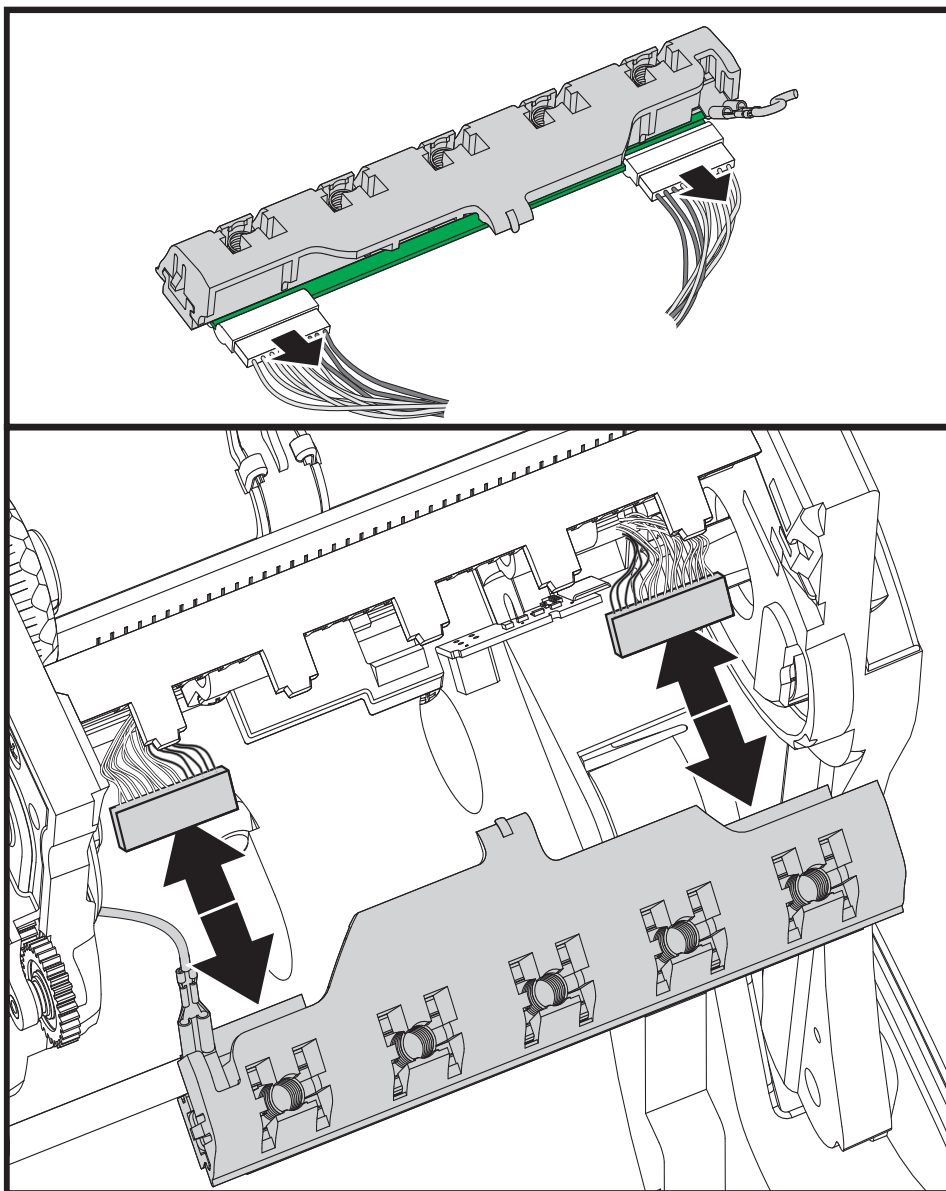

5. Extraiga con cuidado y firmeza el conductor de tierra de color verde del cabezal de impresión.

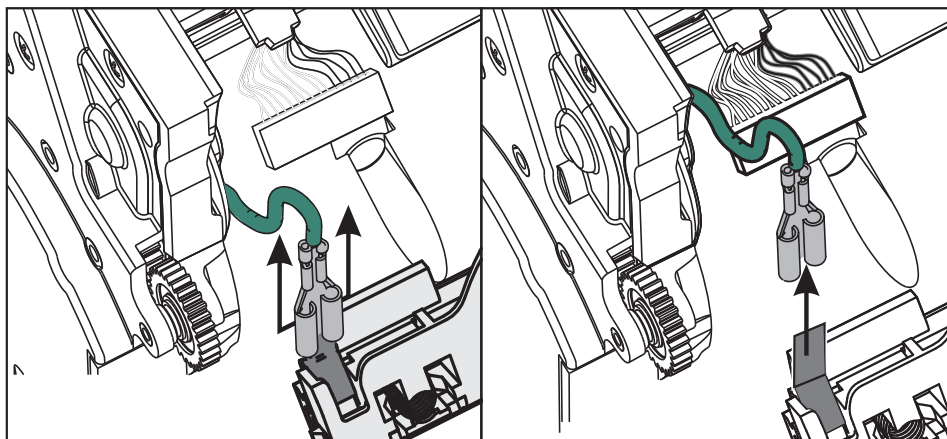

Reemplazo del cabezal de impresión

1. Inserte el conector del cabezal de impresión de la izquierda en el cabezal de impresión. El conector está acuñado para insertarse de una sola manera.
2. Conecte el conductor de tierra de color verde al cabezal de impresión.
3. Inserte el conector de tierra del cabezal de impresión de la derecha en el cabezal de impresión.
4. Verifique que el conductor de tierra y los haces de conductores estén conectados al cabezal de impresión.

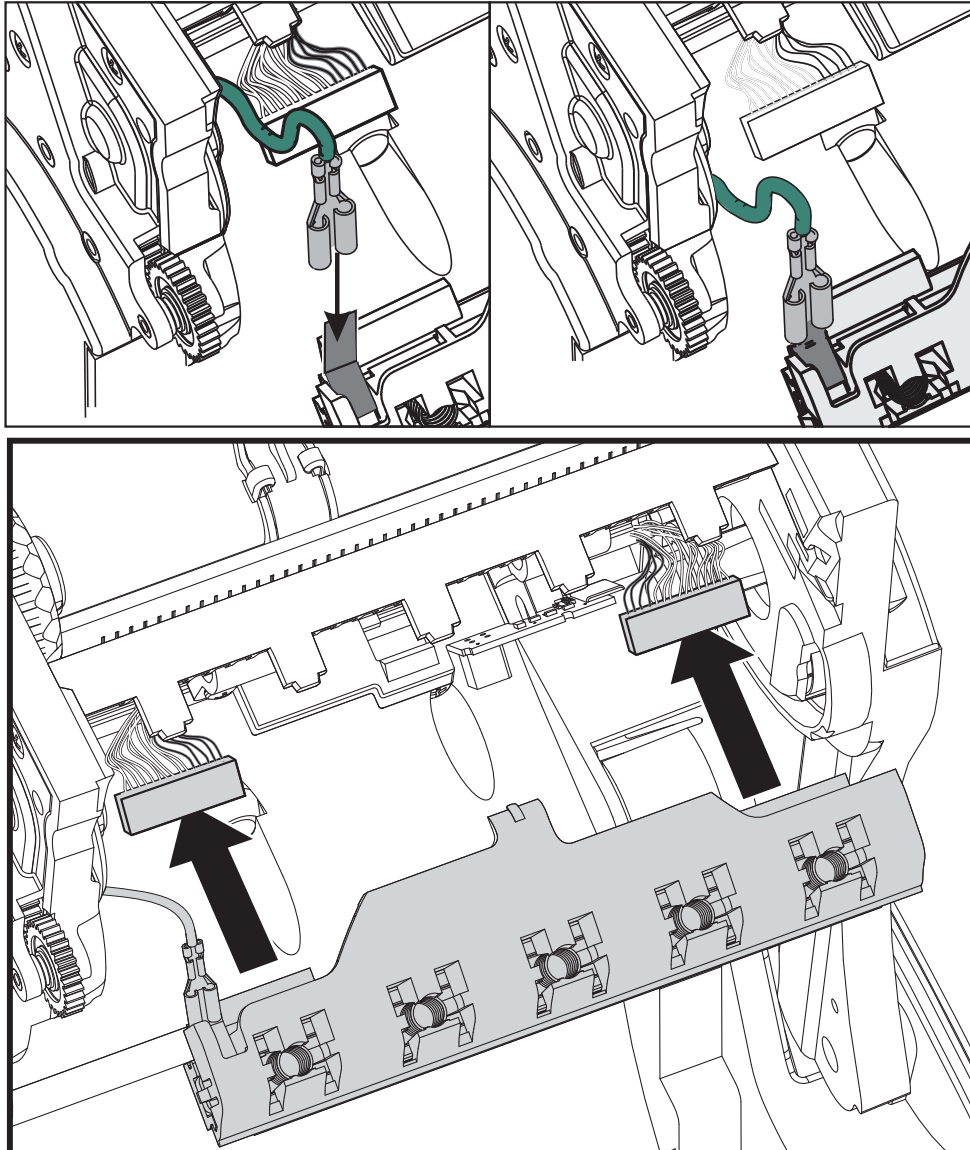

5. Inserte la lengüeta del soporte del cabezal de impresión en la ranura del conjunto del bastidor de la cinta. Alinee las ranuras del resorte del cabezal de impresión con los cinco montantes e inserte el cabezal de impresión en el bastidor de la cinta.

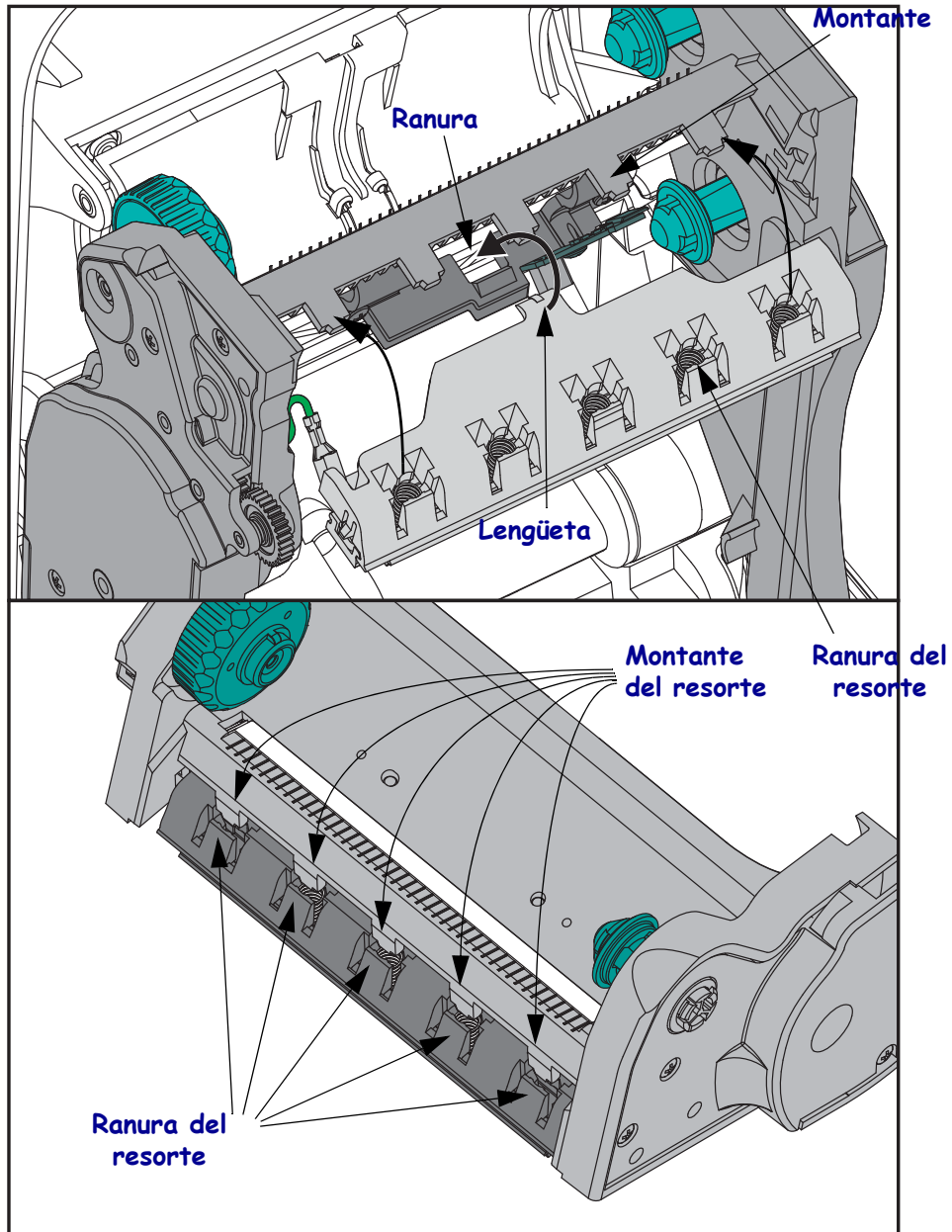

6. Coloque el lado izquierdo de la guía de la cinta en el bastidor de la cinta. Gire el lado derecho de la guía de la cinta en la ranura y presiónelo hasta que quede en posición.

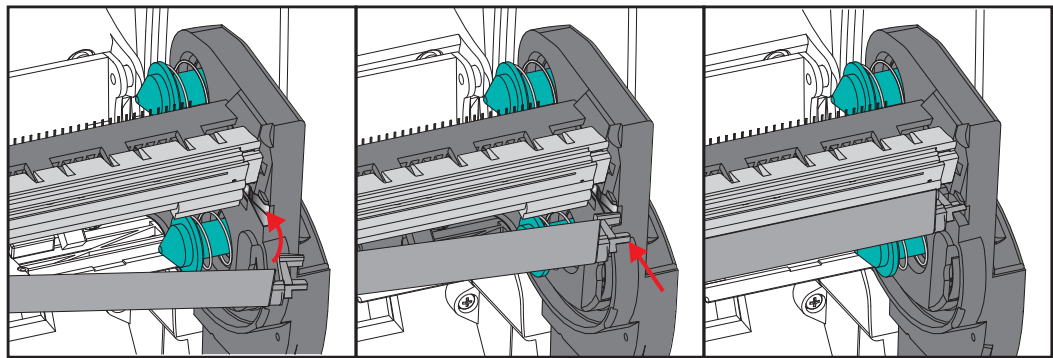
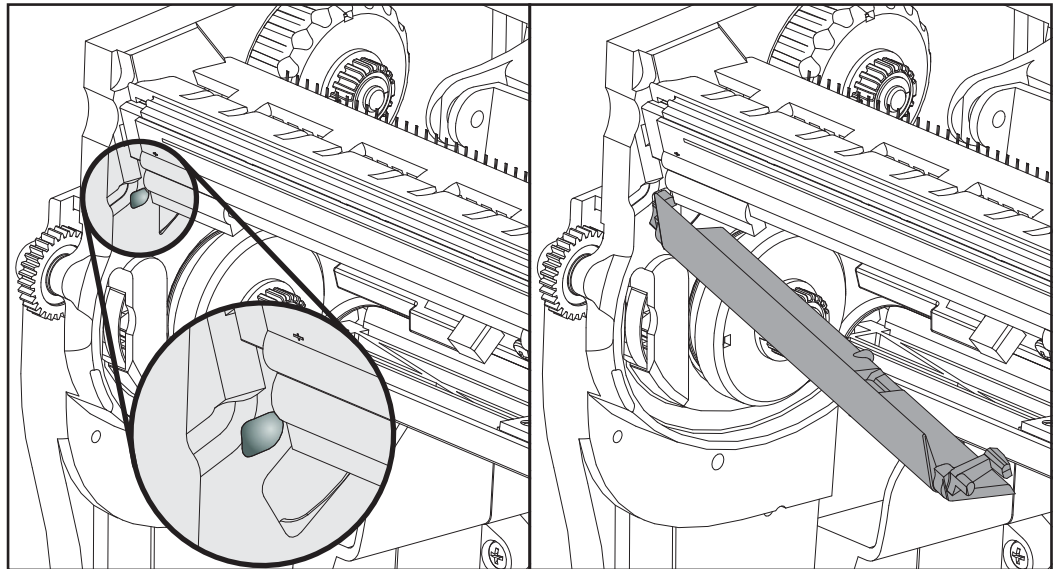

7. Verifique que el cabezal de impresión se mueva hacia arriba y hacia abajo libremente cuando se aplica presión y se trabe cuando se suelta.
8. Limpie el cabezal de impresión. Utilice una lapicera nueva para limpiar la grasa del cuerpo (huellas digitales) y los residuos del cabezal de impresión. Limpie desde el centro del cabezal hacia afuera. Consulte la [Limpieza del cabezal de impresión en la página 83](#).
9. Vuelva a cargar el papel. Enchufe el cable de alimentación eléctrica, encienda la impresora e imprima un informe de estado para garantizar el funcionamiento correcto. Consulte la [Impresión de una etiqueta de prueba \(configuración de la impresora\) en la página 23](#).



Solución de problemas

En esta sección se brinda información sobre los informes de errores que puede necesitar para solucionar problemas de la impresora. Se incluyen varias pruebas de diagnóstico.

Contenido

Descripciones de luz de estado	96
Resoluciones de error de luz de estado	97
Problemas de calidad de impresión	99
Calibración manual	102
Pruebas de solución de problemas	103
Restablecimiento de los valores predeterminados de fábrica	104
Diagnóstico de comunicaciones	104
Modos del botón Alimentación (Feed)	106

Descripciones de luz de estado

Lo que le indica la luz de estado		
Estado y color del LED	Estado de la impresora	Para una resolución, consulte el número:
Apagada	Apagada	1
Verde fijo	Encendida	2
Ámbar fijo	Parada	3
Verde intermitente	Operación normal	4
Rojo intermitente	Parada	5
Verde con doble intermitencia	Pausada	6
Ámbar intermitente	En pausa	7
Verde y rojo con intermitencia alternada	Necesita servicio	8
Rojo intermitente, rojo y verde	Necesita servicio	9
Rojo intermitente, ámbar verde (* - NO reinicialice ni desconecte la alimentación eléctrica)	Desfragmentación de memoria	10*

Resoluciones de error de luz de estado

Los siguientes números de resolución de la luz de estado corresponden a la tabla de descripción de la luz de estado de la página anterior. Cada número de error puede tener una o más resoluciones para corregir el error enumerado.

1. La impresora no está recibiendo alimentación eléctrica.

- ¿Ha conectado la alimentación eléctrica de la impresora?
- Verifique las conexiones de alimentación eléctrica desde el tomacorriente de la pared hasta la fuente de alimentación eléctrica y desde ésta hasta la impresora. Consulte la [Conexión de la alimentación eléctrica en la página 14](#).
- Desconecte la impresora del tomacorriente durante 30 segundos y luego vuelva a conectarla.

2. La impresora está encendida y en estado inactivo.

No se necesita ninguna acción.

3. La impresora ha fallado en su autoprueba de conexión de la alimentación eléctrica (POST).

- Si este error ocurre inmediatamente después de encender la impresora, póngase en contacto con un revendedor autorizado para solicitar asistencia. Cuando la impresora está funcionando normalmente, la luz de estado se verá de color ámbar durante 10 segundos y luego de color verde (fijo o intermitente).

Hay un error de memoria.

- Si este error se produce después de haber estado imprimiendo, apague y encienda la impresora, y luego reanude la impresión.

El cabezal de impresión se debe enfriar.

- Si este error continúa, apague la impresora durante cinco minutos o más y luego vuelva a encenderla. Si la luz ámbar persiste, la impresora debe ser reparada.

4. La impresora está recibiendo datos.

- Tan pronto como se hayan recibido los datos, el LED de estado se pondrá verde, y la impresora reanudará la operación automáticamente.

5. Falta papel.

- Siga las instrucciones para *Carga del papel de rollo en la página 15* en la sección Comienzo, y luego presione el botón Alimentación (Feed) para reanudar la impresión.

Falta cinta.

- La impresora ha detectado que se ha terminado el rollo de cinta. Reemplace la cinta.

El cabezal de impresión está abierto.

- Cierre la cubierta superior y luego presione el botón Alimentación (Feed) para reanudar la impresión.

6. La impresora está en pausa.

- Presione el botón Alimentación (Feed) para reanudar la impresión.

7. El cabezal de impresión está demasiado caliente.

- La impresión se detendrá hasta que el cabezal de impresión se enfríe y alcance una temperatura de impresión aceptable. Cuando lo haga, la impresora reanudará la operación automáticamente.

8. La memoria FLASH no está programada.

- Devuelva la impresora a un revendedor autorizado.

9. Se ha producido una falla importante en el motor o en el cabezal de impresión.

- Devuelva la impresora a un revendedor autorizado.

10. La impresora está desfragmentando memoria.

Precaución • NO desconecte la alimentación eléctrica de la impresora durante la desfragmentación. Si lo hace, puede dañar la impresora.

- La desfragmentación es una operación normal de la impresora: necesaria para administrar el uso óptimo del espacio de memoria. La impresora desfragmentará la memoria después de un defecto de fábrica y cuando la impresora detecta que se necesita una desfragmentación.

Cuando la impresora se encuentra en esta condición, permítale finalizar la desfragmentación. Si esta advertencia ocurre con frecuencia, verifique los formatos de etiquetas. Los formatos que graban y borran memoria con frecuencia pueden provocar que la impresora desfragmente a menudo. Utilizar formatos que eviten la grabación y borrado frecuente y repetido de la memoria minimizará la necesidad de la desfragmentación.

- Si esta condición de advertencia no desaparece, póngase en contacto con Asistencia técnica. La impresora requiere un servicio.

Problemas de calidad de impresión

Sin impresión en la etiqueta.

- Es posible que el papel no sea papel para impresión térmica directa al imprimir sin cinta (es decir, transferencia térmica). Es posible que el papel no sea para impresión térmica directa. Vea el procedimiento de prueba [Determinación de los tipos de papel térmico en la página 39](#).
- En el caso de las impresoras de transferencia térmica, es posible que el papel no esté bobinado hacia afuera o que no esté aprobado para su uso en la impresora serie G. Consulte los siguientes procedimientos de prueba de cinta: [Prueba de cinta con adhesivo en la página 42](#) y [Prueba de marcar la cinta en la página 43](#).
- ¿Está el papel cargado correctamente? Siga las instrucciones para [Carga del papel de rollo en la página 15](#) en la sección Comienzo. Para imprimir con una cinta de transferencia, vea [Carga de la cinta de transferencia en la página 19](#).

La imagen impresa no luce bien.

- El cabezal de impresión está sucio. Limpie el cabezal de impresión.
- El cabezal de impresión está demasiado frío.
- Ajuste el contraste de impresión o la velocidad de la impresora.
 - Utilice los comandos \wedge PR (velocidad) y \sim SD (contraste) a los que se hace referencia en la guía ZPL Programming Guide (Guía de programación de ZPL).
 - Utilice los comandos D (contraste/densidad) y S (velocidad) de la *EPL Programmer's Guide* (Guía del programador de EPL).
 - Ajuste manualmente el contraste de impresión con la secuencia de seis intermitencias en [Modos del botón Alimentación \(Feed\) en la página 106](#).
 - El controlador de la impresora para Windows o la aplicación de software pueden cambiar estas configuraciones y pueden requerir una modificación para optimizar la calidad de impresión.
- El papel que se está utilizando no es compatible con la impresora. Asegúrese de utilizar el papel recomendado para su aplicación y siempre use etiquetas y rótulos aprobados por Zebra.
- Verifique que la fuente de alimentación eléctrica de la impresora en uso tenga valores nominales de 100 vatios de salida de c.c.
- El cabezal de impresión se ha desgastado. Se trata de un elemento consumible y se gastará debido a la fricción que existe entre el papel y el cabezal de impresión. La utilización de papel no aprobado puede reducir la vida útil del cabezal de impresión o dañarlo. Reemplace el cabezal de impresión.
- Es posible que deba limpiar o reemplazar el rodillo portapapeles. Es posible que el rodillo portapapeles (de arrastre) esté perdiendo tracción, debido a que:
 - Hay objetos extraños adheridos a la superficie,
 - La superficie de goma lisa se ha vuelto brillante y resbaladiza o
 - La superficie de impresión normalmente lisa y plana presenta daños similares a cortes realizados con cuchilla.

Hay largas bandas sin impresión (líneas verticales en blanco) en varias etiquetas.

- El cabezal de impresión está sucio. Limpie el cabezal de impresión.
- Los elementos del cabezal de impresión están dañados.

La impresión no comienza en la parte superior de la etiqueta o hay una falla de impresión de una a tres etiquetas.

- Es posible que el papel no esté cargado correctamente. Siga las instrucciones para [Carga del papel de rollo en la página 15](#) en la sección Comienzo.
- La impresora necesita ser calibrada. Remítase a la secuencia de dos intermitencias de los [Modos del botón Alimentación \(Feed\) en la página 106](#) en esta sección.
- Formatos de etiqueta ZPL: es posible que no esté activado el sensor de papel correcto. La calibración manual selecciona el método de detección del papel para las etiquetas que se están utilizando (remítase al comando `^MN` en *ZPL Programming Guide* (Guía de programación de ZPL)).
- Formatos de etiqueta ZPL: verifique que el comando Parte superior de la etiqueta (Label Top) (`^LT`) esté configurado correctamente para su aplicación (consulte *ZPL Programming Guide* (Guía de programación de ZPL)).
- Formatos de etiqueta EPL: es posible que no esté activado el sensor de papel para la detección de distribución, línea negra o muesca, o para la detección de espacio intermedio/banda. La calibración manual selecciona el método de detección del papel para las etiquetas que se están utilizando (remítase a los comandos `O` y `Q` en *ZPL Programming Guide* (Guía de programación de ZPL)).
- Formatos de etiqueta EPL: verifique que el comando Configurar longitud de la etiqueta (Set Label Length) (`Q`) esté configurado correctamente para su aplicación (consulte *EPL Programmer's Guide* (Guía del programador de EPL)).

Se envió un formato de etiqueta ZPL a la impresora pero ésta no lo reconoció.

- ¿La impresora está en el modo pausa? Si es así, presione el botón Alimentación (Feed).
- Si el LED de estado se encuentra encendido o parpadeando, remítase a [Lo que le indica la luz de estado en la página 96](#).
- Asegúrese de que el cable de datos esté instalado correctamente.
- Ha ocurrido un problema de comunicaciones. Primero, asegúrese de que en la computadora esté seleccionado el puerto de comunicaciones correcto. Remítase a [Conectar la impresora a la computadora en la página 26](#) en la sección Comienzo.
- Verifique que el prefijo de control y formato correcto de la impresora coincidan con lo que está utilizando en su formato de etiqueta ZPL programado. El formato predeterminado (CARÁCT COMANDO [COMMAND CHAR]) es el signo de intercalación (^) y el control (CARÁCTER CTRL [CONTROL CHAR]) es una tilde. Verifique los caracteres con la salida de impresión de la etiqueta de estado de configuración. Remítase a la secuencia de una intermitencia de los [Modos del botón Alimentación \(Feed\) en la página 106](#) para imprimir esta etiqueta.

Se envió un formato de etiqueta EPL a la impresora pero ésta no lo reconoció.

- ¿La impresora está en el modo pausa? Si es así, presione el botón Alimentación (Feed).
- Si está activada la distribución de etiquetas, es posible que la impresora esté esperando que se extraiga la etiqueta. El papel protector/banda debe estar cargado correctamente en el mecanismo de distribución de etiquetas (despegador) para que funcione correctamente en el modo distribución de etiquetas. Remítase a [Opción de distribuidor de etiquetas en la página 52](#).
- Si el LED de estado se encuentra encendido o parpadeando, remítase a [Lo que le indica la luz de estado en la página 96](#).
- Asegúrese de que el cable de datos esté instalado correctamente.
- Ha ocurrido un problema de comunicaciones. Primero, asegúrese de que en la computadora esté seleccionado el puerto de comunicaciones (USB) correcto. Remítase a [Conectar la impresora a la computadora en la página 26](#) en la sección Comienzo.

Calibración manual

La calibración manual se recomienda cuando está utilizando papel preimpreso o si la impresora presenta problemas para calibrarse automáticamente.

1. Asegúrese de que esté cargado el papel.
2. Conecte la alimentación eléctrica a la impresora.
3. Presione y mantenga presionado el botón de Alimentación (Feed) hasta que la luz de estado verde parpadee una vez, luego dos y continúe hasta que el grupo de intermitencias alcance las siete intermitencias. Suelte el botón Alimentación (Feed).
4. La impresora configurará el sensor de papel para el papel protector de la etiqueta que se está utilizando. Una vez realizado este ajuste, el rollo se cargará automáticamente hasta que una etiqueta quede posicionada en el cabezal de impresión. Se imprimirá un perfil de configuración del sensor de papel (similar al ejemplo de abajo). Luego de completar esto, la impresora guardará en memoria la nueva configuración y estará lista para la operación normal.
5. Presione el botón Alimentación (Feed). Se cargará toda una etiqueta en blanco. Si esto no sucede, trate de utilizar los valores predeterminados (remítase a la secuencia de cuatro intermitencias en “Modos del botón Alimentación (Feed)” más abajo en este capítulo) y de volver a calibrar la impresora.



Nota • Al realizar la calibración manual, se desactiva la función de calibración automática. Para volver a la calibración automática, utilice los valores predeterminados de la impresora (remítase a la secuencia de cuatro intermitencias en *Modos del botón Alimentación (Feed)* en la [página 106](#) de esta sección).

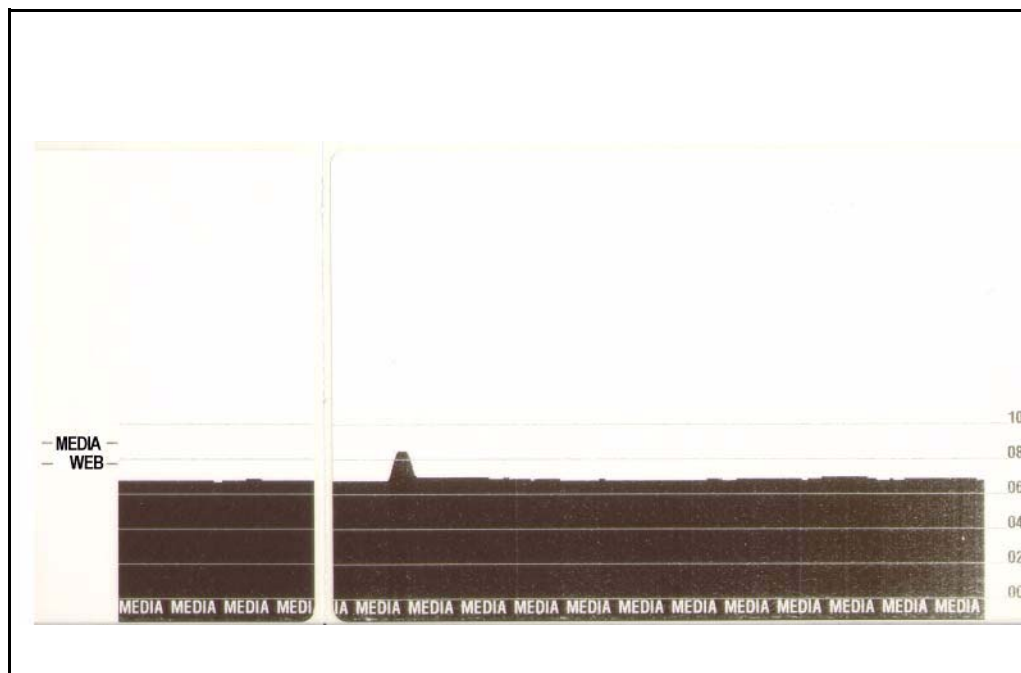

Pruebas de solución de problemas

Impresión de una etiqueta de configuración

Para imprimir una enumeración de la configuración actual de la impresora, remítase a la secuencia de una intermitencia en *Modos del botón Alimentación (Feed)* en la página 106 en esta sección. Consulte *Apéndice: Configuración de ZPL* en la página 119 para interpretar la etiqueta.

PRINTER CONFIGURATION	
Zebra Technologies ZTC GX420t	
10.0.....	DARKNESS
6 IPS.....	PRINT SPEED
+000.....	TEAR OFF
TEAR OFF.....	PRINT MODE
GAP/NOTCH.....	MEDIA TYPE
WEB.....	SENSOR TYPE
AUTO.....	SENSOR SELECT
THERMAL-TRANS.....	PRINT METHOD
832.....	PRINT WIDTH
1236.....	LABEL LENGTH
39.0IN 989MM.....	MAXIMUM LENGTH
NOT CONNECTED.....	USB COMM.
BIDIRECTIONAL.....	PARALLEL COMM.
9600.....	BAUD
8 BITS.....	DATA BITS
NONE.....	PARITY
DTR & XON/XOFF.....	HOST HANDSHAKE
NONE.....	PROTOCOL
AUTO.....	SER COMM. MODE
LINER/TAG FULL.....	CUTTER TYPE
<~> 7EH.....	CONTROL CHAR
<^> 5EH.....	COMMAND CHAR
<.> 2CH.....	DELIM. CHAR
ZPL II.....	ZPL MODE
NO MOTION.....	MEDIA POWER UP
FEED.....	HEAD CLOSE
DEFAULT.....	BACKFEED
+000.....	LABEL TOP
+0000.....	LEFT POSITION
NO.....	HEXDUMP
043.....	WEB S.
096.....	MEDIA S.
009.....	WEB GAIN
050.....	MARK S.
015.....	MARK GAIN
095.....	MARK MED S.
032.....	MARK MEDIA GAIN
095.....	CONT MEDIA S.
007.....	CONT MEDIA GAIN
075.....	RIBBON OUT
040.....	RIBBON GAIN
066.....	TAKE LABEL
CWF.....	MODES ENABLED
.....	MODES DISABLED
832 8/MM FULL.....	RESOLUTION
V56.17.7Z <-.....	FIRMWARE
1.3.....	XML SCHEMA
V25.00.0207.....	HARDWARE ID
CUSTOMIZED.....	CONFIGURATION
2104k.....R:	RAM
65536k.....B:	OPTION MEMORY
1536k.....E:	ONBOARD FLASH
NONE.....	FORMAT CONVERT
DISABLED.....	ZBI
2.1.....	ZBI VERSION
4.986 IN.....	LAST CLEANED
4.986 IN.....	HEAD USAGE
4.986 IN.....	TOTAL USAGE
4.986 IN.....	RESET CNTR1
4.986 IN.....	RESET CNTR2
TOP-04.....	SERIAL NUMBER
MAINT. OFF.....	EARLY WARNING
FIRMWARE IN THIS PRINTER IS COPYRIGHTED	

Recalibración

Vuelva a calibrar la impresora si comienza a presentar síntomas inusuales como saltar etiquetas. Remítase a la secuencia de dos intermitencias en *Modos del botón Alimentación (Feed)* en la página 106 en esta sección.

Restablecimiento de los valores predeterminados de fábrica

Algunas veces, al restablecer los valores predeterminados de fábrica se resuelven algunos de los problemas. Remítase a la secuencia de cuatro intermitencias en [Modos del botón Alimentación \(Feed\) en la página 106](#) en esta sección.

Diagnóstico de comunicaciones

Si existe un problema en la transferencia de datos entre la computadora y la impresora, intente solucionarlo poniendo la impresora en el modo diagnóstico de comunicaciones. La impresora imprimirá los caracteres ASCII y sus respectivos valores hexadecimales (abajo se muestra un ejemplo) para cualquier dato recibido desde la computadora host.

Hay varias maneras de ingresar al modo volcado hexadecimal de datos:

- El comando ZPL `~JD`
- El comando EPL `dump`
- Al encender la impresora con el botón Alimentación (Feed) presionado. Remítase al procedimiento del modo desconexión de alimentación eléctrica en [Modos del botón Alimentación \(Feed\) en la página 106](#) en esta sección.

La impresora imprimirá “Ahora en el modo VOLCADO” (Now in DUMP) (vea abajo) y avanzará hacia la parte superior de la etiqueta siguiente.

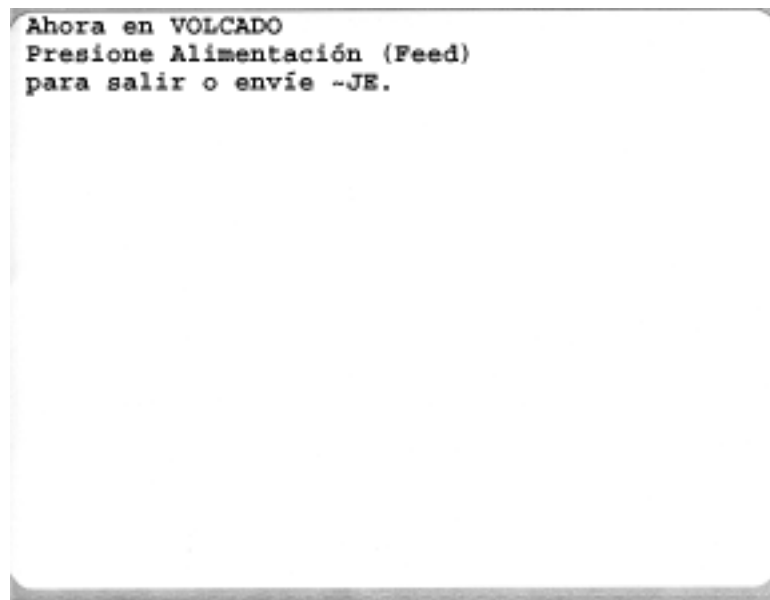

El siguiente es un ejemplo de una salida de impresión en el modo VOLCADO de comunicaciones. La salida de impresión muestra datos hexadecimales 00h-FFh (0-255 decimal) con un carácter único para cada valor hexadecimal encima de los datos hexadecimales.

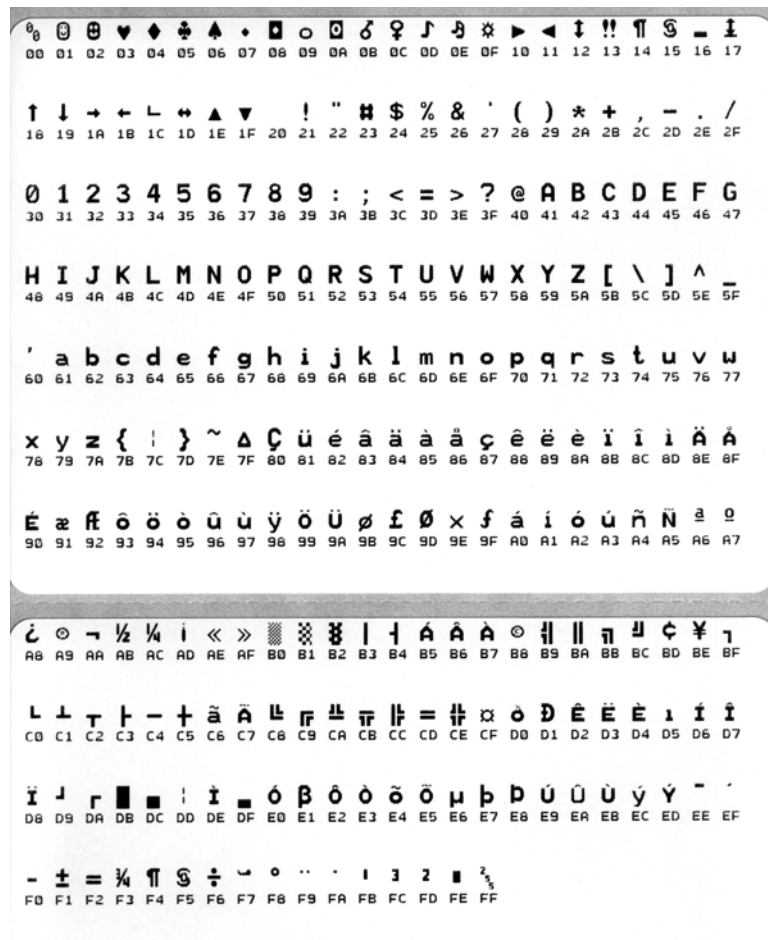

Las líneas en blanco entre las líneas de datos se encuentran donde se registran errores de manejo de datos Bluetooth y puerto serie. Los errores son:

- F = Error de marco (Frame Error)
- P = Error de paridad (Parity Error)
- N = Error de ruido (Noise Error)
- O = Error de sobrecarga de datos (Data Overrun Error)

Para salir del modo diagnóstico y reanudar la impresión, apague y encienda la impresora. Otro método para salir del modo diagnóstico es presionar el botón Alimentación (Feed) tantas veces como sea necesario para borrar el búfer de comando de la impresora e imprimir “Sin VOLCADO” (Out of DUMP) en la etiqueta.



Modos del botón Alimentación (Feed)

Modos de apagado	
Con la impresora desconectada de la alimentación eléctrica, presione y mantenga presionado el botón Alimentación (Feed) mientras conecta la alimentación eléctrica.	
Secuencia de intermitencias	Acción
Intermitencia ámbar - rojo	<p>Modo Descarga de firmware: la luz roja de la impresora comienza a parpadear rápidamente para indicar el ingreso al modo Descarga de firmware. Si libera el botón Alimentación (Feed) aquí, la impresora se preparará para la descarga. La impresora está lista para comenzar a descargar el firmware cuando la luz de estado comienza a parpadear lentamente en rojo y verde.</p> <p>Vea <i>Envío de archivos a la impresora en la página 50</i> para obtener más información sobre cómo utilizar la utilidad de Descarga de firmware (y archivo) que se encuentra disponible para utilizar con esta impresora. Si se encuentran disponibles actualizaciones de firmware para su impresora, se publican en nuestro sitio Web: www.zebra.com</p>
Ámbar	<p>Modo Operación normal: la impresora continúa con una inicialización normal. Si libera el botón Alimentación (Feed) en este punto, la impresora se iniciará normalmente sin descargar firmware, o bien, operando en el modo diagnóstico de comunicaciones.</p>
Verde	<p>Modo (Volcado) Diagnóstico de comunicaciones: libere el botón Alimentación (Feed) inmediatamente después de que la luz de estado de la impresora se ponga verde. La impresora imprimirá “Ahora en el modo VOLCADO” (Now in DUMP) en la parte superior de la etiqueta y pasará a la etiqueta siguiente. Después de imprimir la primera etiqueta, la impresora ingresará automáticamente en el modo diagnóstico en el cual imprime una representación literal de todos los datos recibidos posteriormente.</p> <p><i>Para salir del modo diagnóstico y reanudar la impresión, apague y encienda la impresora. Otro método para salir del modo diagnóstico es presionar el botón Alimentación (Feed) tantas veces como sea necesario para borrar el búfer de comando de la impresora e imprimir “Sin VOLCADO” (Out of DUMP) en la etiqueta.</i></p>

Modos conexión de alimentación eléctrica

Con la impresora conectada a la alimentación eléctrica y la cubierta superior cerrada, presione y mantenga presionado el botón Alimentación (Feed) durante varios segundos. El LED de estado verde parpadeará varias veces seguidas. La explicación de la derecha (Acción) muestra qué sucede cuando suelta la tecla después de las intermitencias iniciales y antes de que comience la siguiente secuencia de intermitencias.

Secuencia de intermitencias	Acción
*	Estado de configuración: imprime una etiqueta de estado de configuración detallada de la impresora. La etiqueta puede utilizarse para verificar la impresión, para ayudarlo en la configuración de la comunicación entre la impresora y la computadora, para el mantenimiento, para la solución de problemas y para ayudarnos con las comunicaciones de atención al cliente.
**	Calibración automática estándar del papel: la impresora detecta y establece el tipo y la longitud del papel y ajusta los sensores de papel para que funcione correctamente con el papel instalado (equivalente al comando ZPL ~JC). La impresora cargará de una a cuatro etiquetas cuando se está calibrando. <i>Nota: Los usuarios que están familiarizados con la impresora de escritorio utilizan este modo de Alimentación para reemplazar la calibración de AutoSensing de encendido (equivalente al comando EPL xA).</i>
**	
***	Configuración del puerto serie: se aplica únicamente a las impresoras con puertos de interfaz serie. Para reinicializar los parámetros de comunicaciones del puerto serie, salvo el control de flujo. Presione y suelte el botón Alimentación (Feed) mientras el LED parpadea rápidamente en ámbar y verde. Para sincronización automática de baudios: Envíe la secuencia de comandos ^XA^XZ a la impresora mientras el LED parpadea rápidamente en ámbar y verde. Cuando la impresora y la computadora host están sincronizadas, el LED pasa a verde fijo. NOTA: No se imprimirá ninguna etiqueta durante la sincronización automática de baudios.
*	
**	
***	Valores predeterminados de fábrica: reinicia la impresora con los valores predeterminados de fábrica (equivalente al comando ZPL ^JUN). Consulte <i>Apéndice: Configuración de ZPL en la página 119</i> para una descripción de los ajustes de configuración principales y sus comandos ZPL asociados. Algunos ajustes de configuración no vuelven a los ajustes iniciales de recién desembalada la impresora. También se restablecen otras configuraciones establecidas, visualizadas y controladas en forma exclusiva mediante programación. Luego realiza una calibración estándar del papel y después la rutina de desfragmentación de la memoria. Una vez que la impresora ha ingresado al modo Valores predeterminados de fábrica, la luz de estado se pondrá ámbar durante tres (3) segundos. Durante ese tiempo puede hacer dos cosas: No hacer nada y la impresora restablecerá automáticamente los valores predeterminados de fábrica como se describiera arriba O presione y mantenga presionado el botón de alimentación (Feed) para ingresar al modo de restablecimiento de los valores predeterminados de fábrica para impresoras con la opción de impresora de red (Ethernet, Wi-Fi o Bluetooth) (equivalente al comando ZPL ^JUF). Al soltar el botón después de la primera intermitencia restablece solamente las opciones de fábrica de la red (equivalente al comando ZPL ^JUN). Al soltar el botón después de la segunda secuencia de intermitencias (dos intermitencias) restablece solamente las opciones predeterminadas de la impresora. Al soltar el botón después de la tercera secuencia de intermitencias (tres intermitencias) restablece las opciones predeterminadas de la impresora y de la red (equivalente a los comandos ZPL ^JUN y ^JUF)
*	
**	

*****	Ajuste del ancho de impresión: imprime una sucesión de cuadros que comienza con un ancho de impresión mínimo y finaliza con el máximo ancho de impresión de la impresora en incrementos de 4 mm. Presione el botón Alimentación (Feed) cuando la impresora ha alcanzado el máximo ancho de impresión deseado. Tenga en cuenta que las aplicaciones y el controlador de la impresora pueden modificar este ajuste.
*	Ajuste de (la densidad) del contraste de impresión: imprime una sucesión de patrones de simulación de códigos de barras que comienza con el menor contraste (calor/densidad de impresión) y finaliza con el máximo contraste de la impresora en incrementos de cuatro (4) mediante el uso de los valores de rango de ajuste de contraste de ZPL. Presione el botón Alimentación (Feed) una vez que el patrón sea claro y legible. No continúe incrementando el ajuste del contraste o los anchos de la línea del código de barras puede tornarse distorsionada reduciendo la legibilidad. Tenga en cuenta que las aplicaciones y el controlador de la impresora pueden modificar este ajuste.
**	

*****	Calibración manual del papel: la impresora realiza pruebas extensivas para detectar y establecer el tipo y la longitud del papel y luego ajusta los sensores de papel para que funcione correctamente con el papel instalado (equivalente al comando ZPL ~JG). La calibración manual se recomienda cuando está utilizando papel preimpreso, cuando imprime en el papel protector o si la impresora presenta problemas para calibrarse automáticamente. Se imprimirá un perfil gráfico de la detección del papel. Consulte <i>Calibración manual en la página 102</i> para obtener más detalles y consideraciones.
*	
**	

Si el botón Alimentación (Feed) permanece presionado después de la séptima secuencia el ciclo termina, la impresora sale del modo configuración al soltar el botón Alimentación (Feed).



Notas • _____

A



Apéndice: Cableado de la interfaz

Esta sección proporciona información sobre la conexión de la interfaz de la impresora.

Contenido

Interfaz bus serie universal (Universal Serial Bus, USB)	110
Interfaz paralelo	111
Interfaz Ethernet.	112
Interfaz de puerto serie	113

Interfaz bus serie universal (Universal Serial Bus, USB)

La figura de abajo muestra el cableado requerido para utilizar la interfaz USB de la impresora.

La impresora requiere cable o embalaje del cable que tenga la marca “Certified USB™” para garantizar la conformidad de USB 2.0.

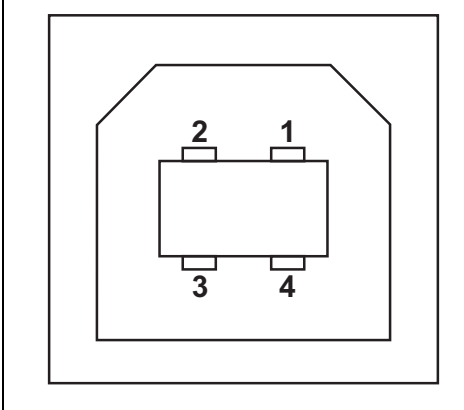
	Patilla	Señal
	1	Vbus - N/C
	2	D-
	3	D+
	4	Puesta a tierra
Cubierta	Conductor de retorno por tierra/blindado	

Para los sistemas operativos y controladores compatibles con la impresora, consulte el CD de documentación y software o visite el sitio Web de la impresora Zebra en:

<http://www.zebra.com>

Para obtener información sobre la interfaz USB, vaya al sitio Web de USB en:

<http://www.usb.org>

Interfaz paralelo

La interfaz paralelo utiliza cables de interfaz paralelo IEEE 1284-A a 1284-B. El conector del host tiene un conector DB macho de 25 patillas. El conector de la impresora es del tipo Centronics. Los primeros modelos de las impresoras serie G tenían un conector DB-25 en el costado de la impresora, y también el lado de la conexión de la computadora host (IEEE 1284-A a cable paralelo A).

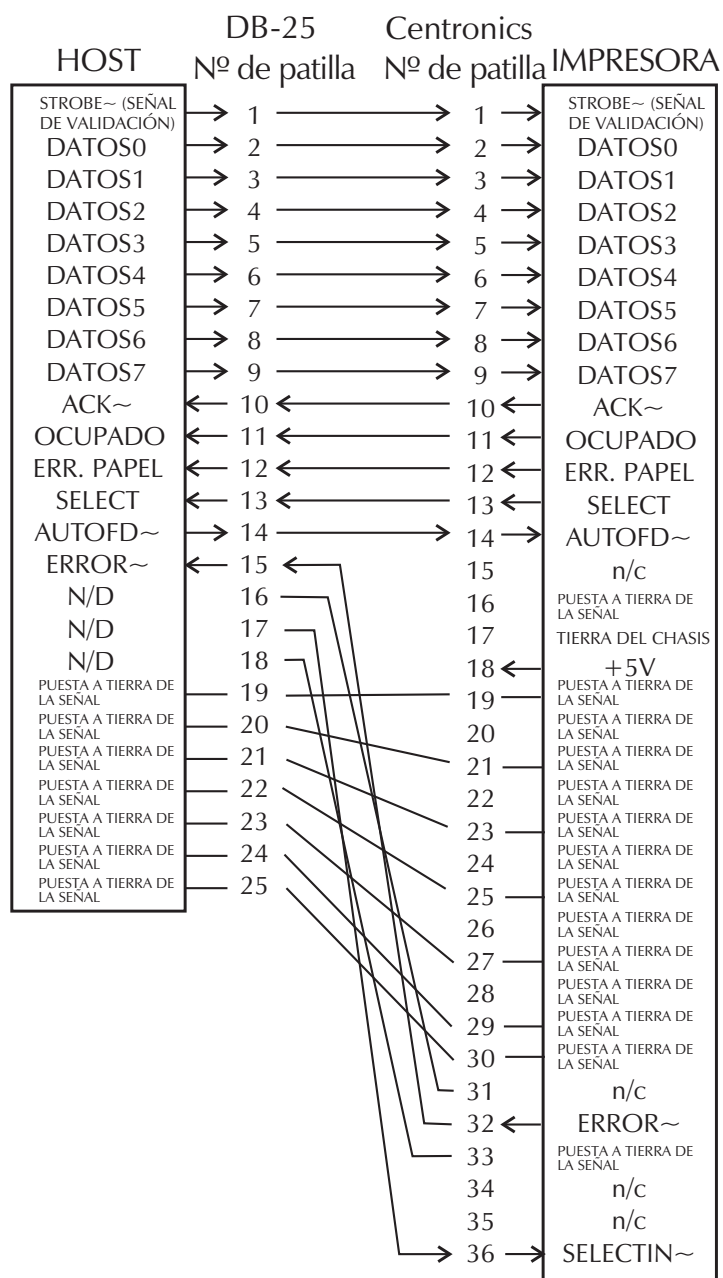

**DB-25 a Centronics
(Cable)**

Interfaz Ethernet

Esta interfaz requiere un cable Ethernet UTP RJ45 con una clasificación CAT-5 o mejor.

La tabla de abajo da las asignaciones de patillas del cable.

Señal	Patilla	Patilla	Señal
Tx+ (Transmisión)	1	1	Tx+ (Transmisión)
Tx- (Transmisión)	2	2	Tx- (Transmisión)
Rx+ (Recepción)	3	3	Rx+ (Recepción)
—	4	4	—
—	5	5	—
Rx- (Recepción)	6	6	Rx- (Recepción)
—	7	7	—
—	8	8	—

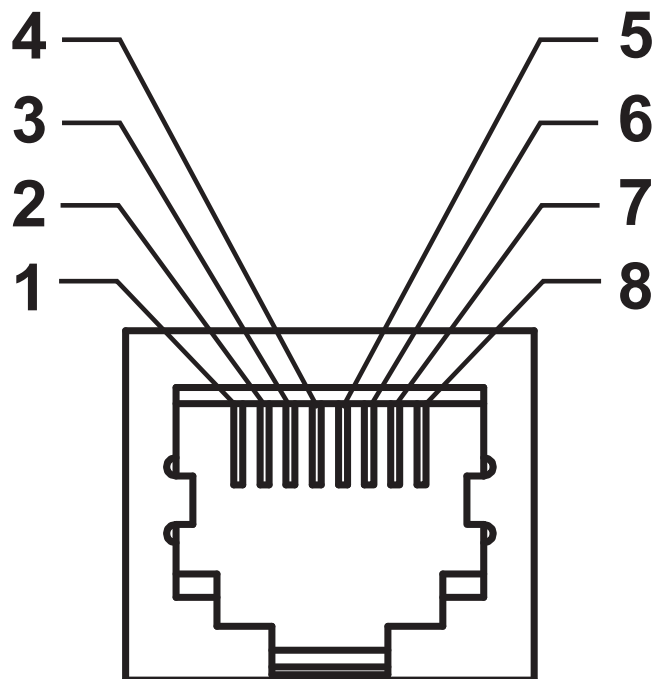

Interfaz de puerto serie

Patilla	Descripción
1	No utilizado
2	Entrada RXD (recibir datos) en la impresora
3	Salida TXD (transmitir datos) de la impresora
4	Salida DTR (terminal de datos lista) de la impresora: controla cuándo el servidor puede enviar datos
5	Tierra del chasis
6	Entrada DSR (conjunto de datos listo) en la impresora
7	Salida RTS (solicitar para enviar) de la impresora: siempre en la condición ACTIVA cuando la impresora está encendida
8	Entrada CTS (borrar para enviar): no utilizada por la impresora
9	+5 V a 0,75 A con fusible

La máxima corriente admisible por el puerto serie o paralelo no debe exceder el total de 0,75 A.

Cuando se selecciona el protocolo de comunicación XON/XOFF, el flujo de datos está controlado por los códigos de control ASCII DC1 (XON) y DC3 (XOFF). El conductor de control DTR no tendrá ningún efecto.

Interconexión con dispositivos DTE: la impresora está configurada como equipo terminal de datos (DTE). Para conectar la impresora a otros dispositivos DTE (como el puerto serie de una computadora personal), utilice un cable RS-232 módem nulo (cruzado). La Figura 31 muestra las conexiones de cable requeridas.

Interconexión con dispositivos DCE: cuando la impresora se conecta a través de su interfaz RS-232 con un equipo de comunicación de datos (DCE) como un módem, se debe utilizar un cable de interfaz ESTÁNDAR RS-232 (normal). La Figura 32 muestra las conexiones requeridas para este cable.

Conexión con el accesorio KDU (unidad de teclado y pantalla): el accesorio KDU fue diseñado para conexiones de la impresora de un equipo de comunicación de datos (DCE) y requiere un adaptador de género para puerto serie personalizado de Zebra. El accesorio KDU ahora incluye el adaptador KDU, y el número de pieza del equipo de Zebra para el Adaptador KDU es 105934-088.

Conexión de la impresora a un dispositivo DTE

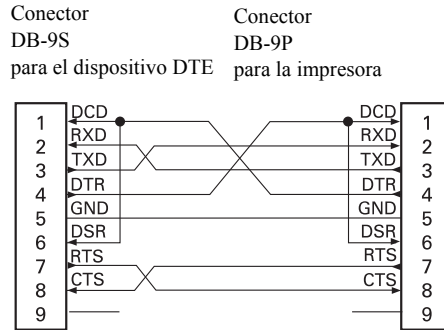
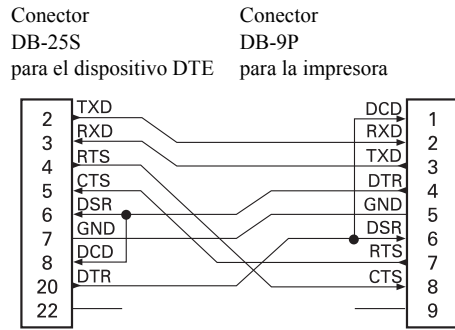

Conexión de la impresora a un dispositivo DCE

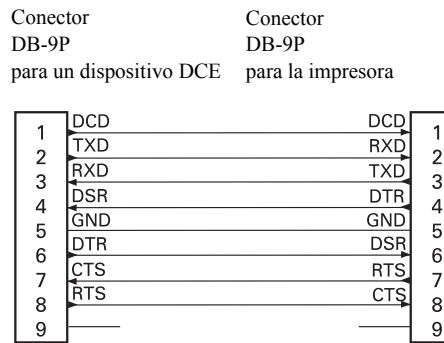
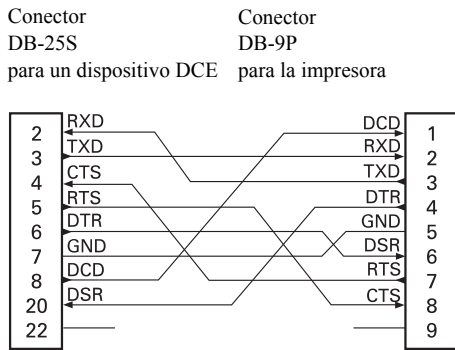



Apéndice: Dimensiones

Esta sección proporciona las dimensiones externas de la impresora.

Contenido

Dimensiones externas de la impresora GX	116
Distribuidor de etiquetas	117
Impresora inalámbrica	118
Impresora inalámbrica con distribuidor de etiquetas	118
Impresora inalámbrica con cortador	118

Dimensiones externas de la impresora GX

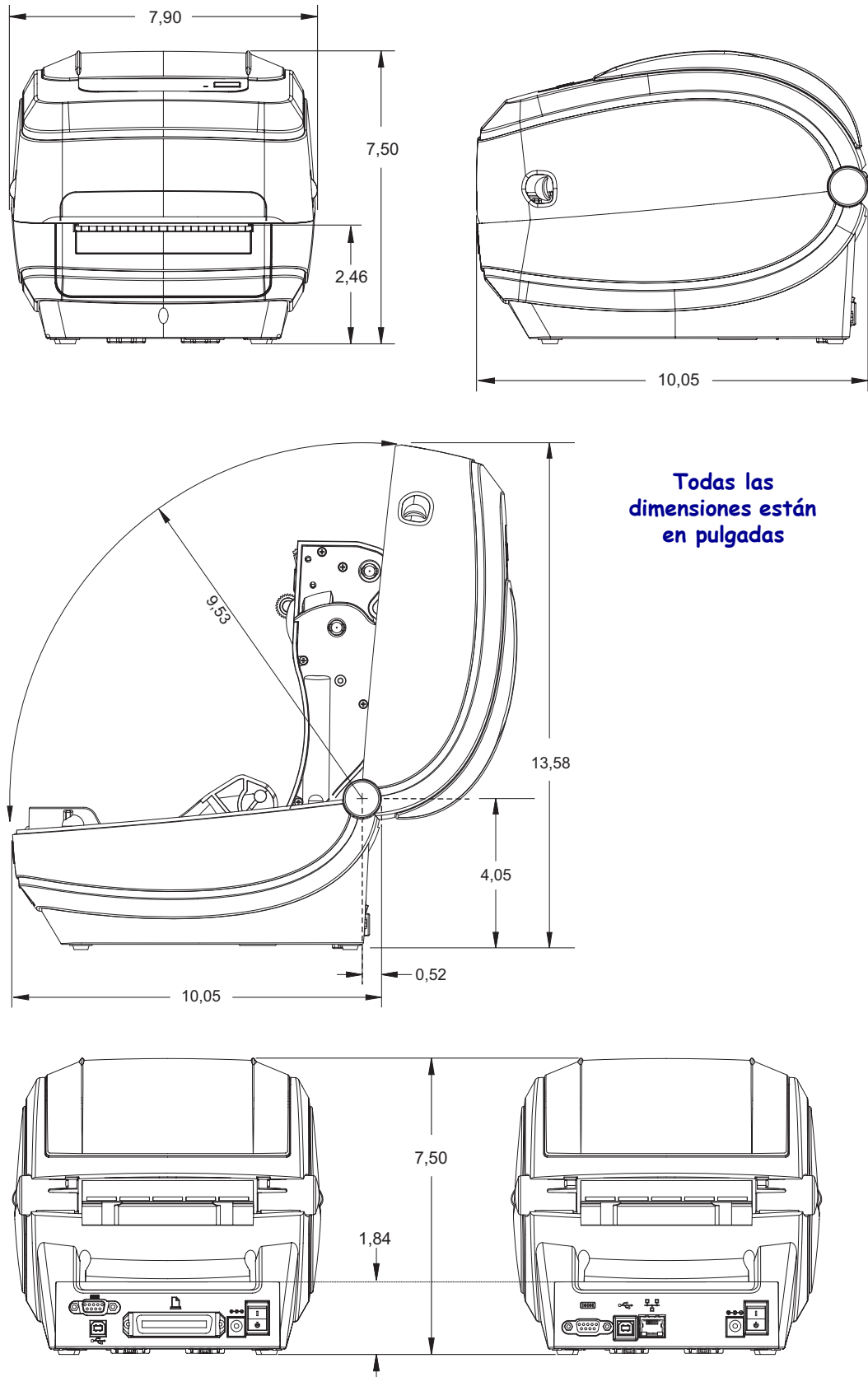

Distribuidor de etiquetas

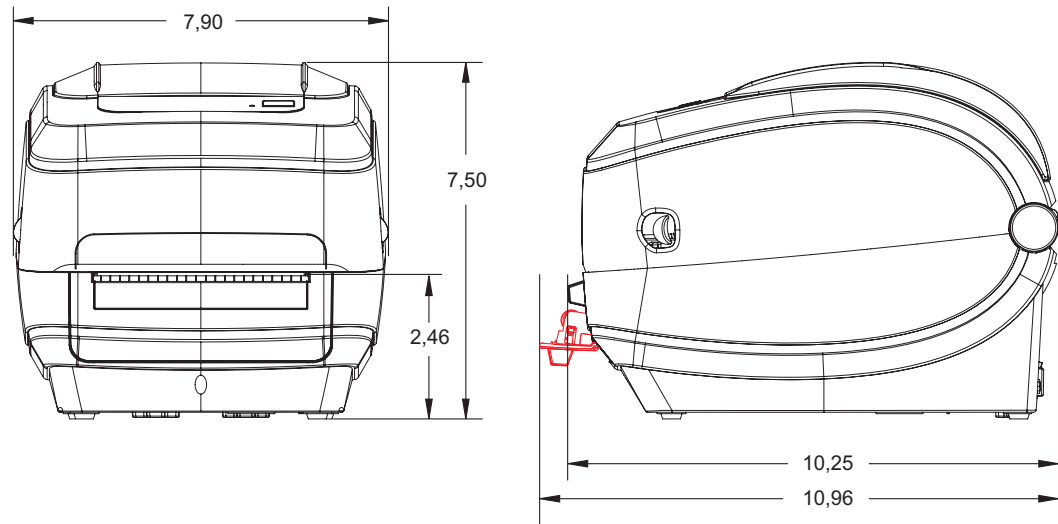

Cortador

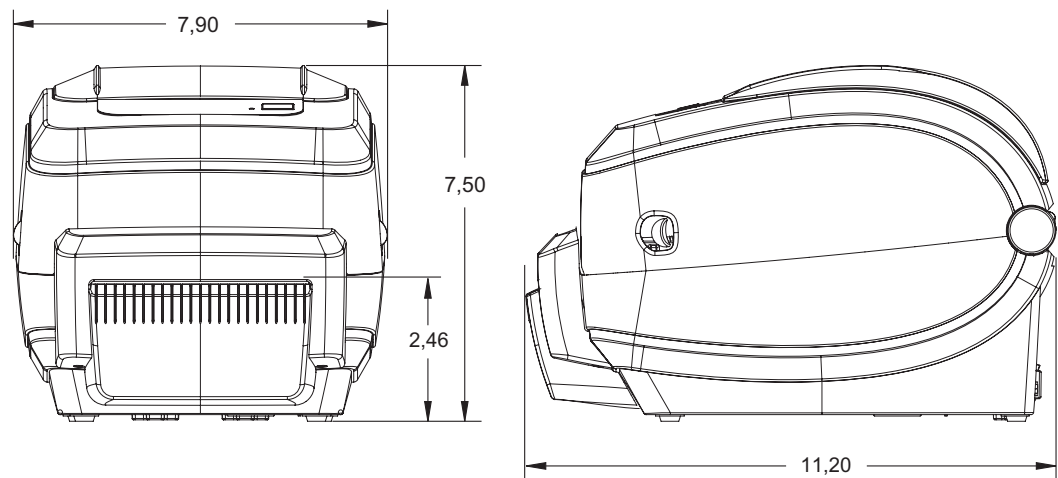

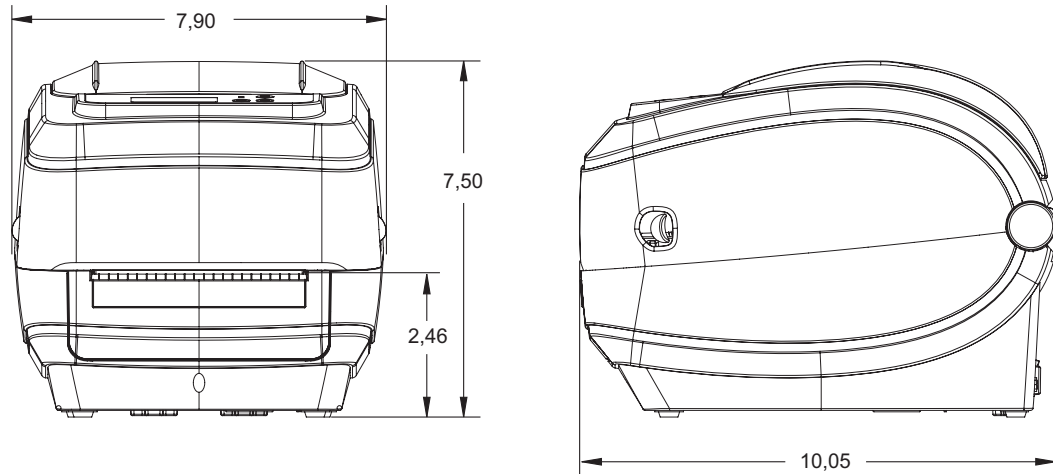
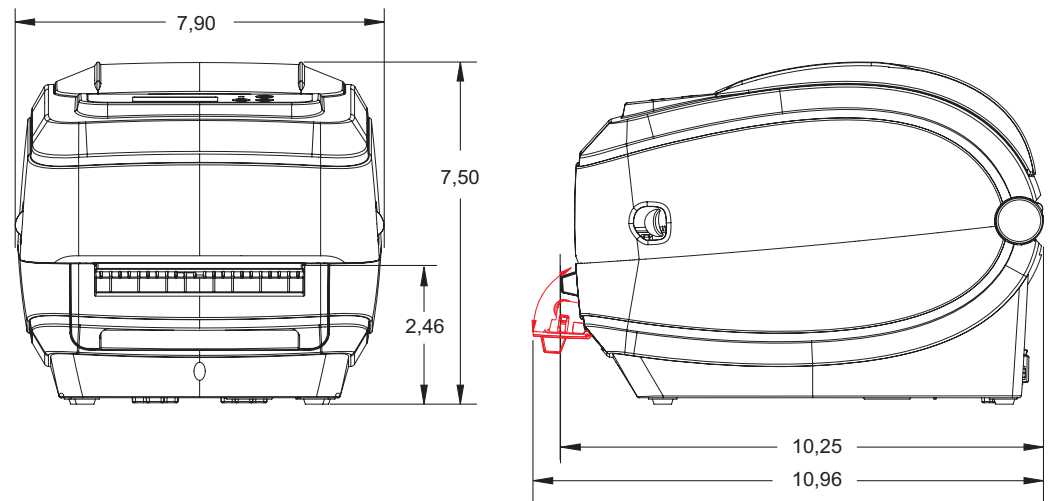
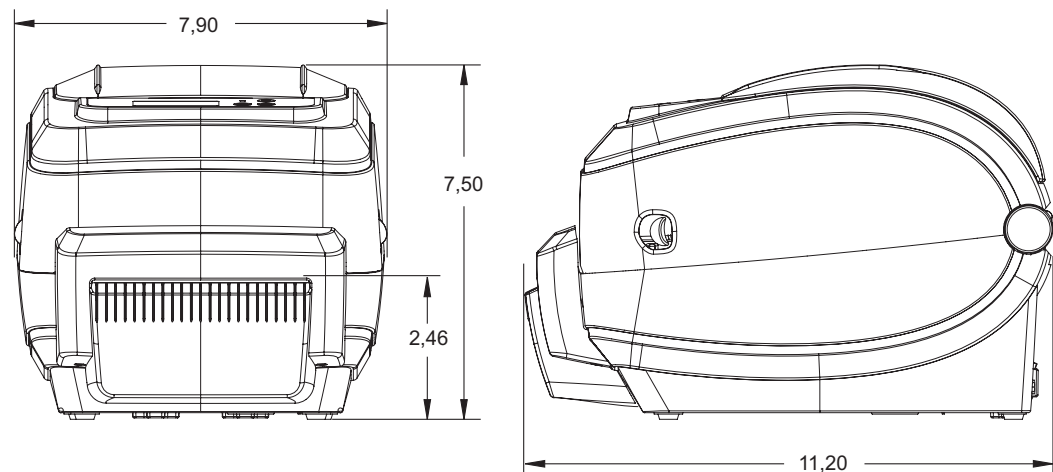
Impresora inalámbrica**Impresora inalámbrica con distribuidor de etiquetas****Impresora inalámbrica con cortador**



Apéndice: Configuración de ZPL

Esta sección proporciona una descripción general básica de la administración de la configuración de la impresora, la configuración del estado de la impresión y las impresiones de la memoria de la impresora.

Contenido

Administración de la configuración de la impresora ZPL	120
Estado de configuración de ZPL para la referencia cruzada de los comandos	121
Administración de la memoria de la impresora e informes de estado relacionados . . .	124

Administración de la configuración de la impresora ZPL

La impresora ZPL está diseñada para permitirle cambiar dinámicamente la configuración de la impresora para la impresión rápida de la primera etiqueta. Los parámetros de la impresora que son persistentes serán retenidos por los siguientes formatos a utilizar. Esos ajustes permanecerán válidos hasta que sean cambiados por comandos subsiguientes, se reinicie la impresora, se apague y se encienda la impresora o cuando restablezca un parámetro que tiene un valor predeterminado de fábrica utilizando la rutina flash del modo cuatro (4) del botón Feed (Alimentación). El comando ZPL de actualización de la configuración (^J Ψ) guarda y restablece las configuraciones de la impresora para iniciar (o reiniciar) la impresora con los ajustes preconfigurados.

- Para mantener los ajustes después que se encienda y apague la impresora o se reinicie la impresora, se puede enviar el comando ^J Ψ S a la impresora para guardar todos los ajustes persistentes actuales.
- Los valores se recuperan con el comando ^J Ψ R para restablecer los últimos valores guardados en su impresora.

ZPL almacena todos los parámetros de una vez con el simple comando tratado arriba. El lenguaje de programación EPL heredado (admitido por esta impresora) cambia y guarda inmediatamente comandos individuales. La mayoría de los ajustes y configuración se comparten entre ZPL y EPL. Por ejemplo, cambiar el ajuste de velocidad con EPL también cambiará la velocidad fijada para las operaciones ZPL. El valor cambiado EPL persistirá aún después de apagar y encender la impresora o reiniciar la impresora emitido por cualquier lenguaje de la impresora.

Para asistir al desarrollador, la impresora tiene una enumeración de los parámetros de operación, una etiqueta de configuración de la impresora. Se puede obtener acceso a la misma utilizando el botón Feed (Alimentación) y la *Impresión de una etiqueta de prueba (configuración de la impresora) en la página 23*. La Zebra Setup Utility (Utilidad de configuración de Zebra) y Windows Drivers (Controladores para Windows) también imprimen esta etiqueta y otras etiquetas de estado de la impresora para ayudarle a administrar su impresora.

Formato de configuración de la impresora ZPL

Administrar más de una impresora se puede realizar creando un archivo de programación de configuración de impresoras para enviarle a una o más impresoras; o se puede utilizar ZebraNet™ Bridge para clonar la configuración de una impresora. La Figura 1 abajo muestra la estructura básica del archivo de configuración de la programación ZPL.

Consulte la guía del programador de ZPL y el *Estado de configuración de ZPL para la referencia cruzada de los comandos en la página 121* para crear un archivo de programación. La Zebra Setup Utility (ZSU) (Utilidad de configuración de Zebra) se puede utilizar para enviar archivos de programación a la impresora. El Bloc de notas de Windows (editor de textos) se puede utilizar para crear archivos de programación.

Figura 1 • Estructura de formato de los parámetros de configuración

^XA — Comando de formato de inicio

Los comandos de formato son sensibles al orden

- Impresión general y configuración de comandos
- Cómo manejar los medios y comportamientos
- Tamaño de los medios de impresión

Comando **^JUS** para guardar

^XZ — Comando de formato de fin

Estado de configuración de ZPL para la referencia cruzada de los comandos

La etiqueta de configuración de la impresora que se muestra abajo, proporciona la enumeración de la mayoría de los ajustes de configuración que se pueden fijar por un comando ZPL.

Figura 2 • Salida impresa de la etiqueta de configuración

PRINTER CONFIGURATION	
Zebra Technologies ZTC GX420t	
10.0.....	DARKNESS
6 IPS.....	PRINT SPEED
+000.....	TEAR OFF
TEAR OFF.....	PRINT MODE
GAP/NOTCH.....	MEDIA TYPE
WEB.....	SENSOR TYPE
AUTO.....	SENSOR SELECT
THERMAL-TRANS.....	PRINT METHOD
832.....	PRINT WIDTH
1236.....	LABEL LENGTH
39.0IN 989MM.....	MAXIMUM LENGTH
NOT CONNECTED.....	USB COMM.
BIDIRECTIONAL.....	PARALLEL COMM.
9600.....	BAUD
8 BITS.....	DATA BITS
NONE.....	PARITY
DTR & XON/XOFF.....	HOST HANDSHAKE
NONE.....	PROTOCOL
AUTO.....	SER COMM. MODE
LINER/TAG FULL.....	CUTTER TYPE
<~> 7EH.....	CONTROL CHAR
<^> 5EH.....	COMMAND CHAR
<, > 2CH.....	DELIM. CHAR
ZPL II.....	ZPL MODE
NO MOTION.....	MEDIA POWER UP
FEED.....	HEAD CLOSE
DEFAULT.....	BACKFEED
+000.....	LABEL TOP
+0000.....	LEFT POSITION
NO.....	HEXDUMP
043.....	WEB S.
096.....	MEDIA S.
009.....	WEB GAIN
050.....	MARK S.
015.....	MARK GAIN
095.....	MARK MED S.
032.....	MARK MEDIA GAIN
095.....	CONT MEDIA S.
007.....	CONT MEDIA GAIN
075.....	RIBBON OUT
040.....	RIBBON GAIN
066.....	TAKE LABEL
CWF.....	MODES ENABLED
.....	MODES DISABLED
832 8/MM FULL.....	RESOLUTION
V56.17.7Z <-.....	FIRMWARE
1.3.....	XML SCHEMA
V25.00.0207.....	HARDWARE ID
CUSTOMIZED.....	CONFIGURATION
2104k.....	R: RAM
65536k.....	B: OPTION MEMORY
1536k.....	E: ONBOARD FLASH
NONE.....	FORMAT CONVERT
DISABLED.....	ZBI
2.1.....	ZBI VERSION
4,986 IN.....	LAST CLEANED
4,986 IN.....	HEAD USAGE
4,986 IN.....	TOTAL USAGE
4,986 IN.....	RESET CNTR1
4,986 IN.....	RESET CNTR2
TOP-04.....	SERIAL NUMBER
MAINT. OFF.....	EARLY WARNING
FIRMWARE IN THIS PRINTER IS COPYRIGHTED	

Ajustes de los sensores para fines de servicio

Tabla 2 • Comandos ZPL y referencia cruzada de llamada de recibo de configuración

Comando	Nombre en la enumeración	Descripción
~SD	CONTRASTE	Valor predeterminado: 10.0
^PR	VELOC IMPRES	Valor predeterminado: 6 IPS / 152.4 mm/s (max.)
~TA	CORTE MANUAL	Valor predeterminado: +000
^MN	TIPO PAPEL	Valor predeterminado: ESPAC/MUESCA
	TIPO DE SENSOR	Valor predeterminado: BANDA
	SELECC SENSOR	Valor predeterminado: AUTO (^MNA - Detección automática)
^MT	MODO IMPRESIÓN	Valor predeterminado: NINGUNO
^MT	MODO IMPRESIÓN	TRANSF TÉRMICA o TÉRMICA DIRECT
^PW	ANCHO IMPRES	Valor predeterminado: 832 puntos
^LL	LONG. ETIQUETA	Valor predeterminado: 1225 (puntos) (el valor se recalibra constantemente con la detección automática de espacios intermedios (banda) para papel de etiquetas)
^ML	LONGITUD MÁXIMA	Valor predeterminado: 39.0IN 989MM
-	PUERTO USB	Estado de conexión: Conectado / Desconectado
-	PUERTO PARALEL	Conexión disponible: BIDIRECCIONAL
^SCa	BAUDIOS	Valor predeterminado: 9600
^SC,b	BITS DE DATOS	Valor predeterminado: 8 BITS
^SC,,c	PARIDAD	Valor predeterminado: NINGUNO
^SC,,,,e	CONTRL DE FLUJ	Valor predeterminado: DTR Y XON/XOFF
^SC,,,,,f	PROTOCOLO	Valor predeterminado: NINGUNO
	MODO COMUNIC SERIE	Valor predeterminado: AUTOMÁTICO
	TIPO CORTADOR	Opción presente: PROTECTOR/RÓTULO COMPLETO (corte)
^CT / ~CT	CARÁCTER CTROL	Valor predeterminado: <~> 7EH
^CC / ~CC	CARÁCT COMANDO	Valor predeterminado: <^> 5EH
^CD / ~CD	CARÁCT DELIM	Valor predeterminado: <> 2CH
^SZ	MODO ZPL	Valor predeterminado: ZPL II
^MFa	ENCENDR IMPRES	Valor predeterminado: SIN MOVIMIENTO
^MF,b	CIERRE CABEZAL	Valor predeterminado: FEED (ALIMENTACIÓN)
~JS	RETROCESO	Valor predeterminado: POR DEFECTO
^LT	MARGEN SUPER	Valor predeterminado: +000
^LS	MARGEN IZQRD	Valor predeterminado: +0000
~JD / ~JE	VOLCDO HEXADEC	Valor predeterminado: NO (~JE)

Desde este punto en la enumeración del recibo de configuración, la salida impresa tiene ajustes de los sensores y los valores se muestran para la solución de problemas de los sensores y operaciones con el papel. Generalmente los utiliza la Asistencia técnica de Zebra para diagnosticar problemas de la impresora.

Los ajustes de configuración enumerados aquí se reanudan después del valor del sensor **TAKE LABEL (TOMAR ETIQUETA)**. Estas enumeraciones contienen características de la impresora que rara vez se cambian de los valores predeterminados o proporcionan información de estado (por ejemplo Versión del firmware).

Tabla 3 • Comandos ZPL y referencia cruzada de llamada de recibo de configuración

Comando	Nombre en la enumeración	Descripción
^MP	MODOS ACTIVOS	Valor predeterminado: CWF (Consulte el comando ^MP) (CWFM para impresoras inalámbricas con pantalla)
	MODOS INACTIVOS	Valor predeterminado: (nada fijado)
^JM	RESOLUCIÓN	Valor predeterminado: 832 8/mm COMPLETO (203 dpi) 1280 8/mm COMPLETO (300 dpi)
	FIRMWARE	Enumera la versión del firmware de ZPL
-	XML SCHEMA (ESQUEMA XML)	1.3
-	ID HARDWARE	Enumera la versión de Boot-block del firmware
-	CONFIGURACIÓN	PERSONALIZADO (después del primer uso)
-	MEMORIA RAM	2104k..... R:.
-	OPTION MEMORY (MEMORIA OPCIONAL)	65536k..... B: (solo se muestra si está instalada)
-	MEM FLASH INTEG	1536k..... E:
^MU	CONVERT FORMTO	NINGUNO
^JI / ~JI	ZBI	INACTIVO (requiere una clave para activar)
-	ZBI VERSION (VERSIÓN ZBI)	2.1
^JH ^MA ~RO	LIMPIADA ÚLT VEZ	X,XXX IN
	USO DEL CABEZAL	X,XXX IN
	USO TOTAL	X,XXX IN
	REINIC CONT 1	X,XXX IN
	REINIC CONT 1	X,XXX IN
-	NÚMERO DE SERIE	XXXXXXXXXXXX
^JH	ADVERTENCIA	MANT. DESACT

La impresora tiene la capacidad de fijar un comando o un grupo de comandos de una sola vez para todos los recibos (etiquetas) que siguen. Esos ajustes permanecerán válidos hasta que sean cambiados por comandos subsiguientes, se reinicie la impresora o usted restablezca los valores predeterminados de fábrica.

Administración de la memoria de la impresora e informes de estado relacionados

Para ayudarle a administrar los recursos de la impresora, esta admite una variedad de comandos de formato para administrar la memoria, transferir objetos (entre áreas de la memoria, importar y exportar), designación de objetos y proporcionar diversos informes de estado de operación de la impresora. Son muy similares a los viejos comandos DOS como DIR (enumeración de directorios) y DEL (borrar archivo). Los informes más comunes también son parte de la Zebra Setup Utility (Utilidad de configuración de Zebra) y controlador de Windows de ZebraDesigner™.

Figura 3 • Estructura de formatos de administración de la memoria

^XA — Comando de formato de inicio

Se recomienda un comando de formato único a los fines de la reutilización

^XZ — Comando de formato de fin

Se recomienda que se procese un único comando dentro de este tipo de formato (formulario). Un único comando es fácil de reusarlo como herramienta de mantenimiento y desarrollo.

Muchos de los comandos que transfieren objetos, administran la memoria y producen informes de esta son comandos de control (~). No necesitan estar dentro de un formato (formulario). Serán procesados inmediatamente después de recibidos de la impresora estén o no con formato (formulario).



Nota • Para maximizar la memoria disponible de la impresora, esta incluye una desfragmentación automática de la memoria (defrag). Varios factores pueden desencadenar una operación de desfragmentación. Cambiar la memoria borrando o agregando objetos a la memoria puede provocar una desfragmentación. La luz de estado de la impresora comenzará a estar intermitente en rojo, ámbar y verde cuando una desfragmentación de memoria está en proceso. No apague la alimentación eléctrica de la impresora cuando la luz de estado está intermitente. Esta operación puede llevar varios minutos si la utilización de la memoria y la fragmentación de los archivos son altos.

Programación ZPL para administración de la memoria

ZPL cuenta con diversas ubicaciones de memoria de la impresora que se utilizan para hacer funcionar la impresora, armar la imagen a imprimir, almacenar formatos (formularios), gráficos, fuentes y ajustes de configuración.

- ZPL trata a los formatos (formularios), fuentes y gráficos como archivos; y las ubicaciones de memoria como unidades de disco en el entorno del sistema operativo DOS:
 - Designación de objetos de la memoria: Hasta dieciséis (16) caracteres alfanuméricos seguidos por una extensión de archivo de tres (3) caracteres alfanuméricos: por ejemplo, 123456789ABCDEF.TTF
Las impresoras ZPL heredadas con firmware V60.13 firmware y anterior solo pueden utilizar el formato de nombre de archivo 8.3 versus el formato de nombre de archivo actual 16.3.
- Permite mover objetos dentro de ubicaciones de memoria y borrar objetos.
- Admite informes de listas de archivo estilo directorio de DOS como salidas impresas o estado al host.
- Permite el uso de “comodines” (*) en el acceso de archivos.

Tabla 4 • Administración de objetos y comandos de informes de estado

Comando	Nombre	Descripción
^WD	Imprimir etiqueta de directorios	Imprime una lista de objetos y códigos de barras residentes y fuentes en todas las ubicaciones de memoria direccionables.
~WC	Imprimir etiqueta de configuración	Imprime un recibo (etiqueta) de estado de configuración Lo mismo que la rutina de una intermitencia del modo botón Feed (Alimentación)
^ID	Borrar objeto	Borra objetos de la memoria de la impresora
^TO	Transferir objeto	Utilizado para copiar un objeto o grupo de objetos de un área de memoria a otra.
^CM	Cambiar la designación de letra de memoria	Reasigna una designación de letra a un área de la memoria de la impresora.
^JB	Inicializar la memoria flash	Similar a dar formato a un disco: borra todos los objetos de las ubicaciones especificadas B de la memoria: o E:.
~JB	Reiniciar la memoria opcional	Similar a dar formato a un disco: borra todos los objetos de las ubicaciones especificadas B de la memoria: memoria (opción de fábrica).
~DY	Descargar objetos	Descarga e instala una variedad de objetos de programación utilizables por la impresora: fuentes (OpenType y TrueType), gráficos y otros tipos de datos objetos. <i>Recomendación: Utilice ZebraNet™ Bridge para descargar gráficos y fuentes a la impresora.</i>
~DG	Descargar gráfico	Descarga una representación ASCII hexadecimal de una imagen gráfica. <i>Esto es utilizado por ZebraDesigner™ (aplicación de creación de etiquetas) para gráficos.</i>
^FL	Vinculación de fuentes	Agrega una fuente o fuentes secundarias TrueType a la fuente principal TrueType para agregar glifos (caracteres).
^LF	Enumerar vínculos de fuentes	Imprime una lista de las fuentes vinculadas
^CW	Identificador de fuente	Asigna un único carácter alfanumérico como un alias de una fuente almacenada en la memoria.



Notas • _____

